

<http://interscience.uz/>

ISSN 2181-1709 (P)

ISSN 2181-1717 (E)

**ТАЪЛИМ ВА
ИННОВАЦИОН
ТАДҚИҚОТЛАР**

**ОБРАЗОВАНИЕ И
ИННОВАЦИОННЫЕ
ИССЛЕДОВАНИЯ**

**EDUCATION AND
INNOVATIVE
RESEARCH**



7

2021

**ТАЪЛИМ ВА ИННОВАЦИОН ТАДҚИҚОТЛАР
ОБРАЗОВАНИЕ И ИННОВАЦИОННЫЕ ИССЛЕДОВАНИЯ
EDUCATION AND INNOVATIVE RESEARCH**



№ 7, 2021
декабрь

<p>Муассис: Бухоро давлат университети Фан ва таълим МЧЖ</p> <p>Бош муҳаррир: Маъмуров Баҳодир Бахшуллаевич</p> <p>Жамоатчилик кенгаши раиси: Хамидов Обиджон Хафизович, Бухоро давлат университети ректори</p> <p>Таҳририят кенгаши раиси: Махмудов Мэлс Ҳасанович</p> <p>Масъул котиб: Акрамова Гулбахор Ренатовна</p> <p>Таҳририят манзили: Бухоро шаҳар, Қ.Муртазов кўчаси, 16-уй</p> <p>Телефон: +998(90)744-00-22</p> <p>E-mail: eirjurnal2020@gmail.com</p> <p>Журналнинг электрон сайти: www.interscience.uz</p> <p>Журнал ОАК Раёсатининг 2021 йил 30 сентябрдаги 306/6-сон Қарори билан ПЕДАГОГИКА, ПСИХОЛОГИЯ, ФИЛОЛОГИЯ, ТАРИХ ФАНЛАРИ бўйича фалсафа доктори (PhD) ва фан доктори (DSc) илмий даражасига талабгорларнинг диссертация ишлари юзасидан асосий илмий натижаларини чоп этиш тавсия этилган илмий нашрлар рўйхатига киритилган</p> <p>Босишга рухсат этилди: 25.12.2021 й. Қозғоз бичими 60x84 1/8. б/т.12,5. Буюртма рақами 12 «Бухоро вилоят босмахонаси» МЧЖда чоп этилди. Бухоро шаҳар</p> <p>Журнал 28.07.2021 йилда 9305 рақами билан Ўзбекистон Омма- вий ахборот воситалари давлат рўйхатидан ўтган.</p> <p>Журнал 2021 йил ноябрь ойидан бошлаб ҳар ойда 1 марта ўзбек, рус ва инглиз тилларида чоп этилади.</p> <p>«Таълим ва инновацион тадқиқотлар» халқаро илмий-ме- тодик журналдан кўчириб босиш таҳририятнинг розилиги билан амалга оширилади</p> <p>Мақолада келтирилган фактларнинг тўғрилиги учун муаллиф масъулдир</p>	07.00.00 – ТАРИХ ФАНЛАРИ	
	Валихонова Г. К. XIX-XX аср бошларида Фарғона водийсининг полиэтилик ҳолати	7
	Жумаев Р.Ф. Ҳуқуқий таълим – эркин фуқаролик жамияти барпо этишнинг муҳим мезони	15
	Ҳамаев Н.М. Даврий матбуот Ўзбекистондаги истиқлол учун қуролли ҳаракат раҳбарлари ва уларнинг вазифалари хусусида	20
	Юсупов Р. М. Ўрта Осиё ва Қозғистон мусулмонлари диний назорати мусулмон мамлакатларининг диний ташкилотлари билан алоқалари	31
	Тўрабоева Я. Р. Ўзбекистонда туризмни ривожлантиришга қаратилган амалий ҳаракатлар: муаммо ва натижалар таҳлили	36
	Юсупов Р. М. Совет даври ҳукмронлиги даврида ўзбекистон мусулмонларининг ди- ний масалалари	41
	Qodirova R. M. Milliy maorif tizimi va ta'limda sovet modelini tatbiq qilinishi borasidagi ilk qadamlar: islohotlar va natijalar	45
	Қурбанова Д. Ш. Қадимги ва илк ўрта асрлар даври Хоразм аҳолисининг диний урф- одатларини археологик маълумотлар асосида тиклаш муаммоси	50
	10.00.00 – ФИЛОЛОГИЯ ФАНЛАРИ	
	Ражабов Д. З., Рўзиев Н. Қ. Ўзбек халқ афсона ва ривоятларининг инглизча таржимасида миллий образ ва тасвир воситалари	57
	Жамилова Б. С. Истиқлол даври ўсмирлар қиссаларининг жанрий, бадий-композицион хусусиятлари	64
	Mamatqulova N. B., Hakimova M. G'. Alpomish dostoni-eposining asosiy tendensiyalari	72
Турсунов Б. Ўзбекистонда хорижий тилларни ўқитишнинг шаклланиши ва унинг тарихий боскичлари	78	
Ro'ziyeva S. N. Modelleshtirish texnologiyasi umumiy o'rta ta'limda sintaksis bo'limini o'qitishda optimal yondashuv sifatida	86	
Altinova F. P.Oxunjonova F. A. Muqimiy, Furqat, Haziniy ijodida zullisonaynlik	95	
13.00.00 – ПЕДАГОГИКА ФАНЛАРИ		
Шин А/ В. Организация и планирование образовательного процесса обучения дошкольного образования на основе лично-ориентированного подхода	100	
Абдурахимова Л. А. Тиббий таълим сифатини оширишда замонавий педагогик технологияларнинг қўлланилиши	112	

Жуманиёзова М. Т. Малака ошириш жараёнида ижтимоий-гуманитар йўналиш ўқитувчиларининг касбий креативлигини шакллантириш методлари ва воситалари	118
Umaraliyeva M. A., Gulmonova D. B. Ta'lim jarayonini takomillashtirishning modifikatsion imkoniyatlari	127
Турлибаева Г. М. Ихтисослашган умумтаълим мактаби ўқитувчисининг икtidорли ўқувчилар стратегияси	135
Халилова Х. М. Неологик ёндашув асосида бошланғич синф ўқувчилари онгида “тарбия” фанини шакллантириш механизмларини такомиллаштириш ижтимоий зарурият сифатида	139
Qosimov F. M., Qosimova M. M. Boshlang'ich sinf o'quvchilarining matematika o'qitishda o'quv faoliyatini tashkil etish shakllari mutanosibligini ta'minlash yo'llari	147
Почукаева Г. В., Маджуга А. Г. Эмпатическая культура личности как основа проектирования человекомерных систем: опыт концептуализации проблемы	156
Sayfullayeva D. A., Bozorova M. Sh. Umumkasbiy fanlarni o'qitishda dasturiy vositalardan foydalanish	164
Нуруллоев Л. Л. Енгил атлетика тўғаракларида шуғулланувчи болаларнинг умумий жисмоний тайёргарлиги кўрсаткичлари (умумтаълим мактаблари мисолида)	173
Абдувахобова Д. Э., Зияева М. Ф. Таълим жараёнида маънавий-маърифий ишларини самарали ташкил этиш йўллари, шакл, метод ва воситалари	180
Рискулова К. Д. Чет тили ўқитувчилари компетентлигини шаклланишида халқаро ҳуқуқий-меъерий мезонларнинг аҳамияти	186
Гаппарова М. Talabalarni kasbiy-pedagogik faoliyatga tayyorlash jarayonlarini korporativ yondashuv asosida tashkil etish va boshqarish (Maktabgacha ta'lim yo'nalishi misolida)	196
Hamroyev R. R. Tibbiyot institutlarida axborot texnologiyalar fanini o'qitish jihatlari	201
Raupova Sh. A., Parpieva M. S. Features of medical and pedagogical control in the process of physical education	208
Sayfullayeva D. A., Baxronova Sh. I. Bo'lajak texnologiya fani o'qituvchilarini kasbiy faoliyatga tayyorlashning kreativligini rivojlantirish	213
Юсупова С. Н. Фарғона водийсида миллий-маданий марказларнинг миллатлараро муносабатларни уйғунлаштиришдаги ўрни	225
Икромов Х. О. Талаба ёшларда фаол фуқаролик ва ҳаётини позициясини шакллантиришнинг фалсафий, ҳуқуқий ва ахлоқий жиҳатлари	234
Комолова Ф. Қ. Ўзбекистон олий таълим тизимидаги ўзгаришлар	240
Мо'minova D. K. Texnologik ta'lim yo'nalishida ixtisoslik fanlarini o'qitishda "analogiyalar" texnologiyasidan foydalanish	244
Jo'rayev A. R., Hazratova Sh. X. Milliy hunarmandchilik maktablarida yoshlarni hunarmandchilik tadbirkorligiga yo'naltirish	249
Sayfullayeva D. A., Rayimova D. D. Texnik ijodkorlik va konstruksiyalash fanini o'qitishda «Kelajakka sayohat» texnologiyasidan foydalanish	256
Djalolova D. F. Ta'lim-tarbiya jarayoniga qo'yilgan talablar va pedagogik jarayondagi qoidalar	267



Xudoyberdiyeva S. N. Oliy ta'lim muassasalarida ixtisoslik fanlarni innovatsion texnologiyalardan foydalanib o'qitish imkoniyatlari	275
Юсупов Д. Ф. «Нейротармоқ технологияси» асосида информатика фанини ўқитишда талабаларни фаоллаштириш методикаси	284
Рузиева З. С. Развитие навыков проектного исследования у будущих учителей начальных классов	295
Malikova D. M. Umumta'lim maktablarida kitobxonlik strategiyasini qo'llash	299
Шарифзода С. Ў. Ўқувчиларда таянч компетенцияларни шакллантиришда интегратив ёндашувдан фойдаланиш	306
19.00.00 – ПСИХОЛОГИЯ ФАНЛАРИ	
Курбанов И. Х. Психологическая роль врача в условиях инновационной деятельности сфере здравоохранения современного узбекистана	314
Muratova D. Mamajanova G. Kh. Dynamics of changes in the process of technogenic civilization of in human consciousness	322
Rasuleva N. Z. Family violence and how to fight it?	331
Ахмедов М. Б. Даволовчи жисмоний тарбиянинг организмни қайта тиклашдаги ўзига хос хусусиятлари	335
Сафоев Ҳ. А. Жисмоний машқлар - ўқувчида соғлом турмуш тарзини ривожлантиришда муҳим восита	340
Ахмедова У. М. Фарғона водийсида қишлоқ хўжалигини ривожлантириш тарихи (1991-2016й.й)	347
Муталлибжонов У. И. Конституция – ҳуқуқ ва эркинликларимиз кафолати	352

ТАЪЛИМ ВА ИННОВАЦИОН ТАДҚИҚОТЛАР**ЖАМОАТЧИЛИК КЕНГАШИ АЪЗОЛАРИ**

Джураев Рисбой Хайдарович, педагогика фанлари доктори, Ўзбекистон Республикаси Фанлар академияси академиги

Шамсутдинов Рустамбек Темирович, Андижон давлат университети профессори, Ўзбекистонда хизмат кўрсатган маданият ходими, тарих фанлари доктори

Мажидов Ином Урушевич, техника фанлари доктори, профессор. Ўзбекистон миллий университети.

Олимов Кахрамон Танзилович, педагогика фанлари доктори, профессор. А.И.Герцен номидаги Россия давлат педагогика университети Тошкент филиали

Таджикходжаев Зокирхўжа Абдусатторович, техника фанлари доктори, профессор

Мусурмонова Ойнисо, педагогика фанлари доктори, профессор

Сафарова Роҳат Ғайбуллоевна, педагогика фанлари доктори, профессор, Т.Н.Қори-Ниёзий номидаги Ўзбекистон педагогика фанлари илмий тадқиқот институти.

Ибрагимов Холбой Ибрагимович, педагогика фанлари доктори, профессор. Ўзбекистон жаҳон тиллари университети

ТАХРИРИЯТ КЕНГАШИ АЪЗОЛАРИ

Артамонова Екатерина Иосифовна, педагогика фанлари доктори, профессор, Москва давлат педагогика университети, Халқаро педагогика фанлари академиясининг президенти

Емельянова Ирина Евгеньевна, педагогика фанлари доктори, профессор. Жанубий-ураль давлат ижтимоий-педагогика университети, Россия

Кузьменко Галина Анатольевна, педагогика фанлари доктори, профессор. Москва давлат педагогика университети, Жисмоний тарбия, спорт ва саломатлик институти

Олимов Ширинбой Шарофович, педагогика фанлари доктори, профессор. Бухоро давлат университети

Сафаралиев Бозор Сафаралиевич, педагогика фанлари доктори, профессор. Челябинск давлат академияси

Жўраев Хусниддин Олтинбоевич, педагогика фанлари доктори, доцент. Бухоро давлат университети

Кулишов Владимир Васильевич, педагогика фанлари доктори, профессор. Давлат иқтисодиёт ва технология университети проректори, Кривой Рог, Украина

Лазаренко Ирина Рудольфовна, педагогика фанлари доктори, профессор. Алтай давлат педагогика университети ректори, Россия

Филиппова Оксана Геннадьевна, педагогика фанлари доктори, профессор. Жанубий-ураль давлат ижтимоий-педагогика университети, Россия

Христо Кючук, педагогика фанлари доктори. Умумий тилишуносик ва психоллингвистика профессори. Берлин Эркин университети, Туркология институти. Халқаро психоллингвистика ва Социоллингвистика журнали асосчиси ва муҳаррири, Германия

Кумсков Михаил Иванович, физика-математика фанлари доктори, профессор. М.В. Ломоносов номидаги Москва давлат университети

Тилавова Матлаб Мухаммадовна, педагогика фанлари номзоди, доцент. Бухоро давлат университети

Дилова Наргиза Ғайбуллоевна, педагогика фанлари бўйича фалсафа доктори (PhD), доцент. Бухоро давлат университети

Максименко Сергей Дмитриевич, академик, психология фанлари доктори, профессор. Украина Миллий педагогика фанлари академиясининг академиги

Умаров Бахриддин Мингбаевич, психология фанлари доктори, профессор. Тошкент давлат педагогика университети

Козлов Владимир Васильевич, психология фанлари доктори, профессор. Халқаро психология фанлари академияси президенти, П.Г.Демидова номидаги Ярославль давлат университети, Россия

Жабборов Азим Мейлиқулович, психология фанлари доктори, профессор. Қариши давлат университети

Бафоев Мухиддин Мухаммадович, психология фанлари бўйича фалсафа доктори (PhD). Низомий номидаги Тошкент давлат педагогика университети

Падалка Олег Семенович, педагогика фанлари доктори, профессор, М.П. Драгоманова номидаги педагогика миллий университети, Украина

Ражабов Дилишод Зарипович, филология фанлари доктори, профессор. Бухоро давлат университети

Маджидова Раъно Урниевна, филология фанлари доктори, профессор, Ўзбекистон давлат жаҳон тиллари университети

Жамилова Башорат Сатторовна, филология фанлари номзоди, доцент. Бухоро давлат университети

Юсупова Хилола Ўктамова, филология фанлари номзоди, доцент. Бухоро муҳандислик-технология институти

Ўзиева Моҳичехра Ёкубова, филология фанлари бўйича фалсафа доктори (PhD), доцент. Бухоро давлат университети

Иноятов Сулаймон Иноятович, тарих фанлари доктори, профессор. Бухоро давлат университети

Ражабов Кахрамон Кенжаевич, тарих фанлари доктори, профессор, Ўзбекистон Фанлар академияси Тарих институти етакчи илмий ходими

Хазретали Турсун, тарих фанлари доктори, профессор, Хожя Аҳмад Яссавий номидаги халқаро қозоқ-турк университети профессори

Мамедова Ирада, тарих фанлари бўйича фалсафа доктори, доцент, Озарбайжон Миллий академияси Тарих институти бўлим бошлиғи

Жўмаев Рустам Ғаниевич, сиёсий фанлар бўйича фалсафа доктори (PhD), доцент. Бухоро давлат университети

Тимур Хўжаёғли, тилишунос ва адабиётшунос олим. Мичиган университети профессори (AKLI)

Nurettin Naitipoğlu Doç. Dr., Zonguldak Bülent Ecevit Üniversitesi Fen-Edebiyat Fakültesi Tarih Bölümü (Туркия)

Хайитов Шодмон Ахмадович, тарих фанлари доктори, профессор. Бухоро давлат университети

Муллоджанов Сайфулло Кучакович, тарих фанлари доктори, профессор. Тожикистон миллий университети

Долгов Вадим Викторович, тарих фанлари доктори, профессор. Удмурт давлат университети, Россия

Артикова Хафиза Тўймуродовна, биология фанлари доктори, доцент. Бухоро давлат университети

Наврзуова Шакар Истамовна, тиббиёт фанлари доктори, профессор, Бухоро давлат тиббиёт институти

Гушко Сергей Владимирович, иқтисодиёт фанлари доктори, профессор, Давлат иқтисодиёт ва технология университети проректори, Кривой Рог, Украина

Куролов Кобулжон Кулманович, иқтисодиёт фанлари доктори, профессор. Ислам Каримов номидаги Тошкент давлат техника университети хузуридаги педагог кадрларни қайта тайёрлаш ва уларнинг малакасини ошириш тармоқи маркази директори

Маманазаров Абдухаким Бозорович, иқтисодиёт фанлари фан номзоди, доцент. Ломоносов номидаги Москва давлат университети Тошкент филиали

Соҳибов Акрам Рустамович, педагогика фанлари номзоди, доцент. Қариши давлат университети

Умаров Бахшулло Жўраевич, педагогика фанлари номзоди, доцент. Бухоро давлат университети

Ҳасанова Гулноз Қосимовна, педагогика фанлари номзоди, доцент. Бухоро давлат университети

ОБРАЗОВАНИЕ И ИННОВАЦИОННЫЕ ИССЛЕДОВАНИЯ**ЧЛЕНЫ ОБЩЕСТВЕННОГО СОВЕТА**

- Джусраев Рисбой Хайдарович**, доктор педагогических наук, академик АНРУз
Шамсутдинов Рустамбек Темирович, профессор Андрианского государственного университета, заслуженный работник культуры Узбекистана, доктор исторических наук
Мажидов Ином Урушев, доктор технических наук, профессор, Национальный университет Узбекистана им. Мирзо Улугбека
Олимов Кахрамон Танзилович, доктор педагогических наук, профессор, Ташкентский филиал Российского государственного педагогического университета имени А.И. Герцена
Таджиходжаев Зокирхужа Абдусатторович, доктор технических наук, профессор
Мусурмонова Ойнисо, доктор педагогических наук, профессор
Сафарова Рохат Гайбуллоевна, доктор педагогических наук, профессор, Узбекский научно-исследовательский институт педагогических наук имени Т. Н. Кори-Ниязи
Ибрагимов Холбой Ибрагимович, доктор педагогических наук, профессор, Узбекский государственный университет мировых языков

РЕДАКЦИОННО-ИЗДАТЕЛЬСКИЙ СОВЕТ

- Артамонова Екатерина Иосифовна**, доктор педагогических наук, профессор, Московского государственного педагогического университета. Президент Международной академии педагогических наук
Емельянова Ирина Евгеньевна, доктор педагогических наук, профессор, Южно-уральский государственный гуманитарно-педагогический университет. Россия
Кузьменко Галина Анатольевна, доктор педагогических наук, профессор. Московский государственный педагогический университет, Институт физической культуры, спорта и здоровья
Олимов Ширинбой Шарофович, доктор педагогических наук, профессор. Бухарский государственный университет
Сафаралиев Бозор Сафаралиевич, доктор педагогических наук, профессор кафедры социально-культурной деятельности Челябинской государственной академии
Джусраев Хусниддин Олтинбоевич, доктор педагогических наук, доцент. Бухарский государственный университет
Кулишов Владимир Васильевич, доктор педагогических наук, профессор. Государственный университет экономики и технологий, Кривой Рог, Украина
Лазаренко Ирина Рудольфовна, доктор педагогических наук, профессор. Ректор Алтайского государственного педагогического университета, Россия
Филиппова Оксана Геннадьевна, доктор педагогических наук, профессор. Южно-уральский государственный гуманитарно-педагогический университет. Россия
Христо Кючук, доктор педагогических наук. Профессор общего языкознания и психолингвистики. Свободный университет Берлина, Институт тюркологии. Редактор Международного журнала психолингвистики и социолингвистики, Германия
Кумсков Михаил Иванович, доктор физико-математических наук, профессор Московского государственного университета им. М.В. Ломоносова
Тилавова Матлаб Мухаммадовна, кандидат педагогических наук, доцент. Бухарский государственный университет
Дилова Наргиза Гайбуллаевна, PhD по педагогическим наукам, доцент. Бухарский государственный университет
Максименко Сергей Дмитриевич, академик, доктор психологических наук, профессор. Академик Национальной академии педагогических наук Украины
Умаров Бахриддин Мингбаевич, доктор психологических наук, профессор. Ташкентский государственный педагогический университет
Козлов Владимир Васильевич, доктор психологических наук, профессор. Ярославского государственного университета им. П.Г. Демидовой. Президент Международной академии психологических наук, Россия
Жаббаров Азим Мейликулович, доктор психологических наук, профессор. Каршинский государственный университет
Бафаев Мухиддин Мухаммадович, PhD по психологическим наукам. Ташкентский государственный педагогический университет имени Низами
Падалка Олег Семенович, доктор педагогических наук, профессор, Национального педагогического университета имени М.П. Драгоманова, Украина
Ражабов Дилиод Зарипович, доктор филологических наук, профессор. Бухарский государственный университет
Маджидова Раъно Уришевна, доктор филол. наук, профессор, Узбекский государственный университет мировых языков.
Жамилова Башорат Сатторовна, кандидат филологических наук, доцент. Бухарский государственный университет
Юсупова Хилола Уктамовна, кандидат филологических наук, доцент. Бухарский инженерно-технологический институт
Рузиева Мохичехра Якубовна, PhD по филологическим наукам, доцент. Бухарский государственный университет
Иноятов Сулаймон Иноятович, доктор исторических наук, профессор. Бухарский государственный университет
Ражабов Кахрамон Кенжаевич, доктор исторических наук, профессор, Ведущий научный сотрудник института Истории Академии наук Узбекистана
Хазретали Турсун, доктор исторических наук, профессор Международного казахско-турецкого университета имени Ходжи Ахмада Яссави
Мамедова Ирада, PhD по историческим наукам, доцент, заведующий институтом истории Национальной Академии Азербайджана
Джумаев Рустам Ганиевич, PhD по политологии, доцент. Бухарский государственный университет
Тимур Хужаугли, лингвист и литературовед. Профессор Мичиганского университета (США)
Nurettin Naitipoğlu, Assoc. доктор, университет Зонгулдак Бюлент Эджевит, факультет искусств и наук, исторический факультет (Турция)
Хайитов Шодмон Ахмадович, доктор исторических наук, профессор. Бухарский государственный университет
Муллоджанов Сайфулло Кучакович, доктор исторических наук, профессор. Национальный университет Таджикистана
Долгов Вадим Викторович, доктор исторических наук, профессор. Удмуртский Государственный Университет. Россия
Артикова Хафиза Туймуродовна, доктор биологических наук, доцент. Бухарский государственный университет
Наврзובה Шакар Истамовна, доктор медицинских наук, профессор, Бухарский государственный медицинский институт
Гушко Сергей Владимирович, доктор экономических наук, профессор, проректор Государственного экономико-технологического университета, Кривой Рог, Украина
Куролов Кобулжон Кулманович, доктор экономических наук, профессор. Центр переподготовки и переподготовки преподавателей при Ташкентском государственном техническом университете имени Ислама Каримова
Маманазаров Абдухакам Бозорович, кандидат экономических наук, доцент. Ташкентский филиал МГУ им. М.В. Ломоносова
Сохибов Акрам Рустамович, кандидат педагогических наук, доцент. Каршинский государственный университет
Умаров Бахиулло Джусраевич, кандидат педагогических наук, доцент. Бухарский государственный университет
Хасанова Гулноз Касимовна, кандидат педагогических наук, доцент. Бухарский государственный университет

EDUCATION AND INNOVATIVE RESEARCH**MEMBERS OF THE PUBLIC COUNCIL**

Djuraev Risboy Haydarovich, Doctor of Pedagogical Sciences, Academician of the Academy of Sciences of the Republic of Uzbekistan

Shamsutdinov Rustambek Temirovich, Professor of Andijan State University, Honored Worker of Culture of Uzbekistan, Doctor of Historical Sciences

Majidov Inom Urushevich, Doctor of Technical Sciences, Professor. National University of Uzbekistan.

Olimov Kahramon Tanzilovich, Doctor of Pedagogical Sciences, Professor. Tashkent branch of the Russian State Pedagogical University named after AI Gertsen

Tadjikhodjaev Zokirkhoja Abdusattorovich, Doctor of Technical Sciences, Professor

Musurmonova Oyniso, doctor of pedagogical sciences, professor

Safarova Rohat Gaybulloevna, Doctor of Pedagogical Sciences, Professor, Uzbek Scientific Research Institute of Pedagogical Sciences named after TN Qori-Niyazi.

Ibragimov Kholboy Ibragimovich, Doctor of Pedagogical Sciences, Professor, Uzbekistan University of World Languages

MEMBERS OF EDITORIAL COUNCIL

Artamonova Ekaterina Iosifovna, Doctor of Pedagogical Sciences, Professor, President of the Moscow State Pedagogical University, International Academy of Pedagogical Sciences

Emelyanova Irina Evgeneevna, Doctor of Pedagogical Sciences, Professor, South Ural State Humanitarian Pedagogical University, Russia

Kuzmenko Galina Anatolevna, Doctor of Pedagogical Sciences, Professor. Moscow State Pedagogical University, Institute of Physical Culture, Sports and Health

Olimov Shirinboy Sharofovich, Doctor of Pedagogical Sciences, Professor. Bukhara State University

Safaraliev Bozor Safaralievich, doctor of pedagogical sciences, professor. Chelyabinsk State Academy

Juraev Husniddin Oltinboevich, Doctor of Pedagogical Sciences, Associate Professor. Bukhara State University

Kulishov Vladimir Vasilevich, Doctor of Pedagogical Sciences, Professor. Vice-Rector of the State University of Economics and Technology, Krivoy Rog, Ukraine

Lazarenko Irina Rudolfovna, Doctor of Pedagogical Sciences, Professor. Rector of Altai State Pedagogical University, Russia

Filippova Oksana Gennadevna, Doctor of Pedagogical Sciences, Professor. South Ural State Humanitarian Pedagogical University, Russia

Christo Kyuchukov, Doctor of Pedagogical Sciences. Professor of General Linguistics Psycholinguistics. Free University of Berlin, Institute of Turkology. Founder and editor of the International Journal of Psycholinguistics and Sociolinguistics, Germany

Kumskov Mikhail Ivanovich, Doctor of Physical and Mathematical Sciences, Professor. M.V. Lomonosov Moscow State University

Tilavova Matlab Muhammadovna, Candidate of Pedagogical Sciences, Associate Professor. Bukhara State University

Dilova Nargiza Gaybullaevna, PhD in pedagogical sciences, associate professor. Bukhara State University

Maksimenko Sergey Dmitrievich, academician, doctor of psychological sciences, professor. Academician of the National Academy of Pedagogical Sciences of Ukraine

Umarov Bakhriddin Mingbaevich, Doctor of Psychological Sciences, Professor. Fergana State University

Kozlov Vladimir Vasilevi, Doctor of Psychological Sciences, Professor. President of the International Academy of Psychological Sciences, Yaroslavl State University named after PG Demidova, Russia

Jabborov Azim Meylikulovich, Doctor of Psychological Sciences, Professor. Karshi State University

Bafaev Muhiddin Muhammadovich, Doctor of Philosophy in Psychology PhD. Tashkent State Pedagogical University named after Nizami

Padalka Oleg Semenovich, Doctor of Pedagogical Sciences, Professor, National Pedagogical University named after M.P. Dragomanova, Ukraine

Rajabov Dilshod Zaripovich, Doctor of Philology, Professor. Bukhara State University

Madjidova Rano Urishvna, Doctor of Philology Sci., Professor, Uzbek State University of World Languages, Tashkent, Uzbekistan

Jamilova Bashorat Sattorovna, Candidate of Philological Sciences, Associate Professor. Bukhara State University

Yusupova Hilola Uktamovna, Candidate of Philological Sciences, Associate Professor. Bukhara Institute of Engineering and Technology

Ruzieva Mohichehra Yakubovna, PhD in Philology, Associate Professor. Bukhara State University

Inoyatov Sulaymon Inoyatovich, Doctor of Historical Sciences, Professor. Bukhara State University

Rajabov Qahramon Kenjaevich, Doctor of Historical Sciences, Professor, Leading Researcher at the Institute of History of the Academy of Sciences of Uzbekistan

Hazretili Tursun, Doctor of Historical Sciences, Professor of the International Kazakh-Turkish University named after Khoja Ahmad Yassavi

Mamedova Irada, Doctor of Philosophy PhD, ex. History, Associate Professor, Head of the Institute of History of the National Academy of Azerbaijan

Jumaev Rustam Ganievich, Doctor of Philosophy (PhD) in Political Science, Associate Professor. Bukhara State University

Timur Khuzhaugli, linguist and literary critic. Professor at the University of Michigan (USA)

Nurettin Hatunoğlu Assoc. Dr., Zonguldak Bulent Ecevit University, Faculty of Arts and Sciences, Department of History (Turkey)

Khayitov Shodmon Akhmadovich, Doctor of Historical Sciences, Professor. Bukhara State University

Mullojanov Sayfullo Kuchakovich, Doctor of Historical Sciences, Professor. National University of Tajikistan

Dolgov Vadim Viktorovich, Doctor of Historical Sciences, Professor. Udmurt State University, Russia

Artikova Hafiza Tuymurodovna, Doctor of Biological Sciences, Associate Professor. Bukhara State University

Navruzova Shakar Istamovna, Doctor of Medical Sciences, Professor, Bukhara State Medical Institute

Gushko Sergey Vladimirovich, Doctor of Economics, Professor, Vice-Rector of the State University of Economics and Technology, Krivoy Rog, Ukraine

Kurolov Kobuljon Kulmanovich, Doctor of Economics, Professor. Director of the center for retraining and retraining of teachers at the tashkent state technical university named after Islam Karimov

Mamanazarov Abdulkhakim Bozorovich, Candidate of Economic Sciences, Associate Professor. Tashkent branch of Lomonosov Moscow State University M.V. Lomonosov

Sohibov Akram Rustamovich, candidate of pedagogical sciences, associate professor. Karshi State University

Umarov Bakhsullo Djuraevich, candidate of pedagogical sciences, associate professor. Bukhara State University

Hasanova Gulnoz Kasimovna, Candidate of Pedagogical Sciences, Associate Professor. Bukhara State University



07.00.00 – ТАРИХ ФАНЛАРИ

XIX-XX АСР БОШЛАРИДА ФАРҒОНА ВОДИЙСИНИНГ ПОЛИЭТНИК ҲОЛАТИ

DOI: <https://doi.org/10.53885/edinres.2021.58.18.001>

Валихонова Гулнорахон Комилжоновна

*доцент, PhD, Андижон қишлоқ хўжалиги ва агротехнологиялар
институтини” Андижон, Ўзбекистон*

Аннотация. Мақолада Фарғона водийсининг этник таркиби таҳлил қилинади. XIX - XX асрлардаги сиёсий ва ижтимоий жараёнлар таъсирида минтақанинг этник хилма-хиллиги бойиб, анча мураккаб кўринишга эга бўлди. Фарғона водийсига кўчиб келган турли миллат вакилларининг хўжалик анъаналари ва турмуш тарзидаги ўзгаришларга ҳам эътибор қаратилган. Фарғона водийси XIX-XX аср бошларида Ўрта Осиёда ўзига хос этник ландшафтга эга бўлган тарихий-этнографик ҳудуд бўлганлигини кўрсатади. Мақолада кўплаб илмий ишлар, статистик ва дала тадқиқотлари натижаларидан фойдаланилган.

Калит сўзлар: Фарғона водийси, этник гуруҳ, миллат, аҳоли таркиби, хўжалик, ўзаро муносабатлар.

ПОЛИЭТНИЧЕСКИЕ ГРУППЫ ФЕРГАНСКОЙ ДОЛИНЫ В НАЧАЛЕ XIX-XX ВЕКОВ

Валихонова Гулнорахон Комилжоновна

*Доцент, (PhD) Андижанского института сельского хозяйства и
агротехнологий, Андижон, Узбекистон*

Аннотация. В статье анализируется этнический состав населения Ферганской долины. Под влиянием политических и социальных процессов XIX-XX веков этническое разнообразие региона стало богаче и сложнее. Также уделяется внимание изменениям в экономических традициях и образе жизни представителей разных национальностей, переехавших в Ферганскую долину. Ферганская долина показывает, что в начале XIX-XX веков в Центральной Азии существовала историко-этнографическая зона со специфическим этническим ландшафтом. В статье использованы результаты многих научных работ, статистические данные и полевые исследования.

Ключевые слова: Ферганская долина, этническая группа, национальность, состав населения, экономика, взаимодействие.

POLY ETHNIC GOWN OF FERGANA VALLEY IN THE EARLY XIX-XX CENTURIES

Valixonova Gulnoraxon Komiljonovna

*Docent, (PhD), Andijan Institute of Agriculture and agrotechnologies,
Andijan, Uzbekistan*

Abstract. The article analyzes the ethnic composition of the Fergana Valley. Under the influence of political and social processes in the XIX - XX centuries, the ethnic diversity of the region became rich and looked much more complicated. Attention is also paid to the changes in economic traditions and lifestyle of representatives of different nationalities who moved to the Fergana Valley. The Fergana Valley shows that at the beginning of the XIX-XX centuries in Central Asia there was a historical-ethnographic territory with a specific ethnic landscape. The article used the results of many scientific works, statistical and Field Research.

Keywords: Fergana Valley, ethnic group, nationality, population composition, economy, interaction.

Fergana Valley is distinguished as a unique historical-ethnographic region. The situation and scale of the development of ethnic processes and ethnocultural relations in this region have largely contributed to the diversity of the ethnic composition of the population of this region. Especially by the nineteenth century, the ethnic composition of the population of the Fergana Valley looked much more complicated. Along with Uzbeks, Kyrgyz and Tajik, Uighurs, karakalpaks, Russians, Tatars and many other people's representatives also lived on this territory.

Statistical analysis, historical retrospect, field survey techniques were used in the study. Analysis of statistical materials of the XIX century showed that 62,47% of the total population living in the Ferghana region of the Russian Empire in the territory of Turkestan was Uzbek, 26,3% were Kyrgyz and 11,23% were representatives of other ethnic communities (in particular, Tajiks, Uighurs, Tatars, karakalpaks, East Slavic peoples, Gypsies, Jews, etc.). As can be seen from the above statistics, the main population of the historical-ethnographic region we are studying is the Uzbek population. In Russian-language literature, the ethnonym «sart» is used in relation to this excretory part of the population [1.c.518-520]. The ethnonym «Sart» was used not only in relation to the OT population of the Fergana Valley, but also in relation to other OT population living in the oasis of Central Asia, in particular Tashkent and Khorezm. In the article, along with various ethnographic literature, the techniques of field ethnographic research were used.

According to statistics of that period, the total number of semi-autonomous Uzbeks with different seed-tribe structure in the Valley amounted to more than 215 thousand people. Among these, not only did Turkish, Gypsy, Kurama, hundred, etc. constitute the majority in number, but they also retained many characteristics inherent in nomadic herdsmen peoples, both in their economy and culture, along with their recognition as a separate ethnic community.

Turks are one of the main layers of the Uzbek nation's ethnic composition. They have been living since ancient times in the territory of Central Asia, in particular the Fergana Valley, constantly stagnating and having ethnogenetic and cultural relations with local peoples. The absence of such a holistic opinion on the issue of the ethnicity of the «Turks», it can be said, was also reflected in the data of registration of its population to a certain extent. In 1897 year, the total number of “Turkish” people in Fergana amounted to 14441 people, based on the materials of the population list of 1926 year, the main part of the “Turkish” people lived in Andijan and Fergana regions. In addition, it is reflected in the data on the northern sides of the valley, that is, 4216 people lived in the Osh and Jalalabad regions [2.c.216].

A large group of ethnic groups “Yuz” (one hundred) is located at the same time in the territory of the Fergana Valley, in the Nov District of the current (Tajik) Sogd region. In addition, it is known that in several villages of Andijan region located in Balikchi, Asaka, Shahrikhan, buva districts of Fergana region lived hundreds [3.c.66-67]. In historical sources, it was noted that in 1816, the Kokand Khan Umarchon forcibly moved the population belonging to many hundred seeds from adjoining O’ratepe to the territory of the valley to the Andijan region.

Kipchaks are another of the Turkic-speaking Ethnos, and those who actively participated in the formation of Uzbek, Kyrgyz, Kazakh, Karakalpak and similar Turkic peoples during the long ethnic and ethnoslararo processes were later absorbed into their composition.

Different opinions are expressed about the emergence of Kipchaks ethnic groups in the Fergana Valley. In written sources devoted to the history of the Kokand Khanate, it is noted that a large group of Kipchaks lived in the areas between the two waterways Naryn and Karadarya, passing through the territory of Balikchi district belonging to Andijan region [4.s.285]. The main part of Fergana Kipchaks is in Andijan uezdi; Andijansoy, the lower part of the Naryn River, those who lived in the villages around moyli-suv and Karadarya.

The main part of Kurama ethnic groups was located in the south-eastern regions of the present Tashkent region-in the Angren Oasis at the beginning of the XIX - XX centuries. At the time of registration of the population in 1926 year, the total number of the population was recognized as 50078 people[5.s.9]. 2690 of them also lived on the territory of the Fergana Valley. Basically, in the Namangan, Izkankan, Yangikurgan, Kosonsoy and Uchkurgan districts, there were villages where there was a cave in relation to the rocks. Based on statistical data I.I.Zarubin believes that such a mixture is not only a consequence of intergenerational intervention, but also a consequence of social intervention [6.c.12-17].

To the territory of the Fergana Valley the Poles moved in several stages between the end of the XVIII century and the beginning of the XX century. Mainly in villages such as Telau, Khanabad, Jaloir, Objaz, Karakhitoy located in the Angren Oasis, the inhabitants of the Fergana Valley came to the so-called dunes of karakia, Kendirovon, garlic in the Kurama Mountain system.

The flanks, which moved to Fergana territory, also consisted of several seed-tribes [7.s.46-47], the following-Jaloir, tama, Uyshun, telau vs was considered relatively large divisions.

Tajiks are one of the most ancient Ethnos of Central Asia, including the Fergana Valley. They were mainly located in the western and north-western part of the Valley. In the territory of the present Sogd region of Tajikistan, Tajiks constitute the main part of the population.

At the time of registration of the population in 1926, only 91792 Tajiks lived in Andijan, Fergana and Namangan regions. Of these, 13690 people-Fergana, 11831 people - Rishton, 9316 people - Chust, 3540 people - Altirik, 2723 people - mercy, 2,384 people - Margilan, 2228 people - Asaka, 1635 people - Shahrikhon and 421 people - Kuva districts are registered in the cities and villages [8.].

Based on historical data, Zaviriddin Muhammad Babur was told that the Tajiks began to migrate to the Fergana Valley region (at the end of the XV - early XVI centuries) as early as their khukumrun period[9.c.19]. This process has intensified since the XVIII century, especially at the beginning of the XIX-XX centuries, and at the same time the number of Tajiks in the Valley has sharply increased. The Tajiks, who moved to the Fergana Valley, also came out of Karategin and Matchoi, who made up the majority.

The Kyrgyz formed a large part of the population of the Fergana Valley at the beginning of the XIX-XX centuries. Although they were located along the entire valley, the main part lived in the OSH Oasis. In general, according to the data of 1897 year, the number of Kyrgyz in the Ferghana region, belonging to Russian Turkestan, was equal to 423639 people[10.c.62].

During the XVII-XIX centuries, many Kyrgyz seeds from the mountain, foothills and adir slopes of Fergana region were used as a spring for their cattle, and a certain part of them in the process of cultivation established their villages in these places.

It was here that the Kyrgyz living in Tyanshan, Chotkol, Alai, Karategin and Kashgar settled. In the past, a seed-tribal structure was characteristic, like all nomadic and semi-nomadic peoples, even for the Kyrgyz. These Kyrgyz seed-tribes united in their place into three large groups. These are so-called right (“on”) wing Kyrgyz, macro (“sol”) wing Kyrgyz, as well as “alcoholic” Kyrgyz. On the basis of the same seed prints, the Kyrgyz settled in certain regions, in particular along the Fergana Valley.

A large group of karakalpakians moved to the Fergana Valley in the XVIII century from the part of the middle stream of Sirdarya. Most of them settled in the regions of the Sirdarya and Karadarya coast of the Valley and grew up in the regions from Andijan to Kokand, restoring a number of their villages. Ethnographer olima S.Gubaeva also shows a number of Spruce villages located in the Fergana Valley. In particular, in Andijan region - dorulomon, Nayman, Kipchak, sohovat, Sherkurgan, Hummingbird, Khoja, Khavad, bug’azi, Namangan region-Gurtova, Babagozi, Beshkapa, Chordara, Fergana region-Horseshoe, Kipchak, soybeans, Karakalpak and others [11.c.81].

According to statistics of the last century, more precisely in 1917 year,

the number of Karakalpakstan in the Fergana Valley was defined as 10735 people. In the materials for the registration of the population of 1926 year, their number here was 18520 people [12].

Uighurs are the autochthonous inhabitants of East Turkestan. Political, economic and cultural relations between East Turkestan and the peoples of the Ferghana Valley were strong from ancient times of history [13]. These ties were established by the end of the XVIII century, especially in the II-half of the XIX century, as a result of the invasion of the Tsing empire in China, many Muslim Uighur families fled to the Fergana Valley [14.c. 16-35].

According to Valikhanov, about 300 thousand Uighurs lived in the Kokand Khanate in the middle of the XIX century [15]. I.V.Zakharova also believes that until 1860 year on the territory of the Kokand Khanate lived 200-250 thousand kashgarians [16.s.19-24]. In any case, the number of Uighurs from Eastern Turkestan, who moved to the Fergana Valley, is even greater. Negaki, during this period, the Uighurs were more often called by the names of the place from which they came out - the city of Qashqar and those who came from this oasis-“qashqar”, those who moved from York City-“yorkentlik”, those who passed through Turf – “turfanlik” and other names.

The main groups of Uighurs, who moved to the Fergana valley, settled in the North-Eastern and eastern part of the Valley. In the villages of Izkankan, Andijan, Asaka, Shahrikhon, Kurgantepa, Jalalkuduk, Khujaabad, Karasuv, Aravon, Suzak districts of Kyrgyzstan, and Andijan region. Uighurs settled in cities like Asaka, Osh, Uzgand, Jalalabad.

The Russians, Ukrainians, Belarusians began to settle in the Ferghana Valley after the Kokand Khanate was occupied by Tsarist troops. At the beginning of the year 1877, about 700 European populations settled in this place. The main part of this was military personnel and officials of the government [17].

The policy of colonialism and Russification of chorism in Turkistan first began with the “organized migration” of many peasants from the Central Districts of Russia to this territory.

Here, as a result of such an “organized Migration” Policy, new groups of Russian, Ukrainian and Belarusian nationalities also began to come to the Ferghana Valley. The transplanted Russian, Ukrainian and Belarusian peasants appeared later than other representatives of Turkestan on the territory of the Ferghana Valley. The reason for this is that the population of the valley is relatively dense, there is no possibility to find empty or “superfluous” lands for the settlement of transplanted peasants.

It is clear from the materials “registration of the population”, conducted in 1897 year, that at this time 9842 Russians lived in the Fergana region. Taking into account the lack of experience in the field of artificial irrigation farming in the displaced Eastern Slavic peoples, the commission tried as much as possible to place them in the territories where there are land areas of lalmi. For example, the commission for the resettlement of immigrants chose the so-called Kurshob place of Osh Wesley for the construction of a poselka for Russians, and in the summer of the year 1902 there came and settled 22

families of Russians. And since the spring of the year 1903, Russian peasants, who came to this place and settled, began to grow Willow on the surrounding lands.

In the Fergana Valley, the number of representatives of the peoples of the Eastern Slavic (Russian, Ukrainian, Belarusian) increased from year to year. For example, if the total number of East Slavic (Russian, Ukrainian, Belarusian) living in the Fergana Valley in 1907 year amounted to 24346 people, then by 1926 the number of Russians living in the only current Andijan, Fergana and Namangan region was equal to 42438 people[18.s.217].

A large part of the European peoples who moved to the territory of the Fergana valley, settled in the cities. By 1913 year, there were only 63 settlements with such a Russian population as Andijan Wilde himself. They lived in the following rural areas of the valley; - in Marsh district (mainly Russkoe selo) - 1189 people, in Namangan district-271 people, in Fergana district - 218 people, in Naryn district -190 people, in Kokan district - 176 people, in Jalolkuduk district - 176 people and in Chust district-162 people and so on.

The passage of the railway along the Fergana Valley (1899 y) also led to a significant increase in the number of residents of Russia in this region. By 1926, 1260 railway workers-servants of the European people and members of their families lived on the side of the railway.

Speaking of Ukrainians and Belarusians who moved to the Ferghana Valley, it should be said that they lived mainly in the settlements where the Russians lived. According to the data of 1926 year in the Fergana Valley there were 426 Ukrainians, 115 of them lived in the district of marhamat, 77 lived in the District of Jalalkuduk.

The Tatars began to arrive in the Fergana valley much earlier than the Tsar invasion. However, the main part of them settled in this territory as part of the Russian troops, as well as after the annexation of the Kokand Khanate to Russia. Tatars are located in the lowland among other peoples of the Valley. Most of them lived in urban and urban-type residential settlements. But there were also neighborhoods in which the Tatars lived relatively swampy. For example, at the end of the XIX century, when Namanganda was a separate neighborhood of the Tatars, known as the “No`ga`ay-mahalla”.

There is no accurate data on the time of the appearance of Gypsy ethnic groups in the Fergana Valley, including in Central Asia. The ancient ancestors of the “Lo`li” in India were iqtidorian artists (singer, dancer and musician), who left their homeland for the purpose of seeing the days behind their craft and came to other lands, including the regions of Central Asia.

There is also information that during the period of Amir Temur’s travels to northern India (late XIV century), a group of “Lo`li”sies were also transferred to Central Asia.

So it can be said that gypsies came to Central Asia, including the territory of the Fergana Valley, and settled in several stages.

The appearance of the Arabs in the Fergana Valley for the first time coincides with the period of the invasion of Central Asia by them.

Usually in the occupied cities there were left a group of Arab troops-gizizans. They were entrusted with the task of calming the local population and collecting taxes. At first, while the Arabs lived separately from the local population, gradually, over the years, they began to approach and interfere with them.

At the time of registration of the population of 1926 year, only 2128 inhabitants of the Fergana Valley expressed themselves belonging to the Arab ethnic community. During this period, they lived mainly in Kumarik, Ta'raabad, Yakkatut, Naushkent in Izkankan District of Andijan region; Chuja-Arab in Kuva District of Fergana Region; old-Arab-tepa in Altiarik District, New-Arab-tepa in Yazyovan district; Arab-Mazar in Fergana district; those who lived in GOG in Arab villages [19.c.403].

The Jews of Central Asia are called by the local population with the ethnonym "johhit". They are considered one of the ancient inhabitants of this country.

A large group of Jews from Central Asia lived in Samarkand and Bukhara. It was from these cities that they also moved and settled in the cities of the Fergana Valley. For example, at the beginning of the XIX century, a group of yakhudis (Oghuz), who lived in the city of Bukhara, came to the city of Margilan and settled there. In the first half of the XIX century, another group of yakhudids moved from Samarkand and Bukhara to the cities of the Valley.

Kazakh, Turkmen and others during this period formed a minority in terms of numbers in the Fergana Valley. According to the information of 1926, the total number of Kazakhs in this place was 574 people, of which 534 lived in rural areas, in particular in the Kazakh village of Kosonsoy District of Namangan region (308), as well as in the villages of Chust District (139) and Naryn District (72).

Conclusion. The conclusion is that at the same time, several Kazakhs lived without borders among local Turkish-speaking ethnic communities, such as Uzbek, Kipchak, Kurama. The role and significance of the factor of migration processes in the formation of the population of the Fergana Valley, its ethnic composition, was significant. In the XIX century, the name "Great Silk Road" was replaced by scientific literature, in fact, the branches of the trade route, which began its activity in the III-II millennium BC, played an important role in the life of the peoples of the East and West, laid the groundwork for ethnographic relations. And one network of this trade route, passing through the territory of the Fergana Valley, provided the ethnic composition of the population here with a polyethylene appearance. In different periods of history, for various reasons, representatives of many ethnic communities from abroad came to the territory of the Valley, and a group of them settled in the Valley, actively participated in ethno genetic and ethno cultural processes here.

Thus, the above-mentioned faktik materils indicate that the Fergana Valley was a historical-ethnographic territory with a specific ethnic landscape in Central Asia at the beginning of the XIX-XX centuries. This circumstance in its place revealed the ethnohudic features of traditional ethnomadanic

processes.

USED LITERATURE

1. Асқаров А. Ўзбек ҳалқининг келиб чиқиш тарихи. Тошкент, Т.2015.- Б. 518-521.
2. «Первая всеобщая перепись населения Российской империи 1872 г.». Т. LXXXIX. Ферганская область. 1904. С. 60-61.
3. Губаева С.С. Этнический состав населения Ферганы в конце XIX – начале XX в. (по данным топонимии). – Т.: 1983. – С. 86
4. Муҳаммад Хақимхон. Мунтахаб ат-таворих...285 в.
5. Всесоюзная перепись населения 1926 г.» Т. XV. М., 1928. С. 9.
6. Зарубин И.И. Список народностей Туркестанского края. – Л.: 1925. – С. 12-17.
7. Файзиев Т. О родо-племенном составе узбеков-кураминцев конце XIX-начале XX века. ОНУ, Т. 1963. №11. С. 43-47.
8. Инагамов Ш.И. Этнический состав населения и этнографическая карта Ферганской долины в границах Уз ССР. Рукопись дисс. к.и.н. -Т., 1959.
9. Бобур Захириддин Муҳаммад. Бобурнома. Т., 1958. Б. 19.
10. Материалы к характеристике народного хозяйства в Туркестане .- М., Ч. I. Отд. 1. С. 62.
11. Губаева С.С. Этнический состав населения Ферганы в конце XIX – начале XX в. (по данным топонимии). – Т.: 1983. – С. 81
12. Всесоюзная перепись населения 1926 г. Т. VIII.
13. Валиханова Г.К. “НЕКОТОРЫЕ РАЗМЫШЛЕНИЯ ПО ВОПРОСУ МИГРАЦИИ УЙГУРОВ В АНДИЖАН И ИХ РАССЕЛЕНИЯ.” // ББК 88 А 43 Редакционная коллегия, // 49 https://scholar.google.com/scholar?hl=ru&as_sdt=0,5&cluster=4057190504521926831
14. Валиханова Г. “Фарғона водийси Уйғурлари: Турмуш тарзи ва маданияти”, // Тошкент: Yangi Nashr//. 2013. https://scholar.google.com/scholar?hl=ru&as_sdt=0,5&cluster=16306007808078581022
15. Валиханова Г.К. “НЕКОТОРЫЕ РАЗМЫШЛЕНИЯ ПО ВОПРОСУ МИГРАЦИИ УЙГУРОВ В АНДИЖАН И ИХ РАССЕЛЕНИЯ.” // ББК 88 А 43 Редакционная коллегия, // 49 https://scholar.google.com/scholar?hl=ru&as_sdt=0,5&cluster=4057190504521926831
16. Валиханова Г. Фарғона водийси уйғурлари. Т., 2020. Б.19-24.18. Миддендорф А.Ф. Очерки Ферганской долины. СПб., 1882. Приложение V.
17. Миддендорф А.Ф. Очерки Ферганской долины. СПб., 1882. Приложение V.
18. Материалы к характеристике народного хозяйства в Туркестане . . . С. 27.; Материалы Всесоюзной переписи населения 1926 г. Вып. 1. Поселенные итоги. Ч. 7. С. 217.
19. Винников Я.Р. Современное расселения народов и этнографических групп в Ферганской долины. С. 403.

ҲУҚУҚИЙ ТАЪЛИМ – ЭРКИН ФУҚАРОЛИК ЖАМИЯТИ БАРПО ЭТИШНИНГ МУҲИМ МЕЗОНИ

DOI: <https://doi.org/10.53885/edinres.2021.50.34.002>

*Жумаев Рустам Фаниевич,
сиёсий фанлар бўйича фалсафа доктори (PhD), Бухоро давлат
университети*

Аннотация. Мақолада эркин фуқаролик жамиятини барпо этишида ҳуқуқий таълим муҳим мезонлардан бири эканлиги асосланган. Фуқароларнинг ҳуқуқий маданиятини шакллантиришида олиб борилаётган ислоҳотларнинг самараси таҳлил қилинади. Талаба-ёшларнинг ҳуқуқий маданиятини янада юксалтириши ва уларда фаол фуқаролик позициясини шакллантиришида олий таълим муассасаларидаги маънавий-маърифий ишларни самарали ташкил қилиши ва профессор-ўқитувчилар йиллик мураббийлик режаларини тузишига алоҳида эътибор бериши лозимлиги, ахборот соатларида ҳуқуқий тарбияга доир тадбирлар, давра суҳбатларини кўпроқ ташкил қилиши ва уларни самарали ҳамда таъсирчан ўтказиши самарали натижа бериши қайд қилинган.

Калит сўзлар: ҳуқуқий таълим, фуқаролик жамияти, адолат, эркинлик, демократия.

Фуқароларда ҳуқуқий маданиятнинг юксак даражада бўлиши ҳуқуқий давлатнинг ўзига хос хусусиятидир. Бозор иқтисодиётини шакллантиришида ҳуқуқий маданиятни ошириш унинг муҳим шартларидан бири ҳисобланади. Шу билан бирга ҳуқуқий маданият савияси қабул қилинган қонунлар сони билан эмас, балки ушбу қонунларнинг барча даражада ижро этилиши билан белгиланади. Ушбу муҳим ишда барча фуқароларда қонунларга ва норматив-ҳуқуқий ҳужжатларга нисбатан чуқур ҳурмат ҳиссини тарбиялаш алоҳида аҳамиятга эгадир. Зеро, ҳуқуқий нормалар фуқаролар онгига сингган ва улар амал қилган тақдирдагина яшайди ва руёбга чиқади.

Мазкур йўналишда олиб борилаётган ислоҳотлар, албатта, халқимиз манфаати, уларнинг фаровон ҳаёти ва биз ёшларнинг келажагимиз учун хизмат қилмоқда. Ислоҳотларнинг мазмун-моҳиятини кенг жамоатчиликка очиқ-ойдин етказиб бериш, буларни халқимиз онгига сингдириш масаласи муҳим вазифа ҳисобланади.

Фаол фуқаролик позицияси нима деган саволга жавоб берадиган бўлсак, «Ўзбек тилининг изоҳли луғати»да «фаол» (арабча «ҳаракат қилувчи, таъсирчан») сўзига қуйидагича таъриф берилган:

- 1) бирор ғоявий ҳаракат ёки ишга ғайрат билан, астойдил киришадиган, ишчан;
- 2) бирор жамоанинг ижтимоий ҳаёти, фаолиятида астойдил, берилиб ишлайдиган, жамоатчи;
- 3) ҳаракатчан, кўп ҳаракат қиладиган².

Фуқаролик – фуқаро эъқонлик; фуқароларга оидлик; фуқаронинг ҳуқуқий ҳолати деган маъноларни беради.

Позиция (лотинча *positio* – ҳолат, вазият):

1) ҳар қандай кишига ёки нарсанинг тутган ўрни, ишғол қилиб турган жойи, мавқеи, ҳолати, вазияти;

2) кўшиннинг мудофаа ёки ҳужум қилиш мақсадида эгаллаб турган ва муҳандислик нуқтаи назаридан жиҳозланган ер майдони;

3) шахмат ва шашка ўйинида доналарнинг жойлашиш ҳолати;

4) бирор масалада тутилган йўл, нуқтаи назар; воқеа-ҳодисанинг муайян баҳоси деган маъноларда келади.

Ёшларда фаол фуқаролик позициясини шакллантириш – ҳар бир болада ўз халқининг тарихи, маънавий қадриятлари, ватанимизнинг имкониятлари ва истиқболни билиш ва кадрлаш, ундан фахрланиш, юрт тинчлиги, Ватан равнақи ва халқ фаровонлиги учун дахлдорликни ҳис қилиш, ўз ҳуқуқи билан биргаликда бурч ва мажбуриятларини яхши билиш ҳамда уларни тўлақонли амалга ошириш, ҳар қандай ҳолатда ҳам миллий манфаатларни ҳимоя қила олиш фазилатларини тарбиялаш демакдир.

Ёшларнинг қонунга итоаткорлиги уларнинг юксак ҳуқуқий онглилик, жамият ва давлат манфаатларини чуқур тушуниб етиб, ижтимоий бурч, давлат ва жамият олдидаги жавобгарлик туйғуларида намоён бўлади. Ёшлар қонун меъёрларига жазоланишдан кўрқиб эмас, балки ихтиёрий равишда амал қилишлари зарур.

Бу уларнинг ички эътиқодларига айланмоғи лозим. Қонунларга риоя қилиш одати чуқур анланган эҳтиёж бўлмоғи керак. Бунинг учун ёшларда ҳуқуқий маданиятни юксалтириш лозимдир.

Ҳуқуқий маданият тушунчаси жамият маънавий ҳаёти янгилашининг мураккаб ва кўп қиррали ҳодисасидир. Ҳуқуқий маданият фуқаролар ва турли ижтимоий гуруҳлар, қатламларнинг жамиятда ўрни ва муносабатларига доир турли хил қарашлари, тасаввурлари, ғоялари қонуний асосларининг ифодасидир. Ҳуқуқий маданият ҳуқуққа доир қонуний асосларга мос ҳолда унинг маданиятда ифодаланишидир; белгиланган ҳуқуқий меъёр ва қонунларга мос ҳолдаги фаолият, қарашлар мажмуидир, у маданиятни ҳуқуқий жиҳатдан қафолатлайди, унинг қонуний асоси бўлиб хизмат қилади. Ҳуқуқий маданият қонунларни маданият орқали ифодаланиши ёки маданиятни қонунга мос намоён бўлиши, ҳуқуққа доир қарашлар, тасаввурлар мажмуидир.

Кучли фуқаролик жамиятига эришиш учун фуқаролар жумладан, ёшлар ўз ҳуқуқ ва эркинликлари билан бирга бурч ва мажбуриятларини яхши билишлари зарур. Зеро, инсон ҳуқуқи ва асосий эркинликлари халқаро ҳуқуқнинг етакчи тамойиллари сирасига киради. Шу сабабли, бугунги ривожланган дунёда ҳар бир давлат инсон ҳуқуқ ва эркинликлари, хавфсизлиги, яшаш шароитини таъминлаш борасидаги халқаро миқёсда қабул қилинган ҳужжатларни ратификация қилган.

Бу ҳужжатларга оғишмай амал қилиш эса фуқароларнинг ҳуқуқий

маданияти қай даражада шаклланганига боғлиқ.

Олий таълим муассасаларининг маънавий-маърифий ишлари жараёнида ёшларнинг ҳуқуқий маданиятини юксалтириш муаммоси ҳамон долзарблигича қолмоқда

Талаба-ёшларда ҳуқуқий маданиятни янада юксалтириш учун таълим муассасаларида ҳуқуқий таълим ва тарбиянинг ўрни жуда муҳимдир. Шунини унутмаслик керакки, ҳуқуқий тарбия ҳуқуқий таълимдан ёки фақат ҳуқуқшуносликни ўқитишдангина иборат эмас.

Таълим муассасаларида ҳуқуқий тарбия тизими ва шакли талаба-ёшларнинг ҳуқуқий тарбиясига ҳар томонлама ёндашишдан келиб чиқади. Худди шу ерда ҳуқуқий тарбияга элементар ёндашишдан воз кечиш зарурлигини айтиб ўтишимиз зарур. Ҳаётимизда учраб турган ҳуқуқий воқеа-ҳодисаларга ёшларнинг ўзи жалб этилса, ёшларда фаол фуқаролик позицияси шаклланади. Масалан, қонун ҳужжатлари лойиҳаларини муҳокама қилиш, олий таълим муассасаларида ўз ҳуқуқ ва мажбуриятларини тўлиқ билиш, уларга амал қилиш, сайлов ишларини олиб бориш каби тадбирлар уларда қонунга бўлган ҳурматни тарбиялашда ёрдам беради.

Олий таълим муассасаларида ҳуқуқий таълим ва тарбия самарасини маълум маънода қуйидагилар белгилайди:

- биринчидан, ўқув жараёнига комплекс ёндашиш;
- иккинчидан, ижтимоий фанлар асосларини ўрганишда аниқ билимларни моҳирлик билан ажрата билиш;
- учинчидан, олий таълим муассасаларида маънавий-маърифий ишларни режалаштиришда ҳуқуқий тарбияга қаратилган тадбирларнинг таъсирчан усулларни аниқлаб олиш;
- тўртинчидан, талабалар турар жойларидаги маънавий хоналарини ёшларнинг ҳуқуқий маданиятини юксалтиришга хизмат қиладиган газета ва журналлар билан таъминлаш;
- бешинчидан, ҳозирги кунда ёшларни аввало илмий дунёқараш, онглилик, юксак ахлоқ, ватанпарварлик ва миллий қадрият руҳида тарбиялаш ҳамда уларнинг онги, ахлоқий қарашлари ва хатти-ҳаракатларини шакллантиришга бошқа омилларнинг биргаликда таъсир этишини таъминлаш муҳимдир.

Ҳуқуқий тарбияга комплекс ёндашишни тўғри тушуниш учун унинг умумий ва махсус томонларини тўғри ва аниқ асослаб олмоқ керак. Бунда:

- ҳуқуқий тарбиянинг ижтимоий аҳамияти;
- ҳуқуқий тарбияга комплекс ёндашишни таъминловчи қоидалар;
- ҳуқуқий маданият ва ҳуқуқий онгни шакллантирувчи усул ва шакллар;
- ҳуқуқий тарбия жараёни самарадорлигини оширишдаги асосий фактларга алоҳида эътибор бериш лозим бўлади.

Ўқув жамоаларида ҳуқуқий тарбияга комплекс ёндашиш қуйидагиларни ўз ичига олади: ҳуқуқий тарбиянинг мафкуравий, сиёсий, меҳнат ва ахлоқий тарбия билан ўзаро алоқаси; ёшларнинг

турар жой ва ўқув жамоасида ҳуқуқий-тарбиявий аҳамиятга эга бўлган тадбирларни режалаштириш ва ўтказиш;

ўқув-тарбия жараёнини ташкил этишда ҳуқуқий тарбияни амалга ошириш ва ҳуқуқбузарликнинг олдини олиш бўйича ишларни талаба-ёшларни дам олиш ва яшаш шароитларини яхшилаш орқали такомиллаштириб бориш;

ёшларда ҳуқуқий онгни шакллантиришда улар ўртасида намунавий жамоат тартиби, оталикқа олиш, фаолликлари учун мусобақа ва ҳаракатлардан моҳирона фойдаланиш; оиланинг ўқув ва меҳнат жамоаларининг ҳуқуқий тарбиявий таъсирини мувофиқлаштириб биргаликда фаолият юритиш; ҳуқуқий тарбия жараёни самарадорлигини ўрганиш, бойитиш ва ижобий тажрибаларни кенгроқ ёйиш ҳамда кўзланган тадбирларнинг бажарилиши юзасидан назорат ўрнатиш. Ҳар қандай тарбиявий иш тарбияланувчининг ўзининг шахсий ахлоқий ички шароитлари ҳаракати билан самаралидир.

Ҳуқуқий тарбияда самарадорлик тушунчасига тўхталадиган бўлсак, уни ижтимоий моҳиятидан келиб чиқиб қўйидагича асослаш мумкин:

ёшларнинг ҳуқуқий тарбияси самарадорлиги деганда, мавжуд тарбия воситаларидан унумли фойдаланган ҳолда, оптимал муддатда ва энг кам маънавий, моддий ва ташкилий харажатлар билан ёшларнинг ҳуқуқий билимларни эгаллашлари, уларнинг эътиқоди, асослари ва амалий ҳаракати кўрсатмалари жамият талаблари билан мувофиқлашганлиги тушунилади.

Ҳуқуқий тарбия самарадорлигини оширишнинг яна бир муҳим томони шундаки, тарбиячининг ўзи зарур ҳажмдаги ҳуқуқий билимлар билан қуролланган ва ёшларда ҳуқуқий онгни шакллантириш, уларнинг ҳуқуқий маданиятини ошириш услубиятини яхши эгаллаган бўлиши лозим. Ёшлар ҳуқуқни билса, тасаввур қилса-ю, аммо ҳуқуқий кўрсатмаларни ижро этишга пассив муносабатда бўлса, бу ҳолат ёшларда фаол фуқаролик позицияси шаклланмаганлигини яққол кўрсатади.

Бундан ташқари, ҳуқуқий тарбия самарадорлигини ошириш йўлларида кенг фойдаланган ҳолда самарадорлик даражасини ўлчаш ва таҳлил қилиш мақсадга мувофиқдир.

Маълумки, таълим-тарбиянинг асосий мақсади – ёшларда шахс сифатида юксак ахлоқий фазилатларни шакллантиришдан иборатдир.

Ахлоқ бўлмаса инсон ижтимоий шахс сифатида шаклланмайди.

Хулоса қилиб айтадиган бўлсак, ёшлар вазифаларини онгли равишда бажаришлари давлатнинг ҳуқуқий-демократик талабларига мос келади. Аммо бунинг учун ҳуқуқий маданиятга эришмасдан, яъни қонунларни билмасдан ва уларга изчил риоя қилмасдан туриб амалга ошириш мумкин эмас. Талаба-ёшларнинг ҳуқуқий маданиятини янада юксалтириш ва уларда фаол фуқаролик позициясини шакллантиришда олий таълим муассасаларидаги маънавий-маърифий ишларни самарали ташкил қилиш ва профессор-ўқитувчилар йиллик мураббийлик режаларини тузишга алоҳида эътибор бериш лозимдир. Ахборот соатларида ҳуқуқий тарбияга доир тадбирлар, давра суҳбатларини кўпроқ ташкил қилиш ва

уларни самарали ҳамда таъсирчан ўтказиш мақсадга мувофиқдир.

Бундан ташқари, талабалар ва олий таълим муассасалари ўртасида ҳуқуққа доир турли хил кўрик-танловлар ва махсус илмий-амалий анжуманлар ўтказиб туриш ҳамда катта танаффуслар пайтида таълим муассасасининг радиоузелида талаба-ёшларнинг ҳуқуқ ва мажбуриятлари ҳақида маълумотлар бериб борилса, мақсадга мувофиқ бўлади.

Фойдаланилган адабиётлар

1. Мирзиёев, Ш. М. Эркин ва фаровон, демократик Ўзбекистон давлатини биргаликда барпо этамиз. Ўзбекистон Республикаси Президенти лавозимидаги киришиш тантанали маросимида бағишланган Олий Мажлис палаталарининг қўшма мажлисидаги нутқ /Ш.М. Мирзиёев. – Тошкент : Ўзбекистон, 2017. - 56 б.

3. Мирзиёев, Ш. М. Қонун устуворлиги ва инсон манфаатларини таъминлаш – юрт тараққиёти ва халқ фаровонлигининг гарови. Ўзбекистон Республикаси Конституцияси қабул қилинганининг 24 йиллигига бағишланган тантанали маросимдаги маъруза. 2016 йил 7 декабрь /Ш.М.Мирзиёев. – Тошкент : “Ўзбекистон”, 2017. – 48 б.

3. Жумаев Рустам Ганиевич. Аҳмад Донишнинг “Рисола ёхуд манғитлар хонадони салтанатининг қисқача тарихи” - Бухоро амирлиги сиёсий тарихига оид муҳим манба. <https://www.internauka.org/authors/zhumaev-rustam-ganievich>

4. Жумаев Р. Г. XIX асрнинг иккинчи ярмида Бухорода ижтимоий-сиёсий жараёнларнинг илмий-назарий таҳлили (Аҳмад Донишнинг сиёсий қарашлари мисолида). <http://library.ziyonet.uz/uz/book/108973>

5. Жумаев Р.Г. Раҳбарлик масаласи Аҳмад Дониш нигоҳида // Давр, жамият ва ахборот. Ўзбекистон мустақиллигининг 20 йиллигига бағишланган илмий мақолалар тўплами. – Тошкент, 2011. – Б. 135–141.

6. Жумаев Р.Г. Аҳмад Донишнинг фуқаролик жамиятига оид қарашлари // “Ўзбекистон демократик ислохотлар ва фуқаролик жамиятини ривожлантириш йўлида” мавзусидаги республика илмий-амалий конференция материаллари. – Тошкент, 2012. – Б. 199–200.

7. Жумаев Р.Г. XIX асрда Бухоро амирлигида таълим тизими ва жараёнлари // Бошланғич таълим асослари ва усулиёти. III. Илмий-методик мақолалар тўплами. – Тошкент, 2016. – Б. 169-171.

8. Жумаев Р.Г. Аҳмад Дониш – жисмоний камолот ва инсон саломатлиги хусусида (“Наводир ул-вақое” асари асосида) // “Хотин-қизлар спорти: имкониятлар ва истиқболлар” мавзусидаги республика илмий-амалий конференцияси материаллари. – Бухоро, 2017. –Б. 141-143.

9. Жумаев Р.Г. Аҳмад Дониш шахси ва фаолиятини ўрганишнинг истиқлол даври тарихшунослигига доир // Педагогик маҳорат. – Бухоро, 2017. -№ 3. – Б. 131-135.

ДАВРИЙ МАТБУОТ ЎЗБЕКИСТОНДАГИ ИСТИҚЛОЛ УЧУН ҚУРОЛЛИ ҲАРАКАТ РАҲБАРЛАРИ ВА УЛАРНИНГ ВАЗИФАЛАРИ ХУСУСИДА

DOI: <https://doi.org/10.53885/edinres.2021.30.30.003>

Ҳамаев Нодирбек Момунович,

Фарғона давлат университети Жаҳон тарихи кафедраси катта ўқитувчиси, тарих фанлари бўйича фалсафа доктори (PhD)

Аннотация. Мақолада Туркистонда юз берган совет режимига қарши қуролли кураш раҳбарлари ва уларнинг фаолиятидаги асосий вазифалари матбуотда қандай ёритилганлиги таҳлил этилади. Муаллиф мазкур қуролли ҳаракат раҳбарларининг ҳарбий ва сиёсий фаолиятини ўша даврда нашр этилган газета ва журнал материаллари асосида очиб беришга ҳаракат қилган. Қўрбошиларнинг образи ҳам илк бора матбуотда қандай акс этганлиги ёритиб берилади. Уларнинг ҳаракат доираси ва ўзаро алоқаларига тўхталиб ўтилади. Шунингдек, даврий матбуот материаллари совет режимига қарши қуролли кураш раҳбарлари фаолиятини ўрганишда муҳим манбалардан бири эканлиги қайд этилган.

Калит сўзлар. Туркистон, даврий матбуот, қуролли кураш, қўрбоши, босмачи, босмачилик ҳаракати, большевик, амир ал-муслимин, раҳнамо, қурол-яроғ.

ПЕРИОДИЧЕСКАЯ ПЕЧАТЬ О ПРЕДВОДИТЕЛЯХ ВООРУЖЕННОГО ДВИЖЕНИЯ ПРОТИВ СОВЕТСКОГО РЕЖИМА В ТУРКЕСТАНЕ И ИХ ДЕЯТЕЛЬНОСТИ

Ҳамаев Нодирбек Момунович

Старший преподаватель кафедры Всемирной истории Ферганского государственного университета, доктор философии по историческом наукам (PhD)

Аннотация. В статье анализируется освещение предводителей вооруженного движения против советского режима в Туркестане и задачи их деятельности. Автор постарался раскрыть военную и политическую деятельность руководителей данного движения на основе материалов, опубликованных в газетах и журналах того времени. Также освещается как впервые были изображены образы курбашей в печати, задачи их деятельности и взаимные отношения. Также отмечается, что материалы периодической печати являются одними из важных источников в изучении деятельности предводителей вооруженного движения против советского режима.

Ключевые слова: Туркестан, временной печать, вооруженная движения, курбаши, басмачи, басмачество, большевик, амир ал-муслимин, предводитель, вооружение

PERIODICALS ABOUT ON THE LEADERS OF THE ARMED MOVEMENT FOR INDEPENDENCE IN UZBEKISTAN AND THEIR RESPONSIBILITIES

Khamayev Nodirbek Momunovich

Ferghana State University, senior lecturer at the department of World history, doctor of philosophy in historical sciences (PhD)

Abstract. The article examines the coverage of the leaders of the armed movement against the Soviet regime in Turkestan. The author tried to reveal military and political activities of the leaders of the movement on basis of materials published in newspapers and magazines of that time. Also it highlights how the images of kurbashi were first shown in the Press, the scope of their activities and mutual relations. It is also noted that the periodical press materials are one of the most important sources in the study of the activities of the leaders of the armed movement against Soviet regime.

Keywords: Turkestan, periodical press, armed movement, kurbashi, basmachi, basmachies movement, bolshevist, amir al-muslimin, leader, weapon

Туркистон Мухторияти совет ҳокимияти томонидан шафқатсизларча бостирилган бўлса-да, лекин унинг ғоялари, халқнинг орзу-умидлари ўлкада кўтарилган истиқлол ҳаракатида намоён бўлди. Қарийб 20 йил (1918–1935 йй.) давом этган бу ҳаракатни ҳарбий ва сиёсий жиҳатдан бошқарган кўрбошиларсиз тасаввур этиб бўлмайди.

Шу муносабат билан, кўрбошилар кимлар бўлган, деган табиий савол туғилади. Тарихий манбаларда, шу жумладан матбуот саҳифаларида номи тилга олинган кўп кўрбошиларнинг шахси, касбу кори, фаолияти ҳамда тақдири тўғрисида етарли маълумот учрамайди. Тўғри, уларнинг энг машҳурлари бўлмиш Катта Эргаш, Мадаминбек, Шермухаммадбек, Иброҳимбек, Жунаидхон, Очилбек, Мулла Абдуқаҳҳор ва бошқаларнинг шахсий ҳаёти ва фаолияти ўша вақтда ҳам, кейинчалик ҳам чуқур ўрганилиб, бир қатор асарлар яратилди [3; 4; 19; 17; 18; 2]. Лекин ҳозирги кунга қадар бошқа кўпгина кўрбошиларнинг ҳаёти ва фаолияти ҳали ҳам мукамал даражада ўрганилганича йўқ. Шунинг учун ўша давр матбуоти саҳифаларида айрим кўрбошилар хусусидаги маълумотларни келтириш айни муддао деб ҳисоблаймиз.

Кўрбошилар ҳақида гап кетганда кўпчилик тарихчилар уларнинг мардлиги ва жасурлиги, Ватан озодлиги йўлида ўз жонидан ҳам кечганликларини тилга оладилар. Уларнинг довураклиги ўша давр совет раҳбарлари томонидан ҳам тан олинганлигини таъкидлаб ўтиш жоиз. Айниқа, совет журналистлари Мадаминбек ва Иброҳимбекнинг ҳарбий бошқарувчилик истеъдодларига тан беришган [9].

Истиқлолчилик ҳаракати ҳали давом этган даврда матбуот саҳифаларида кўрбошилар образи, шахсияти ва фаолияти салбий нуқтаи назардан талқин қилинган, яъни уларни кўпроқ “босмачи”, “босқинчи” деб аташган. Совет ҳокимияти дастлаб истиқлол учун олиб борилган

куролли курашга “бандитлар шайкалари”нинг ўзбошимча ҳаракати сифатида баҳолаган. Кейинчалик ҳам халқ онгида совет ҳокимиятига бўлган ишончни янада мустаҳкамлаб, истиқлол фидойиларига нисбатан салбий муносабат уйғотиш мақсадида бу ушбу тамғадан кенг фойдаланилган.

Матбуот саҳифаларида истиқлолчилик ҳаракатининг ривожланиб бориши жараёнида ўлка аҳолисига келтирилган моддий-маънавий зараргина эмас, балки кураш раҳбарлари, жумладан унчалик машҳур бўлмаган ва нисбатан торроқ ҳудудда фаолият олиб борган кўрбошилар тўғрисида ҳам материаллар чоп этилган. Совет ҳукумати томонига ўтган кўрбошиларнинг номлари эса газеталарда бирма-бир санаб ўтилган. Мисол тариқасида “Қизил байроқ” газетасининг 1924 йил 13 август сонидан келтирилган қуйидаги маълумотни келтирамиз:

“Фарғона fronti. Андижон районида ҳаракат қилган кўрбошилардан Мулла Қоратой тўра Келдихўжа ўғли. 1924 йилга келиб бутун курол-яроғларини совет ҳукуматига топшириб, йигитлари билан таслим бўлди.

Абдурахмон ва Таниқул. Ўш, Гулжада ҳаракат қилган. Улар тор-мор этилганда, 20 та от, 150 та қўй, 7 та туя, 60 та хўкиз большевиклар томонидан тортиб олинди.

Даврон, Ботирбек, Жўрабек. Андижон, Жалолобод, Қўрғонтепа ва Ойим қишлоқларида ҳаракат қилганлар. Кейинчалик 600 нафар йигитлари билан мағлуб бўлишган.

Ҳалимбек. Қўқон райони ҳудудларида ҳаракат қилган. Бешта йигити билан асир олинди.

Умарали, Ғанибой. Марғилон уезди Куба маҳалласида ҳаракат қилган. Улар билан бўлган жангларда тинч аҳолидан 26 киши ҳалок бўлади. Уларнинг ўзи эса асир олинди ва отиб ташланди.

Баҳром кўрбоши. Самарқанд атрофларида ҳаракат қилган. “Амирлашкар” унвонида бўлган. Қизил Шарқ атрофларидаги жангларда қўлга олинган.

Мулла Эшон. Каттакўрғон районида ҳаракат қилган. Қизил армия билан бўлган жангларда енгилгандан сўнг, йигитлари тарқалиб кетган.

Бойқул. Хўжанд районида ҳаракат қилган. У ҳам тор-мор келтирилди ва йигитлари тарқалиб кетди.

Очилбек. Жиззах атрофларида ҳаракат қилган. Атрофида 350-400 га яқин йигити билан советларга қарши курашган. Бу ҳудудлардаги энг йирик кўрбошилардан бўлиб, Самарқанд атрофларидаги кўрбошиларнинг расмий бошлиғи ҳисобланиши баробарида, “амирлашкар” унвонига эга бўлган [22].

Газеталарда берилган маълумотларга кўра, бу шахслар 1920–1924 йилларда фаолият кўрсатган кўрбошиларнинг энг кўзга кўринганларидир. Аслида бу даврда истиқлолчилик ҳаракати ёйилган ҳудудларда юзлаб кўрбоши дасталари мавжуд эди. Биргина 1923 йилнинг иккинчи ярмида Фарғона водийсида 230 та кўрбоши ҳаракат қилган бўлса, совет матбуотида истиқлолчилик ҳаракати тугади, деб

хисобланган 1924 йилда Фарғона водийсидаги кўрбоши дасталарининг сони 70 га борган [15; 16].

Шуни ҳам таъкидлаб ўтиш керакки, совет ҳокимиятига қарши кураш олиб борган барча кўрбошиларни том маънода истиқлолчи дейиш мумкин эмас. Уларнинг орасида халқ ва ватан манфаатларидан кўра ўзининг шахсий манфаатларини устур қўйган шахслар бўлган. Ҳатто истиқлолчилик ҳаракатнинг асосий марказларидан бири хисобланган Фарғона водийсида ҳам ўз манфаати учун ҳақиқий босмачилик қилган шахслар бор эди. Бунга ўша давр матбуоти саҳифаларида чоп этилган баъзи бир мақолаларни ўқиб, ишонч ҳосил қилишимиз мумкин. Масалан, “Қизил Ўзбекистон” газетасининг 1926 йил 26 январь сонидан чоп этилган “Ҳаққулобод босмачисиға очик суд” номли мақолада куйидаги маълумотлар келтирилади. XX аср 20-йилларининг бошида Андижон уездининг Норин бўлиси Ҳаққулобод қишлоғида яшовчи Сотиболди қози исмли шахс “ўз атрофига юзга яқин йигит тўплаб, ҳаммасини куруллантирғон, шу билан зўр шайка ташкил этган. Ҳаққулобод қишлоғида Сотиболди қозидан таланмағон деҳқон жуда кам бўлғон. Бунга далил учун оз вақт ичида ўн минг пудлаб ғалла, минглаб қўй, от, беш минг танобдан ортиқ ер ва ўнлаб хотинлик бўлғонини кўрсатиш кифоя қилади” [21]. Сотиболдининг бу қадар кучга эга бўлиши сабаби у Ҳаққулобод қишлоғида кўзга кўринган бойлардан бири бўлиб, унинг 2-3 та дўкони, 350 таноб ери, боғли ҳовли-жойлари бор эди. Сотиболди қозининг “босмачи”лар тарафига ўтишига сабаб совет ҳокимиятининг хусусий мулкка бўлган тажовузи эди.

1923–1924 йилларда Фарғона водийсида камида 350-400 та кўрбошилар дастаси ҳаракат қилганлигини ҳисобга оладиган бўлсак, совет ҳукумати “босмачи” деган тамга кўрбошиларнинг халқ орасидаги обрўсига путур етказиш учун танлаганлигини кўрамай. Совет ҳокимиятининг истиқлолчиларга қарши курашда асосий курулларидан бири хисобланган вақтли матбуот саҳифаларида истиқлолчиларнинг, аниқроғи, кўрбошиларнинг фаолияти ва шахсига алоҳида эътибор бериб, улар ҳақида доимий равишда маълумотлар бериб борилган. Жуда кўп ҳолларда совет журналистлари кўрбошиларнинг бой оиладан чиққанлигини ёки кураш давомида бирор-бир мансабни эгаллаб турганлигини хаспўшлашади [8]. Яъни, Кичик Эргаш миршаблар бошлиғи, Муҳаммад Аминбек эса Марғилон шаҳар милиция бошлиғи бўлганлиги матбуот саҳифалари кўп ҳолларда эсга олинмайди.

Юқоридаги фикрлардан келиб чиқиб, шуни айтиш мумкинки, кўрбошиларнинг кўпи ўз ер-мулкига эга бўлган. Совет ҳокимияти томонидан мулкларни национализация қилиниши билан улар ўз мол-мулкларини қайтариб олиш учун “босмачилик” ҳаракатига қўшилишган ва атрофига большевиклардан зарар кўрган кўплаб деҳқонларни жамлашга муяссар бўлишган. Масалан, Зарафшон музофоти Кармана уезида 1922 йилдан эътиборан истиқлолчилар томонига ўтган Жўракул полвон ҳақида шундай дейилади: “Жўракул полвон Мирза ўғли 1922

йилда босмачилар тарафига ўтганда, унинг қўл остида 40 тача йигит бор эди. Бир йил ичида у томонидан таланмағон жой қолмади. 1923 йилда унинг ўзи келиб ҳукуматқа таслим бўлди. Ҳукумат томонидан қамокқа олингач, қандайдир бир йўл билан қамокхонадан қочади. Ўзи билан бирга сиёсий идоранинг яроғларидан 5 та милтиқ ва 2 та наган тўппончани олиб кетади. Шу кетишда у 1924 йилгача ўзининг 20 чоғлик йигитлари билан босмачилик қилғон. 1924 йилнинг июль ойида яна бир милтиқ билан келиб таслим бўлди. Уни қамокга олмоқчи бўлиб турғонларида сиёсий идора раиси ва турма соқчисини уриб қочади ва 1925 йилгача талончилик ишлари билан шуғулланади” [23].

Келтирилган фактдан кўринадики, совет ҳукуматидан, большевиклардан зарар кўрган, кейинчалик ўзига “қўрбоши” унвонини олиб, халқ орасида талончилик билан шуғулланган шахслар ҳам анчани ташкил этган. Уларнинг бу йўлга киришига асосий сабаб яна ўша мол-мулкни қайтариш масаласи бўлган. Албатта, бундай худбин шахсларни биз мустақиллик учун курашган истиқлолчилар, деб айта олмаймиз.

Мана шундай воқеалардан яна бири ҳақида “Қизил Ўзбекистон” газетасининг 1925 йил 3 ноябр сонида ҳикоя қилинади. Унда айтилишича, 1925 йил 30 сентябрь куни 100 кишилик қуроли гуруҳ Ғилон (Қашқадарё вилояти) қишлоғида тинч аҳолига кечаси ҳужум қилиб, мол-мулкларини талаб, уйларига ўт қўйишган, хотинлар ва болаларни ўлдиришган [24]. Бу каби босқинчиликлар оқибатида ўлкадаги бутун истиқлолчиларнинг халқ орасидаги обрўси тушиб, уларнинг сиёсий мавқеига путур етди. Совет ҳукумати бундан унумли фойдаланиб, ана шундай тўдаларни дастак қилиб олди ва Ватан озодлиги, миллат эрки учун курашган, “моли ва жони Оллоҳ ризоси ва юрт озодлиғи йўлида фидо” [15] бўлган ҳақиқий истиқлолчиларни ҳам босмачи деб эълон қилди.

Мадаминбекдан кейин Туркистон мужоҳидларининг Олий бош қўмондони бўлган Шермухаммадбек Фарғона водийсидаги сиёсий вазиятни назорат қилишга ҳаракат қилди. У большевиклардан озод қилинган ерларда ислом қонун-қоидаларига амал қилган ҳолда, мингбоши, юзбоши, элликбош каби мансабларни тиклаб, солиқларни тартибга солди. Бой-бадавлат кишилар, савдогарлар ва руҳонийлардан эса мол-мулкига мос равишда солиқлар олинди. Ушбу солиқлар совет ҳукумати белгилаган солиқлардан бир неча марта кам бўлса-да, айрим ҳолларда ўзига тўқ ва бой хўжалик эгалари бундай норози бўлган [10]. Шу омил баъзан уларнинг большевиклар томонига ўтиб кетишига сабаб бўлди. 20-йиллар матбуоти саҳифаларида бу ҳолатга ҳам жиддий эътибор берилган. Гарчи большевиклар Туркистонда, умуман мустамлакаларда дунёвий давлат тузиш ғоясини илгари сурган бўлсалар-да, халқ ижтимоий-сиёсий ҳаётида руҳонийларнинг роли нечоғлик катта эканлигини яхши тушунар эдилар. Ўша давр журналистларидан бирининг фикрига қараганда, “босмачилик ҳаракатида руҳонийлар четда қолғони йўқ. Босмачилар дин, шариат ниқобини кийиб, унинг номидан чиққан бўлсалар, шунчалик хунрезликлар ортадир. Руҳонийлар эса уларга бу ишда раҳнамолик қилиб, фатволар берадир. Босмачилар

тўдаси ўртасида алоқачи вазифасини бажариб, уларнинг халқ орасидаги тарғиботчиси ўрнини эгаллайди” [7].

Мақола муаллифи аксарият руҳонийларнинг истиқлолчилик ҳаракати масаласида тутган позициясини тўғри кўрсатиб берган. Дарҳақиқат, уламоларнинг кўпчилиги даҳрийлик мафқурасига асосланган, исломий қадриятларни назар-писанд қилмаган янги ҳокимият ва янги тузум билан мурося қила олмас эдилар. Шу боисдан улар истиқлолчиларни ғоявий ва маънавий жиҳатдан қўллаб-қувватлар эдилар. Қолаверса, кўп кўрбошилар қўйи табақа вакиллари бўлганлиги ҳам истиқлолчилик ҳаракати фақат бой ва руҳонийларнинг ҳаракати эмас, балки умумхалқ ҳаракат бўлганлигидан далолат беради [20].

Истиқлолчиларнинг олдида доимий равишда қурол-яроқ, озик-овқат масаласи кўндаланг бўлиб турган. Озик-овқат таъминоти асосан улар жойлашган қишлоқ аҳолиси зиммасида бўлган. Аммо йигитларни қуроллантириш масаласи кўрбошилар олдида турган қийин муаммолардан бири ҳисобланарди.

1924 йилга келиб истиқлолчилик ҳаракатининг биринчи даври яқунланди. Иккинчи давр бошланиши билан ҳаракатда бир қадар ўзгаришлар кузатилди. Айниқса, Туркистон ўлкасида совет ҳокимияти мустақамланиб олгандан кейин кўрбошилар фаолиятида кескин муваффақиятсизлик даври бошланди. Кўпчилик кўрбошилар бундай муваффақиятсизликлардан сўнг Афғонистонга ўтиб кета бошладилар. Туркистонда қолиб, ўз фаолиятини давом эттираётган кўрбошилар орасида эса бошбошдоқлик бошланди.

Бухоро истиқлолчиларини қурол-аслаҳа билан таъминлашда Афғонистонга қочиб кетган амир ҳам маълум роль ўйнаган. “Қизил Ўзбекистон” газетасининг хабар беришича, амир Саид Олимхон 1926 йилнинг бошларида амир Мирбек девонбеги орқали Бухоро истиқлолчиларига 1 000 афғон рупиясини қурол-яроқ сотиб олиш учун жўнатади. Бу пул Сулаймон хўжа исмли шахс қўлига тегади ва у 300 рупияга 40 дона милтиқ олиб (лекин уларнинг кўпи бузук бўлган), Иброҳимбекка жўнатган [5].

Руҳонийларнинг истиқлолчиларга хайрихоҳлиги ва имкон қадар уларга ёрдам берганлиги ҳақида ушбу газетада нашр этилган “Ўрганган кўнгил–ўртансақўймас” номли мақолагувоҳлик беради. Унинг муаллифи Комилжон исмли шахснинг таъкидлашича, Бухоро уламоларининг бир гуруҳи Иброҳимбекка юборган хатларида қуйидагиларни ёзганлар: “Дин ва шариат йўлида курашмоқ учун бизнинг айтганларимизни бажону дил қабул қилиб, ўз хоҳишлари билан талабгор бўлган ўн кишини сизларнинг хизматингизга юборамиз” [6].

1920-йиллар матбуоти саҳифаларида кўрбошилар образи масаласини биз асосан совет ҳукуматига қарашли бўлган нашрлар мисолида кўриб чиқдик, чунки кўрбошиларнинг ҳаёти ва фаолияти хусусида жаҳид матбуотида деярли маълумотлар учрамайди. Гарчи ҳаракатнинг дастлабки даврида ёки 1918 йилнинг кузига қадар нашр этилган миллий

газеталарда (масалан, «Улуғ Туркистон»да) истиқлолчилик ҳаракати тўғрисида баъзи маълумотлар келтирилса-да, уларда кўрбошиларнинг шахси ва фаолиятига тўхталмаган.

Матбуот саҳифалари, шунингдек бошқа манбаларда келтирилган ва кўрбошилар фаолиятини ёритган маълумотларга таяниб, уларнинг фаолиятига хос бўлган қуйидаги асосий функцияларини кўрсатиб ўтиш мумкин. Кўрбошилар -

ўз дасталарига командирлик қилишган;

йигитлар устидан назорат олиб борганлар;

қўл остидаги одамларга маънавий раҳнамолик қилганлар;

ўзлари назорат қилган ҳудудда тинчлик ва осойишталикни сақлаганлар.

Кўрбошилар, энг аввало, ҳарбий соҳадан хабардор бўлсаларгина, бу унвонга сазовор бўлганлар. Лекин улар орасида ҳамжихатлик ва жипслик, бирлик ва ҳамкорлик йўқлиги боис ўзаро ихтилофлар келиб чиққан. Айрим кўрбошиларнинг фақат ўз мол-мулкани кўпайтириш йўлида қилган ҳаракатлари туфайли бу низолар кучайган. Масалан, Сурхондарё вилоятида энг йирик кўрбошилар Мустафоқул ва Хуррамбек бўлганлар. Мустафоқул бой ва халқ орасида обрў-эътибор қозонган шахс бўлган. Ўзаро келишмовчиликлар туфайли Эшниёз исмли кичик кўрбошилардан бири уни ўлдирган эди. Совет ҳокимияти мол-мулкани тортиб олгандан кейин аламзада Эшниёз 40 чоғли йигитдан иборат гуруҳ тузиб, ўз қишлоғи ва атроф ҳудудларни талаш билан шуғулланган. Кейинчалик совет ҳукумати томонидан қўлга олиниб, 1926 йилда отувга ҳукм қилинган [13].

Мустафоқул масаласига қайтадиган бўлсак, у 1920–1926 йиллар мобайнида совет ҳокимиятига қарши истиқлолчилик курашини олиб борган ватанпарвар кўрбошилардан бўлган. У Хуррамбек билан маслаҳатлашиб иш кўрган ва Шеробод-Бойсун ҳудудларида совет ҳукуматининг амалга ошираётган тадбирларига тўсқинлик қилган, совет хизматчиларини жисмонан йўқ қилишга, марказга юборилаётган юкларни тўхтатиб қўйишга ҳаракат қилган. Мақола муаллифи Мустафоқулнинг эрк учун курашда аҳолининг ёрдамига таянганлигини тан олиб, “деҳқонлар унинг кучини, руҳонийларнинг ёрдам беришларини кўруб, Мустафоқулнинг ташвиқотларига тамом берилдилар ҳам уни қўшни душман қабилалардан ҳамда қизил аскарлардан ҳимоя қилғувчи киши ҳисоблайдилар”, деб ёзади [13; 14].

Кўрбоши Эшниёз ва Мустафоқулнинг ўзаро муҳолифати икковининг икки хил мақсад йўлида кураш олиб бориши оқибатида келиб чиққан эди. Большевиклар ҳақиқий истиқлолчи – Мустафоқулдан қутулгач, осонлик билан маҳаллий талончилар раҳбари – Эшниёзни йўқ қилдилар. Мустафоқулнинг эрк учун курашган шахс эканлигига Туркистон тарихининг зукко тадқиқотчиси Аҳмад Заки Валидий ҳам гувоҳлик бериб, у жуда ақлли, тадбиркор, истиқболни кўриб иш қиладиган, дунёдаги аҳволдан хабардор шахс бўлиб, молиявий ишлар билан шуғулланар, ўзбекларнинг юз уруғидан эди, деб ёзади [1. 92-93-б.].

Валидий ўз хотираларида истиқлолчилар ва уларнинг раҳбарлари «элни таловчи, босқинчи» эмасликларини, балки “ўз Ватанига содиқ, фидойи, дунё аҳволдан воқиф кишилар” эканликларини қатор қўрбошилар мисолида яққол кўрсатади [1. 137-б.]. Валидийнинг сўзларини совет матбуоти саҳифаларидан жой олган айрим материаллар ҳам тасдиқлайди.

Большевистик тарғибот халқ онгида қўрбошиларнинг салбий образини шакллантириш учун барча воситаларни ишга солди. Матбуот саҳифаларида имкон қадар уларнинг фаолиятини қора буёқларда тасвирлашга ҳаракат қилинди. “Қўрбоши” номини ўзига тақаб олган айрим шуҳратпараст кишиларнинг қирғинларию талончиликлари бўрттириб кўрсатилди. Халқ орасида қўрбошиларнинг ҳатти-ҳаракатларидан жабрланган одамларни топиб, улардан оғзаки ва матбуот орқали олиб борилган тарғиботдан кенг фойдаланилди. Қ.К.Ражабовнинг ёзишича, большевиклар махсус хуфялар ва жосуслар ёрдамида ҳаракат сафларидаги бирликни парчалашга, қўрбошилар ўртасида келишмовчилик ва ўзаро ихтилофларни янада авж олдиришга уринганлар. Бахтга қарши, улар ақсарият ҳолларда ўз қабиҳ режаларини амалга оширишга муваффақ ҳам бўлганлар. Қизил армия жангчилари кўп ҳолларда кечалари мусулмонча кийиниб, қишлоқларга бостириб кирганлар. Совет қўмондонлиги бу ҳаракатларни “босмачилар” уюштирди, деб эълон қилди ва халқни мунофиқларча алдади [16]. Бундай сиёсат натижасида большевиклар совет ҳокимияти томонига ўтиб кетган истиқлолчилар оз эмас эди.

Шундай бўлса-да, ўзининг халқпарварлиги, дин ва миллатга фидойилиги билан ном қозонган ҳақиқий йўлбошчи қўрбошилар ҳаракат жиловини ўз қўлларига олдилар. Шундайлардан бири Иброҳимбек эди. У халққа мурожаат қилиб, сезиларли даражада пасайган истиқлолчилик ҳаракатига янгидан туртки бериш, халқни оёққа турғизиш ва унда ғалабага ишонч уйғотишга интилди. Унинг 1926 йил 8 мартда эълон қилинган мурожаатномаси шундан далолат беради. Жумладан, унинг манифестида [11] куйидагилар сатрлар бор эди:

“Етти йил вақт ўтди, большевиклар, кофирлар қўлида жабрландик, Ватан ҳам мол-мулкларимиздан, ота-она, қариндошларимиздан айрилдик. Айримларингиз душман қўлига асир тушиб, тавқиф бўлдингиз. Сизнинг тинч вақтингиз келди. Ҳозир ислом ҳокимияти яна бошланғусидир. Чунки бутун мамлакатлар мусулмонларга ёрдам учун бирлашдилар. Болшавикларни йўқотиш учун бизларга Англия, Франция, Италия, Япония, Германия, Америко ва Хитой ёрдам кўрсатадилар. Улар бизга бир мунча минг аскар, 500 аэроплан ва жуда кўп замбарак берадилар. Мазкур аскарлар Афғонистонга келган ва Амударё қирғоғида тайёр турадилар. Ҳозирги вақтда Афғонистон амири жуда кўп аскар, замбарак тайёрлаган, у шу аскар билан бизга ёрдамга келиб, большевикларга қарши уруш бошлағусидир. Бу уруш рамазон ойиғача ёхуд ундан кейин бўлса керак” [11].

Аммо бу даврда Иброҳимбекнинг ватанпарвар қўрбошилар ва йигитларни тўплаш йўлида қилган уринишлари зое кетди [25]. Совет

ҳокимияти бу вақтга келиб бутун Ўрта Осиёда ўз ҳукмронлигини ўрнатиб бўлган, бу ерда ҳудудий чегараланишни амалга ошириб, миллий республикаларни тузган эди. Иброҳимбекнинг сўнги уринишлари ва хитобномалари совет ҳокимияти учун хавфли бўлмай қолди. Қолаверса, аҳоли ҳам Иброҳимбек илгари сурган режаларнинг амалга ошишига шубҳа қила бошлади. Натижада Шарқий Бухорода ҳам совет ҳукуматининг идоралари мустаҳкамланиб борди ва тез орада Иброҳимбек ҳамда унинг қўшини қизил армия томонидан йўқ қилинди [3]. Матбуот ва маориф тизимида олиб борилган тарғибот-ташвиқот ишлари ўз натижасини берди: кўп ёшлар онгу шуурига қўрбошиларга нисбатан нафрат туйғуси сингдирилиб, большевистик тарбия олган янги авлод шакллана бошлади.

Фарғона водийсида ҳаракат қилган қўрбошилар ҳарбий ва сиёсий жиҳатдан Бухоро ва Хива истиқлолчиларига қараганда фаол бўлганлигини даврий матбуот органлари тасдиқлайди. Айниқса, бутун Туркистон истиқлолчилари ичида энг обрўли ҳисобланган Мадаминбек ва Шермуҳаммадбеклар бошқа қўрбошилардан алоҳида ажралиб турганлар. Улар юртимизда босқинчи советларга қарши озодлик курашини олиб борибгина қолмай, балки бу ерда мустақил давлат тузиш, ўз ҳукуматини ташкил этиш борасида муҳим ишларни амалга оширдилар [17; 19]. Айни вақтда Иброҳимбек, Жунаидхон, Мулла Абдукахҳор, Давлатмандбек сингари озодлик яловбарборларининг ҳам истиқлол учун курашда катта роль ўйнаганлигини таъкидлаб ўтиш керак.

Ўша давр газеталарида қўрбошилар ниҳояти савияси паст шахслар сифатида талқин этилдики, кейинги олтмиш-етмиш йил мобайнида ҳам кўпчилик аҳоли уларнинг ҳақиқатан ҳам мутаассиб “босмачи” эканлигига ишонди. Тоталитар тузум шароитида қўрбошиларга босилган “қароқчи”, “талончи” каби тамғалардан четга чиқиш, уларнинг фолиятига холисона, объектив баҳо беришнинг имкони бўлмади.

Хулоса сифатида айтиш мумкинки, XX асрнинг 20-йилларидаги совет матбуотида қўрбошилар шахси, уларнинг фаолияти тўғрисида талай материаллар мавжуд. Лекин уларнинг аксарияти турли-туман уйдирмалардан холи эмас. Шунга қарамай, матбуот саҳифаларида бу борада диққатга сазовор материаллар ҳам учрайди. Газета ва журналлар қўрбошилар образига доимий эътибор бериб, 1918–1935 йиллар мобайнида давом этган истиқлолчилик ҳаракатининг ютуқларини ҳам, мағлубиятини ҳам асосан унинг раҳбарлари – қўрбошиларнинг фаолияти билан боғлаган [14].

Қўрбошилар ўз қўл остига бирлашган йигитларни озиқ-овқат, қурол-яроқ, ўқ-дори, турар-жой ва ҳоказолар билан таъминлаш ўз вазифаси, деб ҳисоблар эдилар. Шунинг учун қўрбошилиқ лавозимига ўз одамларига ғамхўр, масъулиятли, ҳаётий тажрибага ва халқ орасида обрў-эътиборга эга бўлган шахслар сайланар эди.

Шуни ҳам таъкидлаб ўтиш керакки, қўрбошилар масаласи XX

асрнинг 80-йилларида “қайта куриш” ва ошкоралик сиёсати туфайли яна матбуот саҳифаларида муҳокама этила бошланди. Эълон қилинган мақолалар ва “давра суҳбатлари”да уларнинг фаолиятини холисона ёритишга ҳаракат қилинди. Хусусан, Ўзбекистон мустақилликка эришгандан сўнг улар ҳақиқий ватанпарвар, миллий истиқлол, миллат келажаги учун курашган қаҳрамонлар сифатида талқин этила бошланди. Республикамиздаги ижтимоий-сиёсий ва мафкуравий вазият тубдан ўзгариши туфайли халқимиз учун қоронғу бўлган кўплаб тарихий фактлар олимлар томонидан жамоатчиликка тақдим этила бошланди. Истиқлолчилик ҳаракатининг йўлбошчилари ҳисобланган кўрбошилар шахси, фаолияти ва тақдири билан боғлиқ бўлган тарихнинг номаълум саҳифалари ҳам ҳозирги кунда ўз илмий ечимини топди. Бу борада янги-янги тадқиқотлар олиб борила бошланди. Кўрбошиларнинг юрт олдида, келажак авлод олдида қилган хизматлари нақадар улуғ эканлиги аниқланмоқда. Истиқлолчилик ҳаракати давом этган ўша суронли даврда хорижий давлатларга чиқиб кетган кўрбошилар, уларнинг авлодлари ҳамда тақдири хорижлик ватандошларимизнинг асарлари орқали халқимизга маълум бўлмоқда. Уларнинг ҳарбий ва сиёсий соҳада кўрсатган шижоати, мустақил миллий давлат тузиш йўлидаги фидойилиги миллий давлатчилигимизни тиклаш йўлида қўйилган муҳим қадам эканлиги эътироф этилмоқда.

Адабиётлар

1. Аҳмад Заки Аҳмад Закий Валидий Тўғон. Бўлинганни бўри ер: Туркистон халқларининг миллий мустақиллик учун кураши тарихидан: Хотиралар // Бошқирд тилидан Ш. Турдиев тарж. Китобнинг айрим қисмларини Ш. Холмурод таржима қилган. – Тошкент, 1997. – 280 б.
2. Арслонзода Р.А. Бир суҳбат тарихи // Водийнома. 2019. №. 2. Б. 36-40.
3. Васильевич В. Бонапарт из локая // За партию. 1927. – № 3. – С. 121-129.
4. Ибодинов А. Кўрбоши Мадаминбек (хужжатли қисса). – Тошкент, 1993. – 64 б.
5. Комилжон. Ўрганган кўнгил – ўртанса қўймас // Қизил Ўзбекистон. 1926 йил 22, 28 март.
6. Комилжон. Ўрганган кўнгил – ўртанса қўймас // Қизил Ўзбекистон. 1926 йил 2 июнь.
7. Комилжон. Ўрганган кўнгил ўртанса қўймас // Қизил Ўзбекистон. 1926 йил 2 ноябрь.
8. Мансаблик босмачилар сўроғи // Қизил Ўзбекистон. 1925 йил 24 сентябрь.
9. Муҳаммад Аминбек билан сулҳ музокараси // Янги Шарқ. 1920 йил 26 март.
10. Н. Вести с басмаческого фронта // Известия (Андижан). 2 августа 1920 г.
11. Н. Иброхимбек кўрбошининг “Манифести” // Қизил Ўзбекистон. 1926 йил 7 июль.

12. О.Ш. Кўнгилли тўда бошлиғи Эшнӣёз // Қизил Ўзбекистон. 1926 йил 12 август.
13. О.Ш. Қўрбоши Мустафокул ким эди? // Қизил Ўзбекистон. 1926 йил 17 август.
14. Последствие басмачества // Туркестанская правда. 7 ноября 1927 г.
15. Ражабов Қ. Мустақил Туркистон учун мужодалалар (1917-1935 йй.) // Жамият ва бошқарув. 1998. – № 3. – Б. 45-51.
16. Ражабов Қ. Мустақил Туркистон учун мужодалалар (1917–1935 йй.) // Жамият ва бошқарув. 1998. – № 4. – Б. 62-69.
17. Ражабов Қ. Мадаминбек. – Тошкент, 2011. – 40 б.
18. Ражабов Қ. Шермуҳаммадбек. – Тошкент: Abu matbuot-kosalt, 2011. – 56.
19. Ражабов Қ. Туркистон кўрбошилари қисмати // Гулистон. 2003. – № 1. – Б. 12-15.
20. Хидыр Алиев. На помощь разоренному дехканству // Наш путь. 1923. – № 1. – С. 26-28.
21. Қизил Ўзбекистон. 1926 йил 26 январь.
22. Қизил байроқ. 1924 йил 13 август.
23. Қизил Ўзбекистон. 1925 йил 25 сентябрь
24. Қизил Ўзбекистон. 1925 йил 3 ноябрь.
25. Mim. Ibrahim Bey Lakaylı // Yaş Türkistan. 1931. – № 20. – S. 26-28.

**ЎРТА ОСИЁ ВА ҚОЗОҒИСТОН МУСУЛМОНЛАРИ ДИНИЙ
НАЗОРАТИ МУСУЛМОН МАМЛАКАТЛАРИНИНГ ДИНИЙ
ТАШКИЛОТЛАРИ БИЛАН АЛОҚАЛАРИ**

DOI: <https://doi.org/10.53885/edinres.2021.87.80.004>

Юсупов Расулжон Маликович
гуманитар фанлар кафедраси доценти. Андижон қишлоқ
хўжалиги ва агротехнологиялар институти

Аннотация. Мақолада Ўрта Осиё ва Қозоғистон мусулмонлари диний назоратининг ташиқил топшиши ва унинг фаолияти, бу ташиқилот собиқ совет хокимияти назорати остида, чет эл мусулмон ташиқилотлари билан бўлган мунасабатлари ёритилган.

Калит сўзлари: мусулмон, дин, кенгаш, диндор, совет, вакил, руҳоний, кадир, конференция, делегация, мамлакат, анжуман, халқаро, раис, ўринбосар.

**РЕЛИГИОЗНЫЙ КОНТРОЛЬ МУСУЛЬМАН В
ЦЕНТРАЛЬНОЙ АЗИИ И КАЗАХСТАНЕ ОТНОШЕНИЯ
МУСУЛЬМАНСКИХ СТРАН С РЕЛИГИОЗНЫМИ
ОРГАНИЗАЦИЯМИ**

Юсупов Расулжон Маликович
доцент кафедры гуманитарные науки Андижанский институт
сельского хозяйства и агротехнологий

Аннотация. В статье рассматривается установление религиозного контроля над мусульманами Центральной Азии и Казахстана и его деятельность, их отношения с зарубежными мусульманскими организациями, находящимися под контролем бывшего советского правительства.

Ключевые слова: мусульманин, религия, Совет, религиозный, Советский, представитель, духовный, кадир, конференция, делегация, страна, международная, председатель, места.

**RELIGIOUS CONTROL OF MUSLIMS IN CENTRAL ASIA AND
KAZAKHSTAN RELATIONS OF MUSLIM COUNTRIES WITH
RELIGIOUS ORGANIZATIONS**

Yusupov Rasuljon Malikovich
Associate professor of the Department "Humanities" Andijan Institute
of Agriculture and agrotechnologies

Abstract: The article covers the establishment of religious control over the Muslims of Central Asia and Kazakhstan and its activities, their relations with foreign Muslim organizations under the control of the former Soviet government.

Keywords: Muslim, religion, Council, religious, Soviet, representative, spiritual, kadir, Conference, delegation, country, Conference, International,

chairman, seats.

Ўрта Осиё ва Қозоғистон мусулмонлари диний назорати 1943 йилда ташкил қилинган. Шунга биноан СССР Диний ишлар бўйича кенгаши ва Ўзбекистон Министрлар Совети қошида Диний ишлар бўйича кенгаш ҳам фаолият юритган. Бу кенгашлар диндорларни фаолиятини назоратини олиб борган, уларга тегишли буйруқ, кўрсатмалар бериб борган. 1944 йилда эса СССР мусулмонлари вакиллари биринчи марта чет элга борганлар, 1961 йилда чет эллар билан алоқалар бўлими ташкил этилган.

Совет органлари аслида мусулмон диний ташкилотлари фаолиятини, мусулмонлар диний эътиқодини чеклашга ҳаракат қилган бўлса ҳам, чет эллик меҳмонларга кўз бўямачилик қилиб, Ўзбекистон ва бошқа республикалар мусулмонлари эркин диний маросимларни бажаради, масжидларда намоз ўқийди, мадрасаларда руҳоний кадрлар тайёрланмоқда, исломий тарихий ёдгорликлар таъмирланиб, аҳолига зиёрат қилишга очиб қўйилган, деб кўрсатиб, уларда мусулмон динининг ҳолати тўғрисида яхши таассурот қолдиришга ҳаракат қилинган.

ЎОҚМДН вакиллари ҳам мусулмон мамлакатлари диний ташкилотлари таклифи билан айрим шарқ, араб давлатларида бўлган ва дин арбоблари билан мулоқот қилган. Диний назоратнинг Миср давлати диний ташкилотлари билан алоқалари самарали бўлган. Совет мусулмонларининг йирик арбоби З.Бобохонов 1958 йилда Мисрнинг Қоҳира шаҳрида бўлиб ўтган “Осиё ва Африка” мамлакатлари ҳамкорлиги комитети конференцияси»да ташкилий комитетнинг таклифи билан иштирок этган.

ЎОҚМДН нинг Шарқ мамлакатлари диний ташкилотлари билан мана шундай алоқалари 50-йилларда оз бўлсада, бўлиб турган. Диний назоратнинг мусулмон давлатлари диний ташкилотлари билан муносабатлари 1961 йилда чет эллар билан алоқалар бўлими ташкил бўлганидан янада кенгайди.

ЎОҚМДН таклифи билан ташриф буюрган мусулмон делегацияларидан ташқари бошқа йўл билан келган чет эл делегациялари, туристлари ва газета, журнал муҳбирлари ҳам Диний назорат раҳбарлари қабулида бўлган, мусулмонлар ҳаёти ва ислом динининг ҳолати билан қизиққан. 1965 йилда 60 дан ортиқ делегациялар билан Диний назоратда суҳбатлар ўтказилган, уларни қизиқтирган саволларга жавоб берилган. Бу делегациялар ҳам ўз юртида СССР да ислом динининг аҳволи тўғрисида дурустроқ тасаввур шаклланишига маълум ҳисса қўшган.

Ўрта Осиё ва Қозоғистон мусулмонлари Диний назоратининг 1973 йил 30 ноябрдаги маълумотномасида СССР мусулмонларининг араб халқларининг империалистлар тажовузига қарши мустақиллик ва ижтимоий тараққиёти учун адолатли курашини қўллаб-қувватлашга бағишланган конференциясида араб давлатлари делегациялари иштироки ҳақида батафсил хабар берган. СССР мусулмонлари конференцияси 1973 йил 13-14 ноябрда Тошкент шаҳрида бўлиб ўтган конференцияда тўртта Диний назоратнинг 40 нафар вакиллари билан ташқари, 8 та араб мамлакатларидан 17 нафар вакиллари қатнашган.

1961-1976 йилларда Ўрта Осиё ва Қозоғистон мусулмонлари Диний

назорати илиқ ва хурсандчилик билан қуйидаги давлатлардан Жазоир, Ливия, Яман Араб Республикаси, Того, Мали, Уганда, Гамбия, Ҳиндистон, Покистон, Филиппин, Малайзия, Бангладеш, Эрон, Афғонистон, Сомали, Судан, Гвиана, Маврикия, Франция, Югославия, Болгария, Польша, Гана, Шри-Ланка, Сенегал, Мавритания ислом делегацияларини қабул қилган. Улар Ўрта Осиё ва Қозоғистон мусулмонлари ҳаёти билан танишган.

ЎОҚМДН делегацияларининг мусулмон давлатлари ва диний ташкилотлари ташкил қилган халқаро конференцияларда қатнашиши ҳам чет эл диний ташкилотлари билан алоқаларни мустаҳкамлашда муҳим рол ўйнаган. Чет эллар билан алоқалар бўлимининг 1976 йил 26 июлда ёзилган маълумотномасида кўрсатилишича, муфтий З.Бобохонов 1961-1976 йилларда 10 дан ортиқ халқаро конференцияларда иштирок этган. Айрим халқаро конференцияларда ЎОҚМДН раиси ўринбосари Абдулғани Абдуллаев, бўлим бошлиғи Юсуфхон Шокиров ва бошқа ходимлар иштирок этишган. [2]

1987 йилда ЎОҚМДН вакиллари 14 мамлакатда сафарда бўлдилар. Жумладан, Марокаш, Англия, Афғонистон, Болгария, Япония, Иордания, Покистон, АҚШ, Судан, Алжир, Кампучия, Саудия Арабистони, Канада, Миср Араб Республикаси. [3] Бу сафарлар халқаро дўстликни мустаҳкамлаш ишига маълум ҳисса қўшган.

Совет Иттифоқи мусулмонлари чет эл мусулмон ташкилотлари билан алоқаларини мустаҳкамлаш ва Иттифокда виждон эркинлиги мавжудлигини кўрсатиш мақсадида чет эл ислом конференцияларида иштирок этиш билан чекланиб қолмай, ўзлари ҳам халқаро анжуманлар ташкил қилдилар.

1974 йил 20-23 августда Самарқанд шаҳрида буюк ислом олими ва мутафаккири мусулмон дунёсида машҳур, Қуръондан кейин турувчи “Саҳих ал-Бухорий” асари муаллифи Муҳаммад ибн Исмоил ал-Бухорий таваллудининг 1200 йиллигига бағишланган юбилей конференцияси ташкил қилинган. Анжуманнинг ўтказилиши Ўрта Осиё ва Қозоғистон мусулмонлари диний назорат фаолиятида муҳим воқеа бўлди. Илмий конференцияни муваффақиятли ўтказиш учун муфтий З.Бобохонов бошчилигида Ташкилий комитет ташкил қилинган эди. Бу конференцияни ўтказишдан Совет ҳукумати ҳам манфаатдор эди. Бу тадбир Совет Иттифоқининг Шарқ мамлакатлари, жумладан араб мамлакатлари билан алоқаларини мустаҳкамлашга ёрдам бериши мумкин эди. Шунинг учун илгари қаровсиз ётган Имом Бухорий қабри, масжиди таъмирланди, ободонлаштирилди. Қисқа вақт ичида “Саҳих ал-Бухорий” ва “Суласиёти Бухорий” асарлари меҳмонларга тарқатиш учун нашр қилинди. [4] Конференцияга иштирок этиш учун мусулмон мамлакатлари ислом арбобларига таклифномалар юборилган эди.

Конференцияга 25 мамлакатдан 57 нафар меҳмонлар келган. Конференция ташкилотчилари социалистик жамиятда дин, жумладан ислом дини мавжудлигини, ривожланишини намойиш қилишга интиланган. Бунинг сабаби шундаки, айрим ислом мамлакатларида коммунистик тузум, жумладан, Совет Иттифоқи атеизмга асосланган ва динга йўл берилмайди, қонунлар билан тақиқланади, деган фикр тарқалган эди.

Гоявий душманлар шунга асосланиб, Совет Иттифоқи билан араб мамлакатлари муносабатларига нифоқ солишга, низо чиқаришига ҳаракат қилган. Совет давлати душманлари тарқатаётган ислом динини ҳолати тўғрисидаги фикрларни тугатиш мақсадида Совет органлари кўрсатмаси билан Совет Иттифоқи исломий ташкилотлари, жумладан, ЎОҚМДН шу каби конференция ва бошқа чет элликлар иштирокидаги тадбирларни доимий равишда ўтказиб турган.

Ўрта Осиё ва Қозоғистон мусулмонлари диний назоратининг чет эл мусулмон ташкилотлари билан алоқалар ўрнатишда ва ривожлантиришда уни диний адабиётлар, журнал нашр қилиш муҳим рол ўйнаши аниқ эди. Шунинг ҳисобига олиб Совет ҳукумати чет элларда тарқатиш учун айрим диний нашрлар чоп этишга руҳсат берган. Диний назоратнинг босма нашрлари кўп бўлмаган. Қуръон, Хадис, Ҳижра-қамар календари, “Тарихий ислом ёдгорликлари” альбоми, “Совет Шарқи мусулмонлари” журнали каби босма нашрлари бўлган. Шу йўл билан Совет ҳукумати чет эл мусулмон мамлакатларида Совет Иттифоқида дин эркинлиги бор, деган фикрни тарқатишга ҳаракат қилган.

ЎОҚМДН 1967 йил 10 июнда Ўзбекистон Диний ишлар бўйича кенгаш вакили М.Мираъзамовга Қуръонни қайта нашр қилиш тўғрисида хат йўллаган. Хатда кўрсатилдики, 1956-1961 йилларда Диний назорат Қуръонни нашр қилган. Ҳар иккала нашрдаги Қуръон асосан ЎОҚМДН нинг чет эл меҳмонларига совға қилинган ва мусулмон мамлакатларидаги элчихоналарга берилган. Диний назорат бошқа даврий матбуоти йўқлиги учун чет элликлар юборган журналлар ва китоблар ўрнига Тошкентда нашр қилган Қуръонни жўнатади. Қуръон китоби тугаганлигини кўсатиб, уни қайта нашр қилишга руҳсат сўраган.

ЎОҚМДН нинг бу мактуби билан Ўзбекистон диний ишлар бўйича кенгаш вакили томонидан республика олий органлари таништирилган ва 1967 йил 25 июнида СССР Диний ишлар бўйича кенгашга илова қилинган хат билан юборилган.

Ўзбекистон Диний ишлар бўйича кенгаш вакилининг хатига СССР Диний ишлар бўйича кенгашдан ижобий жавоб олинган. Қуръонни 5000 нусха катта форматда ва 5000 нусха кичик форматда чиқаришга қарор қилинган. Халқаро алоқа билан боғлиқ ҳар бир иши, жумладан босма нашрлар, диний китоблар чоп этиш каби фаолияти совет органларининг назорати остида бўлган. Диний назорат ҳар бир ишни юқори Совет органлари билан келишиб, улар руҳсат берган тақдирдагина амалга оширган. ЎОҚМДН нинг чет эл мусулмон ташкилотлари билан алоқаларга тегишли барча тадбирлари фақат СССР Диний ишлар бўйича кенгаш руҳсати билан бажарилган.

Совет ҳукумати мусулмонлар вакилларига ҳаж сафарига боришга чекланган даражада руҳсат берган. Совет ҳукуматининг ўзига қолса, мусулмонларга ҳажга боришга, бошқа диний маросимларни бажаришга йўл бермас эди. Лекин социалистик тузум, коммунистик жамият, Совет Иттифоқи душманларининг СССР атеизмга асосланган давлат, дин тақиқланган, тақводорларга диний удумларни бажаришга йўл берилмайди каби даъволаридан кутулиш, ўзини ҳимоя қилиш мақсадида номигагина

диний эркинлик берилган.

ЎОҚМДН 1944 йил августда СССР Диний ишлар бўйича кенгаш раиси И.В.Полянскийга хат ёзиб, унда 6 нафар Ўрта Осиё ва Қозоғистон мусулмонларини ҳаж сафарига юборишга рухсат беришини сўраган. [5] Бу хатга Совет ҳукумати ижобий жавоб берган.

Чет эллар билан алоқалар бўлимининг 1962-1972 йиллар бўйича фаолияти тўғрисидаги маълумотномасида Совет мусулмонларининг дастлабки ҳаж сафарлари ҳақида қуйидаги хабарларни берган: “Ўрта Осиё ва Қозоғистон мусулмонлари диний назорати ташкил қилингандан кейин 1944 йилда СССР мусулмонлари вакиллари биринчи марта чет элга бордилар. Бу Саудия Арабистонига ҳаж сафари бўлган. Маккага боришда ҳожилар йўл-йўлакай Эрон, Ироқ, Ливан, Мисрда бўлганлар. Шундай қилиб, Совет мусулмонлари чет эл мусулмонлари бир диндагилари билан биринчи марта учрашдилар. ЎОҚМДН нинг чет эл мусулмон ташкилотлари билан алоқалари шундай бошланган эди. 1945 йилда бошқа гуруҳ марҳум муфтий Эшон Бобоҳон раҳбарлигида Маккага ҳаж сафарини бажарган. 1946 йилда Зиёутдинхон Бобоҳонов Эрон, Миср ва Саудия Арабистонига узоқ сафар қилган. Шундан кейин бизнинг вакилларимизни чет элга бориши маълум вақтга тўхтаган. Саудия Арабистонига ҳажга бориш 1953 йилда тикланди ва шундан бошлаб доимо амалга оширилмоқда”. [6]. Ҳаж сафарларидаги Саудияликлар билан кўп йиллик учрашувлар уларнинг Совет мусулмонлари тўғрисидаги фикрини ўзгартирди.

Совет мусулмонларининг вакиллари ҳаж сафарига бориши совет ҳукумати учун кўп томонлама фойдали бўлган. Биринчидан, советларга қарши турган империалистик давлатларнинг СССР да ислом дини бутунлай тугатилган, деган ташвиқотига ишонишни заифлаштирган. Иккинчидан, Совет ҳожиларини Саудия Арабистонига келган бошқа мамлакатлар ҳожилари билан, шунингдек маҳаллий аҳоли ва туркистонлик муҳожирлар билан бўлган суҳбатлари советларга қарши империалистик ташвиқотни фош қилинишига ёрдамлашган. Учинчидан, Совет ҳожиларининг Саудия Арабистони мусулмон диний ташкилотлари ва арбоблари билан учрашувлари уларни алоқаларини мустаҳкамлашга ёрдам қилган. Мана шунинг учун Совет ҳукумати оз бўлса ҳам, ҳаж сафарига мусулмонлар вакиллари жўнатиб турган.

Адабиётлар рўйхати:

1. ЎзР МДА, 2456-ф., 1-р., 578-иш, 121-127-в.
2. ЎзР МДА, 2456-ф., 1-р., 578-иш, 128-129 в.
3. ЎзР МДА, 2456-ф., 1-р., 733-иш, 107-109 в.
4. ЎзР МДА, 2456-ф., 1-р., 538-иш, 35-37-в.
5. ЎзР МДА, 2456-ф., 1-р., 23-иш, 3-в.
6. ЎзР МДА, 2456-ф., 1-р., 537-иш, 42-в.

ЎЗБЕКИСТОНДА ТУРИЗМНИ РИВОЖЛАНТИРИШГА ҚАРАТИЛГАН АМАЛИЙ ҲАРАКАТЛАР: МУАММО ВА НАТИЖАЛАР ТАҲЛИЛИ

DOI: <https://doi.org/10.53885/edinres.2021.58.19.005>

Тўрабоева Яйрахон Рустамжоновна,
гуманитар фанлар кафедраси катта ўқитувчиси. Андижон кишлок
хўжалиги ва агротехнологиялар институти. Андижон, Ўзбекистон

Аннотация. Ушбу мақолада Ўзбекистон Республикасида туризмни ривожлантириш, давлат иқтисодиёти, сиёсати ва маданиятига бевосита таъсир этувчи миллий туризм имкониятларини кенгайтириш, амалий ҳаракатларни давом эттириш бўйича ҳалқаро рейтинглардаги кўрсаткичлар бўйича илмий хулоса ва таклифлар берилган.

Калит сўзлар. Туризм, миллий туризм, виза режими, таширф, қадамжолар, туризм саноати.

ПРАКТИЧЕСКИЕ ДЕЙСТВИЯ ТИРИШГА, НАПРАВЛЕННЫЕ НА РАЗВИТИЕ ТУРИЗМА В УЗБЕКИСТАНЕ: АНАЛИЗ ПРОБЛЕМ И РЕЗУЛЬТАТОВ

Тўрабоева Яйрахон Рустамжоновна

Андижанский институт сельского хозяйства и агротехнологий
преподаватель кафедры гуманитарные науки. Андижан,
Узбекистан

Аннотация. В данной статье были даны научные выводы и предложения по показателям в международных рейтингах по развитию туризма в Республике Узбекистан, расширению национальных туристических возможностей, которые непосредственно влияют на государственную экономику, политику и культуру, продолжение практических действий.

Ключевые слова. Туризм, национальный туризм, визовый режим, выездной туризм, святыни, индустрия туризма.

PRACTICAL ACTIONS AIMED AT THE DEVELOPMENT OF TOURISM IN UZBEKISTAN: ANALYSIS OF PROBLEMS AND RESULTS

Turaboeva Yayrahon Rustamjonovna

Senior teacher of humanities. Andijan Institute of Agriculture and
agrotechnologies. Andijan, Uzbekistan

Abstract. In this article, scientific conclusions and proposals on the indicators in the international ratings were given on the development of tourism in the Republic of Uzbekistan, expansion of national tourism opportunities that directly affect the state economy, policy and culture, continuation of practical actions.

Keywords. Tourism, national tourism, visa regime, visiting tourism,

shrines, tourism industry.

After Uzbekistan gained its independence and inviolable rights, it chose a new, modern and productive way of development of world countries. In this sense, the tourism industry is rapidly developing as a sphere that equally affects the economy, policy and culture of the state. As a matter of fact, in the last years in the country, measures are being gradually implemented to develop tourism as one of the strategic sectors that diversify the national economy, create new jobs, increase the incomes and living standards of the population, increase the country's investment attractiveness. One of the practical actions in this regard is the liberalization of the visa regime, simplification of the procedure for registration of foreign citizens, granting privileges and preferences for the development of the tourism network, paving the way for effective promotion of the national tourism potential in the domestic and foreign markets kengaytirib, national tourism opportunities.

The first steps of Uzbekistan began with a comfortable life based on the principles of Public Policy, openness, law, equality and Justice, which determined the national policy of different fronts, the way of its new look and specific development and focused on its goals.

Our country has a very large tourism and recreational potential, it has a total of 7,4 thousand objects of cultural heritage, of which 209 are located in the territory of four museums — “Ichan-Qal’a in Khiva”, “the historical center of Bukhara”, “the historical center of Shahrisabz”, “the city of Samarkand” and are included in the UNESCO list of heritage.

In recent years, major investment projects on the development of tourism infrastructure, promoting local opportunities, have been implemented, including the opening of Hotels of the brand “Nyatt Regensy Tashkent” and “Lutte City Notel Tashkent Palace” in Tashkent, the establishment of cultural and entertainment parks in Andijan, Urgench and Tashkent, the opening of the Angren-Pop Railway, the opening of electrified Railways for high-speed trains[1].

Uzbeks from ancient times almost every village or in all parts of our country has a sacred place for the population, according to national traditions, many residents visit the shrines and certain activities are carried out[2.300].

Uzbekistan has opened its doors to the world community as a place of Dong with its rich cultural heritage, indelible history, great commander and encyclopedic thinkers, on the scale of the most developed countries. Barqor's development, economic independence, quiet and peaceful society has to take on the development of national tourism opportunities under any circumstances. In particular, it is known that countries with limited tourism opportunities in the world are finding new opportunities on the basis of new perspectives and innovative approaches and adding to their economy worthy of attention.

More than 700 tourist firms operate in our republic today[3]. In addition, a number of legislative acts on the development of the tourism sector have been developed by the government and the head of state, which serve to further

improve the tourism opportunities in our country, to show national traditions and Customs to the peoples of the world, to create favorable conditions for visitors.

In particular, the decree of President Shavkat Mirziyoyev “on additional measures for the rapid development of tourism in the Republic of Uzbekistan” adopted in 5 January in 2019 testifies to the gradual implementation of measures aimed at improving tourism opportunities in our country[4].

At present, there are many types of tourism in the world, among which one of the most important branches of international tourism, which holds an alternative to the trend of sustainable development, is religious tourism[5].

There are such pilgrims as Imam Bukhari, Imam Termizi, Bahavuddin Naqshband, Ahmad Yassavi, Zangi ota who are present in our country and Muslims are coming to visit these pilgrims. It should be noted that even now, in other regions of Europe, including Belgium’s Bruce, Italy’s Turin, the Lord of France, the holy shrines in the Polish cities of Yasna-Guru are attracting millions of visiting tourists who follow the Christian religion[6].

It should be noted that places of pilgrimage in the Muslim world are also important. In particular, in Central Asia, in the Republic of Uzbekistan, there are many sacred Saints living, buried shrines and places of pilgrimage. Among them are the zangiota complex in Zangiota District of Tashkent region; the Takhur tomb in Shaikh Khivanda in Tashkent City, the Qargoch-biya tomb, the Yunuskhon tomb; the Imam complex; the mausoleum of Abubakr Muhammad Kaffal Shashi; the shrine of Sheikh Zayniddin Baba.; Imam Al-Bukhari complex in Khartang village of Payariq District of Samarkand region; Makhtumi O’zam mausoleum in Daxbed stronghold of Akdarya district; Shakhi Zinda in Samarkand, Amir Temur, Ruhabad, Khoja Daniel, Motrudiy, Murad Saint, Khoja Akhrat Vali, White Palace, pastoral shrines; in Bukhara city – Ismail Samani, Chashmai Ayub, Sadridin Bukharzi, Boxovuddin Nakshbandiy, Beri Kulikhon, Tsar Bakr shrines; in Khorezm Region Three Saints, said Alluvuddin shrine; in Kashkadarya Region Three Saints, Said Alluvuddin shrine; in-jakhongir, Dorus Saodat, Dorut Tilovat complex, Kuk Dome mosque; in Surkhandarya region – Hakim at-Termiziy Complex; Sultan avliyo (Avliyoota) complex; In Fergana region, shakhon cave of daxman, tomb of Mazarikhon, etc., is considered to be one of the places that attract pilgrims and attract them[7]. These places attract thousands and millions of tourists every year and add to the development of our country its worthy feel. In the development of international tourism in Uzbekistan, there are also great opportunities for visiting tourism, and in this regard, it was noted that it is necessary to develop the program of “small pilgrimage”, which consists of visiting holy shrines and monuments in the cities of Samarkand, Bukhara, Tashkent by our compatriot, and work in this regard is carried out intensively [8.1].

In order to further improve the state policy on the rapid development of tourism during the reforms of our country, in 2017-2021 defined the Republic of Uzbekistan as one of the priority directions of the tourism sector, defined in the strategy of action on five priority directions of development[9.]



Uzbekistan is one of the Ten leading countries in the world in terms of its large number of historical steps. In this regard, there are wide opportunities for the development of pilgrimage tourism in our country. In particular, more than 7300 ancient and architectural and archaeological monuments are included in the UNESCO Intangible Cultural Heritage List.

According to the Crescent Rating analysis, by 2026, the number of Muslim tourists visiting our country will reach 230 million. Given the centuries-old Islamic heritage of Uzbekistan, the development of pilgrimage tourism has great prospects for the country.

It can be observed that the interest in visiting tourism in Turkey, Indonesia, Malaysia, Russia, Pakistan, China, India, Japan, Europe and Arab countries is growing even more.

Experts of the International Company “International SOS and Control Risks” conducted a study in 2018, noted that Uzbekistan is the safest country in Central Asia for work and travel.

Even in the information released earlier this year by the US Department of state, our country was included in the list of the safest countries for travel.

Uzbekistan has also won 5 place in the international rating “the travel and Tourism Competitiveness 2019”, held by experts of the World Economic Forum. In the same year, the British edition “The Telegraph” included Uzbekistan in the top-10 list of the most beautiful and wonderful places in the direction of Tourism and ranked 1st in the direction of true (authentic) tourism.

Uzbekistan was again in the first place in the ranking of countries with the best tourism destinations in 2020, compiled by BILD, which is popular among German online publications. Of Russia “Oktogo.ru” the city of Tashkent was included in the top-5 list among the cities in the rating of the cheapest destinations for tourism.

According to the results of the “Global Muslim Travel Index” conducted by the “Crescent Rating” Company since 2015, in 2019, Uzbekistan received a place from the list of countries that are most favorable for tourism, as evidenced by the results of systemic reforms in our country.

And the Australian edition of Lonely Planet recognized Uzbekistan as worthy of the 2nd place in the ranking of the best countries for the search for adventure during travel[10].

In the place of the conclusion, it should be noted that any nation or nation in the world that has preserved its millennial habits and traditions will always support its efforts to achieve the formation of a sense of love for the nation, loyalty to the motherland in the worldview of future generations. After all, the prosperity of God and the peace of the land develop and develop due to the intellectual, spiritual perfection of this younger generation. Along with many different practical actions as a means of developing the tourism industry, the problems are also considerable.

To them, the lack of accommodation facilities and infrastructure facilities, especially during the tourism season, the inadequate coordination of passenger transportation systems in the various resorts, as well as the low

level of Organization of the provision of tourists with information on the current tourism potential, the inefficiency of marketing campaigns to promote domestic tourism, cultural heritage objects in the regions of the country.

LIST OF USED LITERATURE.

1. “On additional measures for the rapid development of tourism in the Republic of Uzbekistan”. // PF. <https://lex.uz/docs/-4143188>.
2. Rustamjanovna T.Y. Classification of ShRINES (on the example of Andijan region).//Euro-Asia Conferences1(1),3000303.//2021. <http://papers.euroasiainconference.com/index.php/eac/article/view/93>
3. Mirzaev M.A., Tuychievna A.M. Basics Of Tourism.// Tashkent, 2011 y, 4-56-b
4. Decree of the president of the Republic of Uzbekistan “on additional measures for the rapid development of tourism in the Republic of Uzbekistan”. January 05, 2019 number PF-5611.
5. Turaboyeva Y.T // TRADITIONS AND VALUES IN ENGLISH FAMILIES. // APPLIANCES I NAUKA. MIROVIE ISSLEDOVANIYA, 32-34.// <https://elibrary.ru/item.asp?id=42637357>
6. Rustamjonovna T.Y. TRADITIONS AND MODERNIZATION IN THE SYSTEM OF “KINSHIP” IN ENGLISH FAMILIES.// EPRA International Journal of Published by : EPRA Publishing CC License.// 2020 https://scholar.google.com/citations?view_op=view_citation&hl=ru&user=agJGf20AAAAJ&citation_for_view=agJGf20AAAAJ:3fE2CSJlrl8C.
7. Mamatkulov X.M., Tuxliev I.S., Bektemirov A.B. International Tourism. The textbook.// Samarkand. 2008 y. 156-157-159-161bet.
8. Boltabayev M., Tuxliev I., Safarov B., Abdukhamidov S. Tourism: theory and practice.// Tashkent.It’s 2018y. (33)
9. Қонун ҳужжатлари маълумотлари миллий базаси, 18.01.2019 й., https://lex.uz/pages/forpda.aspx?lact_id=3516847
10. Янги Ўзбекистон газетаси. 2021 йил.1 январ 1-сон.

СОВЕТ ДАВРИ ХУКМРОНЛИГИ ДАВРИДА ЎЗБЕКИСТОН МУСУЛМОНЛАРИНИНГ ДИНИЙ МАСАЛАЛАЛАРИ

DOI: <https://doi.org/10.53885/edinres.2021.80.52.006>.

Юсупов Расулжон Маликович

*гуманитар фанлар кафедраси доценти. Андижон қишлоқ
хўжалиги ва агротехнологиялар институти*

Аннотация. Ушбу мақолада иккинчи жахон уруши йилларида барча халқлар қатори ўзбек халқининг кўрсатган жасоратлари, моддий-маънавий ахлоқий хусусиятлари, урушининг одамлар руҳиятига салбий таъсир қилгани ва Совет ҳокимиятини диний қарашларга ён беришга мажбур бўлгани ёритилган.

Калит сўзлари: адолат, оила, дин, диндор, Қуръон, хадис, Рамазон ва Қурбон ҳайитлари.

РЕЛИГИОЗНЫЕ ПРОБЛЕМЫ МУСУЛЬМАН УЗБЕКИСТАНА В СОВЕТСКИЙ ПЕРИОД

Юсупов Расулжон Маликович

*доцент кафедры гуманитарные науки. Андижанский институт
сельского хозяйства и агротехнологий*

Аннотация. Эта статья посвящена мужеству, материальным и моральным качествам узбекского народа среди всех народов во время Второй мировой войны, негативному влиянию войны на психику народа и советского хокимията на религиозные взгляды.

Ключевые слова: правосудие, семья, религия, религия, Коран, хадисы, Рамадан и Курбан

RELIGIOUS ISSUES OF MUSLIMS OF UZBEKISTAN DURING THE SOVIET PERIOD

Yusupov Rasuljon Malikovich

*Associate professor of the Department "Humanities". Andijan Institute
of Agriculture and agrotechnologies*

Abstract: This article covers the courage, material and moral qualities of the Uzbek people among all peoples during the Second World War, the negative impact of the war on the psyche of the people and the Soviet government on religious views.

Keywords: Justice, family, religion, religious, Koran, Khadis, Ramadan and Qurban

Инсоният тарихида қирғин барот урушлар ўз ёвуз мақсадлари йўлида не-не баҳодир йигитларни-ю ва давлатларни йўқ қилмади. 1941 йил инсоният яна бир катта синовли, адолатсизлик билан бошлаган уруши гирдобига тортилди. Шу йилнинг 22 июнь куни Германия гитлерчилари собиқ Совет Иттифоқи худудига ҳам бостириб қирган бир вақтда, совет

халқлари қатори ўзбек халқи ҳам уруш гирдобига тортилган эди.

Урушнинг оғир йиллари ўзбек халқининг асосий маънавий-ахлоқий хусусиятлари намоён бўлди. 1941 йил Андижон пахта тозалаш заводи ва бошқа кўпкина корхоналар йиллик режаларини ошириб бажаришган. Халқимизнинг ташаббуси билан мудофа фонди тузилган. Тошкентнинг ўзида бир неча кун ичида мудофа фондига 5,5 миллион сўмдан ортик пул йиғилган. Дехқонлар эса кўшимча 10 минг гектар экин экиш учун экин майдонларини ўзлаштиришган.

Фабрика ва заводларда ўзбек эркак ва хотин-қиз ишчилари, давлат муассасаларининг хизматчилари урушнинг дастлабки кунлариданоқ меҳнатда юксак уюшқоқлик, интизом ва фидокорлик кўрсата бошлаган[1.3-13].

Аmmo бу қирғинбарот уруш туфайли ҳар бир хонадон, ҳар бир оила оғир синовларга, маҳрумликларга ва азоб-уқубатларга ҳам мубтало бўлди. Уруш одамлар руҳиятига салбий таъсир қилди. Совет ҳукумати халқлар ҳаётидаги моддий ва руҳий қийинчиликларни қисман бўлса ҳам енгишни осонлаштириш ва маънавий, диний қадриятларни фашизмнинг тезроқ тор-мор этишига сафарбар қилиш мақсадида барча динлар қатори ислом динига чекланган даражада эркинлик берди.

1943 йил 20 октябрда Ўрта Осиё ва Қозоғистон республикалари диний арбоб ва мусулмон диндорларининг биринчи қурултойи Тошкент шаҳрида бўлиб ўтди. Қурултойда Ўрта Осиё ва Қозоғистон мусулмонлари диний назорати ташкил қилинган ва Диний назорат Президиумни таркиби сайланган. Қурултойда, Қозоғистон, Ўзбекистон, Қирғизистон, Тожикистон, Туркманистон республикаларидаги Диний назоратнинг вакиллари тасдиқлаган. Қурултой Диний назорат вакиллари мусулмонлар орасидаги диний ишларни, маросимлар ва урф-одатларни Қуръони карим ва ҳадислар талаби асосида олиб боришни топширди.

Исломга хос маросимлар, урф-одатлар аззалдан халқимиз ҳаётига сингиб кетган ва халқнинг турмуш тарзига айланиб қолган. Совет мафкуравий сиёсати эса бундай диний урф одатларни аслида чеклаб келган, лекин уруш туфайли фронтда ҳалок бўлган, яқин жигар бандларидан айрилган азадорларга ён беришга мажбур бўлган эди.

Шуни алоҳида тақитлаб ўтиш жоизки мусулмон диндорлар тамонидан диний маъросимлар ва урф-одатлар қатори, диний байрамларни ҳам ўз вақитларида юқорида тақидлаб ўтканимиздек, Қуръони карим ва ҳадислар талаблари доирасида олиб бориларди. Барчамизга маълумки Рамазон ва Қурбон ҳайитлари мусулмонларнинг анъанавий байрамлари ҳисобланади. Бу байрамларда кишилар қариндош-уруғларидан, касаллардан хабар олишган, урушганлар ярашган. Диний байрамлар фуқароларни бир-бирига яқинлаштирган, бирлигини мустаҳкамлаган[2.6-7,48]. Бу шодиёна байрам кунларини каттаю-кичик сабрсизлик билан кутган, албатта бундай байрамлар ўша машум иккинчи жаҳон уришдан ва уришдан кейинги совет ҳукуматининг қатоғонлик сиёсатидан аззият чеккан халқ озгина бўлсада келажак хурриятини кутиш орзулари билан яшар эдилар.

Совет органлари аслида мусулмон диний ташкилотлари фаолиятини, мусулмонлар диний эътиқодини чеклашга ҳаракат қилган бўлса ҳам, чет эллик меҳмонларга кўз бўямачилик қилиб, Ўзбекистон ва бошқа республикалар мусулмонлари эркин диний маросимларни бажаради, масжидларда намоз ўқийди, мадрасаларда руҳоний кадрлар тайёрланмоқда, исломий тарихий ёдгорликлар таъмирланиб, аҳолига зиёрат қилишга очиб қўйилган деб кўрсатиб, уларда мусулмон динининг ҳолати тўғрисида яхши таассурот қолдиришга ҳаракат қилинган. Агада бундай сиёсий мърфиий усулни собиқ совет тизими танламас экан, мусулмон оламида мавқеийга путур етказиб қўйиши табиий ҳол эди. Шунинг учун собиқ совет иттифоқи мусулмонлар билан алоқаларни мустаҳкамланиши муҳим аҳамият касиб этарди. Шу билан бир қаторда чет эл мусулмон диний ташкилотлари билан алоқаларни мустаҳкамлашда Ўрта Осиё ва Қозоғистон мусулмонлари Диний назорати алоҳида ўрин тутади.

Ўрта Осиё ва Қозоғистон мусулмонлари Диний назоратининг вакиллари ҳам мусулмон мамлакатлари диний ташкилотлари таклифи билан айрим шарқ, араб давлатларида бўлган ва дин арбоблари билан мулоқот қилган. Диний назоратнинг Миср давлати диний ташкилотлари билан алоқалари самарали бўлган. Совет мусулмонларининг йирик арбоби З.Бобохонов 1958 йилда Мисрнинг Қоҳира шаҳрида бўлиб ўтган “Осиё ва Африка мамлакатлари ҳамкорлиги комитети конференцияси”да ташкилий комитетнинг таклифи билан иштирок этган.

Ўрта Осиё ва Қозоғистон мусулмонлари Диний назоратининг Шарқ мамлакатлари диний ташкилотлари билан мана шундай алоқалари 50-йилларда оз бўлсада, бўлиб турган. Диний назоратнинг мусулмон давлатлари диний ташкилотлари билан муносабатлари 1961 йилда чет эллар билан алоқалар бўлими ташкил бўлганидан янада кенгайди [3. 121-127].

Ўрта Осиё ва Қозоғистон мусулмонлари Диний назоратининг таклифи билан ташриф буюрган мусулмон делегацияларидан ташқари бошқа йўл билан келган чет эл делегациялари, туристлари ва газета, журнал муҳбирлари ҳам Диний назорат раҳбарлари қабулида бўлган, мусулмонлар ҳаёти ва ислом динининг ҳолати билан қизиққан. 1965 йилда 60 дан ортиқ делегациялар билан Диний назоратда суҳбатлар ўтказилган, уларни қизиқтирган саволларга жавоб берилган. Бу делегациялар ҳам ўз юртида СССР да ислом динининг аҳволи тўғрисида дурустроқ тасаввур шаклланишига маълум ҳисса қўшган.

Ўрта Осиё ва Қозоғистон мусулмонлари Диний назоратининг 1973 йил 30 ноябрдаги маълумотномасида СССР мусулмонларининг араб халқларининг империалистлар тажовузига қарши мустақиллик ва ижтимоий тараққиёти учун адолатли курашини қўллаб-қувватлашга бағишланган конференциясида араб давлатлари делегациялари иштироки ҳақида батафсил хабар берган. СССР мусулмонлари конференцияси 1973 йил 13-14 ноябрда Тошкент шаҳрида бўлиб ўтган конференцияда тўртта Диний назоратнинг 40 нафар вакиллари билан ташқари, 8 та араб

мамлакатларидан 17 нафар вакиллари қатнашган.

Мустақилликка эришгач Ўзбекистонда динга бўлган муносабат тубдан ўзгарди. Унинг инсон маънавиятини шакллантиришдаги беқиёс ўрни алоҳида эътироф этилди. Ўзбекистон Республикаси Конституцияси ва бошқа қонунларда фуқароларнинг виждон эркинлиги ҳуқуқи кафолатлаб қўйилди. 1992 йилда Ўзбекистон Республикаси Вазирлар Маҳкамаси ҳузурида Дин ишлари бўйича қўмита ташкил қилинди. 1992 йил 27 мартда Республикамиз Президентининг мусулмонларнинг истак ва хоҳишларини инобатга олиб ҳамда фуқаролар ўртасида меҳр-оқибатни барқарорлаштириш мақсадида “Рўза ҳайитини дам олиш куни деб эълон қилиш тўғрисида” фармони эълон қилинди[3.225].

Маълум бўлиб кўриниб турибдики, кўҳна тарихимиз, бой маданий меросимиз, урф-одат ва анъаналаримиз, диний-миллий кадриятларимиз қайта тикланмоқда, азиз авлиёларимизнинг қаровсизликдан харобага айланган қабрлари, зиёратгоҳлар обод қилинмоқда, масжид ва мадрасалар таъмирланмоқда, янгилари куриб халқимиз ихтиёрига топширилиб келинмоқда.

Бу сабоқлар ҳеч шубҳасиз, тарихий хотира, маданият, маърифат, диний кадриятлар, аждодларимизнинг бой илмий-адабий меъроси ўсиб келаётган ёш авлодни ҳар томонлама етук, баркамол этиб тарбиялашда, ҳал қилувчи ўрин эгаллашда муҳим аҳмият касиб этади.

Адабиётлар

1. Улуғ Ватан уруши йилларида ўзбек жангчиларининг қхрамонлиги (1941-1945 йиллар). “Қизил Ўзбекистон”, “Правда Восток” ва “Ўзбекистони Сурхи” бирлашган нашриёти. Т.: 1964 й. 3-13 бет.

2. Ўзбекистонда мусулмон диний ташкилотлари ва уламолари фаолияти. Мухаррир нашриёти. Т.: 2020 й. 6-7.48 бет

3. ЎзР МДА, 2456-ф., 1-р., 578-иш, 121-127-в.

4. Виждон эркинлиги ва диний ташкилотлар тўғрисида (янги таҳрир). Ўзбекистон Республикасининг Қонунлари. Адолат.Т.: 1998 й. 225-бет.

**MILLIY MAORIF TIZIMI VA TA'LIMDA SOVET MODELINI
TATBIQ QILINISHI BORASIDAGI ILK QADAMLAR:
ISLOHOTLAR VA NATIJALAR**

DOI: <https://doi.org/10.53885/edinres.2021.51.70.007>

Qodirova Ra'no Mamirjonovna

Farg'ona davlat universiteti Jahon tarixi kafedrasida o'qituvchisi

Annotatsiya. Bolsheviklarning hokimiyat tepasiga kelishi natijasida nafaqat siyosiy balki ijtimoiy sohalarida juda katta islohotlar boshladi. Ayniqsa bu mahalliy aholi ongini o'zgartirishda muhim bo'lgan ta'limda, ilmda va madaniyatda jiddiy tus oldi. Milliy ta'lim tizimini isloh qilish osonlikcha bo'lmasada majburiy tarzda amalga oshirildi. Maqolada aynan milliy maorif tizimiga majburiy tarzda "sovetcha" ta'lim tizimini kiritish haqida ochib berilgan. Chor hukumatining ruslashtirish va mahalliy diniy ta'lim tizimiga nisbatan zo'ravonlik siyosatiga qaramay, an'anaviy diniy maktablar o'z faoliyatini davom etdi, milliy ta'limning yangi istiqbolli tamoyili vujudga keldi

Kalit so'zlar: Turkiston ASSR, TASSR MIQ, Maorif xalq komissarligi, harbiy kommunizm, yakdil mehnat maktabi, Mehnat maktab – kommunalari

**БОЛЬШЕВИСТСКАЯ ПОЛИТИКА В СИСТЕМЕ
ГОСУДАРСТВЕННОГО ОБРАЗОВАНИЯ: НАЦИОНАЛЬНАЯ
СИСТЕМА ОБРАЗОВАНИЯ И РЕАЛИЗАЦИЯ СОВЕТСКОЙ
МОДЕЛИ В ОБРАЗОВАНИИ**

Кадирова Раъно Мамиржоновна

*преподаватель кафедры всеобщей истории. Ферганского
государственного университета*

Аннотация. В результате прихода к власти большевиков начались большие реформы не только в политической, но и в социальной сфере. Значительные изменения были проведены в сфере образования, науки и культуры, которые должны были повлиять на взгляды и мышления местного населения. Реформа национальной системы образования была не из легких задач, проведенная принудительным образом. В статье описывается принудительное введение «советской» системы образования в национальную систему. Несмотря на проводимую царским правительством политику русификации и жестокости в отношении местной системы религиозного образования, традиционные религиозные школы продолжали действовать, и появился новый многообещающий принцип национального образования.

Ключевые слова: Туркестанская АССР, МИК ТАССР, Народный комиссариат просвещения, военный коммунизм, Единая трудовая школа, Трудовая школа-коммуна.

BOLSHEVIK POLICY IN PUBLIC EDUCATION: THE NATIONAL EDUCATION SYSTEM AND THE IMPLEMENTATION OF THE SOVIET MODEL IN EDUCATION

Kadirova Ra'no Mamirjonovna

Teacher of the Department of World History. at Fergana State University

Abstract: As a result of the Bolsheviks' rise to power, so many reforms started to be done not only in the political but also in the social spheres. They had serious aspects especially in education, science, and culture, which are important in changing their minds. Reforming the national education system was not easy, but mandatory. The article describes the introduction of a «Soviet» education system in the national education system. Despite the Tsarist government's policy of Russification and brutality against the local religious education system, traditional religious schools continued to operate, and a new promising principle of national education evolved.

Key words: Turkestan ASSR (Autonomous Soviet Socialist Republic), TASSR CEC (Central Executive Committee), People's Commissariat of Education, military communism, unified labor school, Labor school – communes

Bugungu kunda tarix fanida qarama-qarshiliklarga to'la bo'lgan 20-30 yillarda respublikamizda xalq ta'limi tizimini shakllantirish va rivojlantirish jarayonlari, o'sha murakkab davrda milliy ta'lim tizimidagi islohotlarni har tomonlama tahlil etish zarur.

Zero, aynan shu davrda totalitar g'oya va keskin sinfiy nuqtai nazarga asoslangan ta'limning sovet modeliga asos solindi. Madrasa va eski maktablarning sovet davridagi faoliyati shu vaqtga qadar to'la va mukammal tarzda o'rganilmagan. Bu muhim ahamiyat kasb etuvchi mavzuni o'rganish O'zbekiston tarixi fanidagi o'ziga hos bo'shliqni to'ldirishga yordam beradi. Yangi O'zbekistonda zamonaviy ta'lim tizimini yaratish borasidagi sa'y-harakatlarda milliy maorif tizimi tarixini o'rganish va tadqiq etish muhim ahamiyatga molik masala hisoblanadi.

Maqola umum qabul qilingan tarixiy metodlar – tarixiylik, qiyosiy-mantiqiy tahlil, ketma-ketlik, xolislik tamoyillari asosida yoritilgan bo'lib, unda san'at jamiyat rivojining ma'naviy asosini tashkil qilishi tarixiy aspektida ko'rsatilgan.

Rossiya imperiyasi Turkistonni istilo qilguniga qadar o'lkada eski maktab, masjid, qorixona, otin oyi maktablari va madrasalar tizimi keng tarqalgan edi. 1867-yil Turkiston general gubernatorligi tashkil etilganidan boshlab butun iqtisodiy, siyosiy hayotda bo'lganidek mahalliy ta'lim tizim ham mustamlaka hukumatining nazorati ostiga o'tdi. Chor hukumati mahalliy ta'lim tizimi faoliyatini o'rganib chiqib, mustamlakachilikning keying istiqboli uchun bu tizim xavli degan xulosaga keldi. Mustamlaka ma'murlari musulmonlar hayotida asrlar davomida muxim ahamiyat kasb etgan madrasalarni “musulmonchilik o'choqlari” sifatida baholab “Ruslarga

nisbatan dushmanlik kayfiyatida, bu yerda ularni obro'sizlantirishga qaratilgan rejalar tuzish bilan shug'ullanishadi" [1: b-29] - deb baholandi.

Chor hukumatining ruslashtirish va mahalliy diniy ta'lim tizimiga nisbatan zo'ravonlik siyosatiga qaramay, an'anaviy diniy maktablar o'z faoliyatini davom ettirdi, milliy ta'limning yangi istiqbolli tamoyili vujudga keldi. 1905-yilgi inqilobining ta'siri va, ayniqsa, chor hukumatining ag'darib tashlanishi bilan maorif tizimida demokratlash tamoyili o'rin ola boshladi.

1917-yildagi Oktabr to'ntarishidan so'ng hukumat tepasiga kelgan bolsheviklar maorif tizimidagi ilgarigi boshqaruv tizimini tugatish va xalq ta'limining sovet modelini yaratish maqsadida 1917-yil noyabr oyida Turkiston o'lkasi Maorif xalq komissarligini tashkil etdilar [2: i-28, v-51].

Turkiston ASSRning 1918-yil 14-maydagi dekreti bilan Turkistondagi maorif soxasini tubdan sotsialistik asosda isloh qilish boshlandi [2: f-34., r-1, i-30]. Unda hammaga mos keladigan sovet maktabini tashkil etish zarurligi haqida uqtirilgandi.

RSFSR MIQning 1918-yil 16-oktabrdagi dekreti bilan tasdiqlangan "yakdil mehnat maktabi" deb nomlangan sovet maktabi modeli dasturiy rejadagi birinchi variant bo'ldi. Yakdil maktab ikki bosqichli bo'lib, birinchisi – 8-13 yoshdagi bolalar (besh yillik tahsil) va ikkinchisi - 13-17 yoshdagi bolalar (to'rt yillik tahsil) uchun mo'ljallangan edi [7].

TASSR MIQ maktablardagi ta'limni ona tiliga o'tkazish haqida dekret qabul qilindi va "Turkiston maktablari tarkibi haqida qoida" ni chop etdi.

Respublika Maorif xalq komissarligining "O'quvchi yoshlarga" chaqirig'ida o'g'il bolalar bilan bir qatorda qiz bolalarni ham maktabda kirib o'qishga da'vat etilgandi [5: b-412].

Turkiston milliy maktablarida rus tili, rus maktablarida esa "turkiy" tilni o'qitish darslari kiritildi; rus va "turkiy" til respublikada davlat tili deb e'lon qilindi. Uchinchi sinfdan boshlab maktablarda rus va turkiy tilni o'qitish majburiy qilib qo'yildi, lekin har ikkala tilni o'rganish ixtiyoriy olib borildi.

Xalq ta'limi bo'limlariga "hududlarda musulmon bilim yurtlarini ochish yuzasidan tadbirlar ko'rish uchun joylardagi milliy ishlar bo'limi bilan aloqaga kirishish" taklif etildi [2: f-34., r-1, i-86].

Mamlakatda xalq ta'limini islox qilishga harakatlar kuchaytirilgan bir vaqtda Mulla G'ozii Yunus Muhammad o'gli "Ulug' Turkiston" gazetasida "Madrasalarning islohi xususida" nomli maqola bilan chiqdi.[4]

Turkistonda, rahbariyat fikriga ko'ra, dindorlar ta'sirida bo'lgan mahalliy kishilar aholining asosiy qismini tashkil etganligi bois diniy maktablarning obro'si baland edi.

RSFSR va Turkiston bolshevik sovet ma'murlarining mahalliy ta'lim tizimiga munosabati asosan dinga nisbatan siyosat va RSFSR XKS ning 1918-yil 23-yanvardagi cherkovni davlatdan ajratish haqidagi Dekreti bilan belgilandi [6] 1918-yil 20-noyabrda TASSR da ham shunday dekret qabul qilindi [2: f-25., r-1, i-144].

Mahalliy tizimni siqishga qaratilgan "harbiy kommunizm" siyosati natijasida vaqf mulklari tortib olindi, masjid, maktab va madrasalar yopildi. Sovet maktablarining soni oz bo'lganligi sabab mahalliy aholi bolalarining

asosiy qismi o'qishdan benasib qoldi. 1918-yil 14-dekabrda Turkiston ASSR Maorif xalq komissarligining 6486 – sonli buyurug'i bilan musulmon maktablarini moliyaviy jihatdan qo'llash butunlay to'xtatildi, ularga dastlabki tadbir sifatida yangi usul tizimiga o'tish taklifi berildi [2: f-34., r-1, i-34].

M.Hasanov “Turkiston muxtoriyati: haqiqat va uydirma” nomli maqolasida Turkistondagi maktablar, madrasalar faoliyatiga ijobiy baho berib, sovetlar tomonidan vaqflarning tugatilishi, masjidning vayron etilishi, shuningdek, musulmon maktablari va madrasalari huquqlarining cheklanishini albiy voqea sifatida haqqoniy yoritib bergan.

Turkiston ASSR Maorif xalq komissarligi maktab tizimini yangi tizimini ishlab chiqdi. Unga ko'ra maktab 3 bosqichda: boshlang'ich (uch yillik), o'rta (yeti yillik) va oliy bosqichdagi maktab shakli belgilandi. Boshlang'ich sinfga yeti yoshdan qabul qilindi. Ushbu bosqich “barcha nomdagi quyi boshlang'ich bilim yurtlarini, barcha oliy boshlang'ich bilim yurtlarini va barcha nomdagi o'rta nomdagi o'rta ta'lim muassasalarining (gimnaziya, amaliy bilim yurtlari, tijorat bilim yurtlari va hokazo) dastlabki to'rt sinfini o'z ichiga oldi [3: b-6-8].

1918-yilning o'zida butun Turkiston ASSRning barcha hududlarida yeti yillik maktablar ochilishi lozim edi. Lekin o'sha davrda ushbu vazifani bajarish imkonsiz edi. Sababi, bolshevistik tuzum iqtisodiy jihatdan ham, siyosiy jihatdan ham hali bunga tayyor emas edi. Shu sababli joylarda o'qituvchilar yetishmasligi sababli, “to'la yeti yillik maktablar” ochish imkon qadar amalga oshirildi. Ushbu tizimning ijobiy tomoni shunda bo'ldiki, boshlang'ich maktablar mutlaqo bepul bo'ldi. Rus maktablari zudlik bilan isloh qilinishi o'laroq, avvalgi mavjud gimnaziya, bilim yurtlari o'rnida sovet maktablari tashkil etildi. Umumta'lim maktablari bilan bir qatorda “Mehnat maktab – kommunalari” faoliyat ko'rsatadi. 1918-yil sentabr oyida V.F. Lubensov birinchilardan bo'lib mana shunday mehnat kommunasini tashkil etdi. 1919-1920 yillarda Samarqand, Skobelev, Kattaqo'rg'on shaharlarida ham mana shunday maktablar ochildi.

Maktab qurilishining sovetlashtiriluvchi shunda ko'rinadiki, avvaliga sovet maktablari asosan shaharlarda ochilayotgan bo'lsa, 1919-1920 yillarga kelib qishloqlarda ham tezlik bilan tashkil etila boshlandi.

Mustamlakachi tuzum xotin qizlar ta'limiga alohida siyosiy tus berish Oktabr to'ntarilishidan keyingi davrda “eski turmushga qizil armiyacha kurash” nomi ostida boshlandi. Buni biz o'gil va qiz bolalarni bir joyda o'qitishga urinishda ko'rishimiz mumkin. Lekin bu harakat mahalliy aholining keskin qarshiliga uchradi. Shu tufayli bolshevistik tizim yon berishga majbur bo'ldi. Natijada qiz bolalar uchun alohida maktablar tashkil etishga tavsiya berildi. Bunday maktablardan eng birinchisi Toshkentda ochilgan bo'lib, unda 42 ta o'zbek ayoli ta'lim olgan. So'ngra Andijon, Qo'qon, Samarqand kabi shaharlarda tashkil etilgan. 1920-yil boshida Toshkentda 12 ta, Andijonda 2 ta ayollar maktabi mavjud edi. Qo'qon uyezdida bu paytda 270 nafar o'zbek va 130 nafar qirg'iz ayollar tahsil olar edilar.

Sovet milliy maktablarini tashkil etishda qarama qarshiliklar juda ko'p edi.. Diniy o'quv yurtlarini cheklash, rus-tuzem maktablarining o'zgartirilishi



ularning salmog'ini o'sishiga olib keldi. 1918-1919 o'quv yili boshlarida Skobelov uyezdida 6 ta o'zbek maktabi ochildi [8: b-561]. Toshkentda bu davrda 57 ta maktab mavjud bo'lib, ularda 8,5 ming o'quvchi o'qir edi. Samarqand viloyatida esa mahalliy aholi uchun 100 dan ortiq maktab tashkil qilindi.

Fuqarolar urushi ichida qolgan Farg'ona viloyatida sovet maktablarining tashkil qilinishi qiyin kechdi. Shunga qaramay Qizil armiya otryadlari "ozod qilingan" joylarda yangi turdagi maktablarni ocha boshladi. Natijada, 1919-1920 o'quv yili boshlarida Farg'ona viloyatidagi maktablar soni 350 taga yetdi [9: b-247].

O'quv tarrbiya ishlari qanchalik siyosatlashtirilmasin, sovet maktablarining moddiy ahvoli nihoyatda og'ir edi. Darsliklar, o'quv qurollari, xususan, qalam, siyoh, daftar taqchil edi. Bundan tashqari bolsheviklarning ta'lim siyosatini tezlik bilan isloh qilish davrida mahalliy kadrlarning yetishmasligi ham muammoni yanada jiddiylashtirdi. Ayni damda o'quv darsliklari takomilashtirilmagandi. Bundan taashqari mutlaqo yangi bo'lgan bu tizim mahalliy xalq bolalari orasida qiyinchilik bilan qabul qilindi. O'quvchilar intizomining pastligi o'quv ishlarini maromida olib borishga halal berardi. Mana shulardan kelib chiqib ushbu davrdagi ta'lim tizimidagi islohotlar kutilganidek natija bermagini ko'rish mumkin. Tarixiy ongni tubdan tozalashda o'tmish tajribasidan kelib chiqib yangi xulosalar chiqarish darkor.

Адабиётлар

1. Alimova D.A. Lessons from the witness of history: the exploration of national treasures of Uzbekistan during the period of tsarism and Soviet colonialism. – Tashkent: Sharq. – P. 29.
2. NSA RUz, 25, 28,34-f.
3. Hasanov M. Autonomy of Turkistan: truth and fiction // Science and life. – Tashkent, 1990, №11. – P. 6–8.
4. Great Turkistan. May 28, 1918.
5. Bendrikov K.E. Essays on the history of folk education in Turkistan. – Moscow: Izd. Acad. Ped. Nauki of the RSFSR, 1960. – P. 412.
6. Decrees of the Soviet government. V. 1. – Moscow: Gospolitizdat, 1959. – P. 271–274.
7. News of the All-Russian Central Executive Committee. October 16, 1918.
8. The Soviet victory in Central Asia and Kazakhstan. – Tashkent: Fan, 1967. – P. 561.
9. History of the Uzbekistan SSR. V. 3. – Tashkent: Fan, – P. 247.

ҚАДИМГИ ВА ИЛК ЎРТА АСРЛАР ДАВРИ ХОРАЗМ АҲОЛИСИННИНГ ДИНИЙ УРФ-ОДАТЛАРИНИ АРХЕОЛОГИК МАЪЛУМОТЛАР АСОСИДА ТИКЛАШ МУАММОСИ

DOI: <https://doi.org/10.53885/edinres.2021>.

Қурбанова Дилрабо Шерипбоевна,

Хоразм вилояти Халқ таълим ходимларини қайта тайёрлаш ва уларни малакасини ошириш ҳудудий маркази “Ижтимоий-иқтисодий фанлар методикаси” кафедраси катта ўқитувчиси, тарих фанлари бўйича фалсафа доктори(PhD).

Аннотация: мақолада қадимги ва илк ўрта асрлар Хоразм воҳаси аҳолисининг диний эътиқодларининг археологик маълумотлар асосида тиклаш муаммоси ўрганилган. Шунинг, ҳар бир даврда Хоразм воҳасида ўтказилган археологик изланишлар давомида тўпланган маълумотлар таққослаб берилган. Исломга қадар бўлган Хоразм воҳаси аҳолисининг диний қарашларини ўрганиш жараёнида археологик маълумотлар билан бирга, Хоразм ёзувининг аҳамияти очиб берилган. Зардуштийлик дини ўрганилаётган даврда етакчи дин эканлиги мақолада асослаб берилган.

Калит сўзлар: Хоразм, археология, дин, урф-одат, ёзув, ҳайкалча, Зардушт, ибодатхона, олов, дафн.

ПРОБЛЕМА ВОССТАНОВЛЕНИЯ РЕЛИГИОЗНЫХ ТРАДИЦИЙ ДРЕВНЕГО И РАННЕСРЕДНЕВЕКОВОГО НАСЕЛЕНИЯ ХАРЕЗМА НА ОСНОВЕ АРХЕОЛОГИЧЕСКИХ ДАННЫХ

старший преподаватель кафедры «Методика социально-экономических наук» Хорезмского областного центра переподготовки и повышения квалификации народного образования, доктор исторических наук

Аннотация: В статье исследуется проблема восстановления религиозных верований древнего и раннесредневекового Хорезмского оазиса на основе археологических данных. А также данные, собранные при археологических раскопках в Хорезмском оазисе в каждый период, сравниваются. В процессе изучения религиозных воззрений населения доисламского Хорезмского оазиса наряду с археологическими данными было выявлено значение письма. В статье утверждается, что зороастризм был ведущей религией в исследуемый период.

Ключевые слова: Хорезм, археология, религия, обычай, письма, скульптура, Зардушт, храм, огонь, захоронение.

THE PROBLEM OF RESTORING THE RELIGIOUS TRADITIONS OF THE ANCIENT AND EARLY MEDIEVAL POPULATION OF KHOREZM ON THE BASIS OF ARCHAEOLOGICAL DATA

Kurbanova Dilrabo Sheripbayevna

Senior Lecturer of the Department of “Methods of Socio-Economic Sciences” Regional Center for Retraining and Advanced Training of Public Education of Khorezm region, Doctor of Philosophy in History.

Abstract: The article examines the problem of religious beliefs of the ancient and early medieval Khorezm oasis on the basis of archeological data. And also the data collected during archaeological excavations in the Khorezm oasis in each period are compared. In the process of studying the religious views of the population of the pre-islamic Khorezm oasis, along with the archaeological ones, the meaning of writing was revealed. The article argues that Zoroastrianism was the leading religion during the period under study.

Keywords: Khorezm, archeology, religion, custom, letters, sculpture, Zardusht, temple, fire, burial.

Хоразм воҳаси аҳолиси эътиқодларини таҳлил қилиш жараёнида археологик жихатдан ўрганилган қадимий ибодатхоналар, бадиий маданият ёдгорликлари ва Хоразм ёзуви намуналари муҳим манба бўлиб хизмат қилади.

Қадимий эътиқодларни ўрганиш жараёнида, уларга оид тарихий маълумотларни тизимли кўриб чиқишни тақозо этади.

Мил. ав. IV – II асрларда Хоразм воҳасининг турли жойларида ибодатхоналар бино қилинди. Жанубда Амударёнинг Туямўйин торлигидан чиқиши сўл қирғоғида Элхарас, шимоли-ғарбда Устюрт чинки чегараларида Катта Ойбўйирқалъа марказидаги ибодатхона, Қуйи Амударёнинг сўл ва ўнг соҳил ерларида Қалъалиқир 2, Говур 3 ва Қўйқирилганқалъа ҳамда Оқшахонқалъа сарой – ибодатхонаси шулар жумласига киради[1].

Улар мамлакат миқёсида бош ибодатхоналар вазифасини бажарган. Турли иншоотлардан иборат ибодатхоналар, ўз ер мулклари, чорва подалари ва хунармандчилик устахоналарига эга бўлиб, алоҳида ибодатхона жамоалари, қоҳинлар ва хизматчилар бирлашмаларини ташкил этганлар. Ибодатхоналар атрофларида экин далалар, боғлар ва узумзорлар жойлашган.

Қўйқирилганқалъада думалоқ шаклга эга икки қаватли бинони С.П.Толстов дафн маросимлари, марҳумларни куйдириш удуми ибодатхонаси билан боғлаган. Қўйқирилганқалъанинг тахмин қилинган хоразмшоҳлар сулолавий дафн мақбара – ибодатхона функцияси ҳақидаги хулоса ҳам ўз исботини топмади [2].

Сўнгги йиллари илмий адабиётларда билдирилган фикрларга кўра, у Қалъалиқир 2 ва Говур 3 ибодатхоналари сингари Хоразм мамлакатаида

Энг катта ҳосилдорлик ибодатхонаси бўлган [3].

Б.И.Вайнберг Хоразм воҳасининг барча қадимий бош ибодатхоналарининг вазифаси масаласини кўриб чиқиб, Элҳарас ибодатхонасини сувни эъзозлаш, Амударёга сиғиниш удумлари билан боғлаб, бу қарашлар тизимида Қалъалиқир 2 ибодатхонасининг ўрни ва аҳамиятини алоҳида ажратиб кўрсатади [4].

Қалъалиқир 2 тенг ёнли учбурчак шаклда (томонларнинг узунлиги 195 м), ичида йўлак мавжуд мудофаа деворлар ва буржлар билан мустақамланган йирик ибодатхона мажмуидир. Унинг асосий биноси думалоқ шаклда (диаметри 24 м) қасрнинг шимоли-ғарбий қисмида жойлашган бўлиб, ён томонларини ўраб олиб ибодатхона хўжалиги билан боғланган 20 та хона барпо этилган. Уларнинг ичида маиший ўчоқлар, тандирлар, сопол идишлар, хўжалик ўралар, мис ва темирга ишлов бериш устахоналарнинг қолдиқлари топилган. Мудофаа деворлар билан ўралган Қалъалиқирнинг асосий қисми очик жой, катта майдондан иборат [5].

Ушбу майдонда кўпчилик одамлар иштирокида оммавий диний маросимлар амалга оширилиши эҳтимолдан ҳоли эмас. Бу жойда мусиқа ижросида кўшиқлар куйланиб, ибодатлар қилинган. Мазкур маросим зардуштийлик ва унга қадар шаклланган ҳосилдорлик эътиқодлари одатларига асосланиши мумкин эди. Бу борада археологик маълумотларга таяниб, фикр юритилади, холос.

Мазкур хулосага ўхшаш фикрни инкор этмаган ҳолда, Б.И.Вайнберг Хоразмда мидиялик муғларнинг миссионерлик фаолияти ҳақидаги масалани рўёбга чиқаради. Тадқиқотчи шундай ёзади: “Бунинг узатиб борилиши Аҳамонийлар етакчи илоҳалари Ахурамазда, Митра ва Анаҳита эътиқодларининг ёйилиши билан изоҳланади; дафн маросимларда ўзгаришлар юзага келади, сўл соҳил Хоразмда жасадларнинг тозаланган суяқларини сопол идишларда дафн этиш пайдо бўлади” [6].

Бирок, тадқиқотчининг фикрига мутлақ қўшилиб бўлмайди. Ўрта Осиёнинг жанубида бундай дафнларнинг вужудга келиши Мидияда муғлар ҳали юзага келмаган қадимги даврларга бориб тақалади. Муаммонинг эътиборли томони шундаки, Қадимги Бақтрия – Марғиёна археологик материаллари асосида тарих фанида рўёбга чиқарилган Зардуштга қадар “протозороастризм” масаласига оид адабиётларга Б.И.Вайнберг томонидан иқтибослар берилмаган, уларнинг мазмун моҳияти кўриб чиқилмаган ва шунга мувофиқ изоҳлар яратилмаган.

Шундай қилиб, антик даври Хоразмдаги айрим ибодатхоналарида оловга, бошқаларида эса худолар ва илоҳалар тасвирларига сиғинишган [7].

Хоразм воҳасида илк ўрта асрларга оид оташкада ва муқаддас оловни сақлаш учун мўлжалланган хоналарга эга алоҳида жойлашган эътиқод бинолари, уй-кўрғонлардаги махсус оловхоналар ва шаҳарлар худудларида (Аёзқалъа 2) ибодат мажмуалари аниқланган [8]. Е.Е.Неразик ёзишича, VI – VII асрлар Хоразмда илоҳий сиймолари

кушлар, ҳайвонлар ва ўсимликлар тасвирларида акс этилган. Хўроз, каптар ва товус қуёшнинг, Анахита ва Митранинг рамзлари сифатида саналиб келинган, шер тасвирида Митра сиймоси ифодаланган [9]. Митра дастлаб шартнома худоси ҳисобланган, кейинчалик – худо – жангчи ва қуёш эътиқодига оид илоҳий.

Кутайба Хоразми забт этиб, зардуштийлар ва уларнинг таълимотига қарши зарба беришга ҳаракат қилган. У маҳаллий китобларни мақсадли қуйдирган, билимдонлар кишилар, хаттотлар ва руҳонийлар – оташпараст қоҳинларни ўлдирган. Бирок, воҳада оила-уруғларининг эски эътиқодлари сақланиб турган. Жигарбанд шаҳар харобаларида X асрга оид алоҳида хонада ердан бироз кўтарилган ва шакли инсон танасига ўхшаш пастгина оташкада топилган [10]. Антик ва илк ўрта асрларга оид муқаддас ўчоқлар-оташкадалар ердан 0,5 – 2 м баландликда кўтарилиб турган устун ёки очик идиш шаклда бунёд этилган. Улар пойдеворга эга бўлган [11]. Жигарбанд оташкадасини инсон танаси билан ўхшашлиги, қадимшуносларнинг ёзишича, у олов ҳомийси она олов ҳақидаги рамзий тушунчаларни ифодалайди. X асрда, яъни ислом дини кенг ёйилган даврда, бундай оташкадага яширин ибодат қилинганлиги эҳтимолдан ҳоли эмас.

Хоразм воҳасида илоҳаларга сиғинишнинг дастлабки удумлари Элҳарас ибодатхонасида аниқланди (мил. авв. V – IV асрлар чегараси). Мазкур ибодатхонада лойдан ишланган ва сиртига ганч сувоғи берилган ҳайкаллар қисмлари топилган. Улар ичида, қадимда номаълум сабабларга кўра, боши ва оёқлари синдириб юборилган аёлнинг тана қисми ҳайкали эътиборга молик. Аёл, ўнг қўлини кўкраги тагида қисиб турган ҳолда тасвирланган. Бу кўринишда у Шарқдаги ҳосилдорлик илоҳалар тасвирларини эслатади. Унинг бўйи тахминан 1,1 метрни ташкил этади [12].

Бошқа бари синган ҳайкалларнинг парчалари сақланиб қолган (тана, бош, оёқ ва қўл қисмлари). Ҳайкаллар ранг-баранг геометрик ва ўсимлик нақшлар билан безатилган (қора, жигар, сарик, қизил, кўк ва тўқ сарик рангда). Аёл маъбудаларнинг сочлари қора рангда берилган, қўйлақлари тасма учбурчак, ромб ва тўртбурчак шаклдаги нақшлар билан безатилган, шунингдек маржонлар ва зираклар тасвирлари мавжуд [12]. Барча ҳайкаллар бинонинг деворлардаги алоҳида тоқчаларга ўрнатилган ва улар ибодат жойлар бўлган.

Элҳарас сингари, давр, ҳайкаллар ва рангтасвирлар жиҳатдан ибодатхоналар Ўрта Осиё худудларида топилмаган. Бақтрияда Аҳамонийлар даврига оид олов ибодатхоналари ўрганилган (Тиллатепа, Қутлуғтепа, Олтин 10), бирок, бу ёдгорликларда ҳайкаллар ва деворий рангтасвирлар аниқланмаган. Шундай қилиб, Элҳарас ибодатхонасида зардуштийликка хос ҳосилдорлик эътиқоди ва аксарият маъбудаларга сиғиниш одатларининг излари аниқланди.

Қўйқирилганқалъа ибодатхонаси халққа хоч ўрнатилган меъморий режаси шаклида бунёд этилган. Бундай режада қуёш рамзи ва қуёш эътиқоди билан боғлиқ тасаввурларнинг акс этилиши эҳтимолдан ҳоли

эмас [13].

Тупроққалъа сарой – ибодатхонаси мураккаб режавий тўртбурчак саҳндан (180 x 180 м) ва деворлар билан ўралиб олинган қалъадан ташкил топган. Ибодатхона залларида мамлакат миқёсида қадрланган “Буюк муқаддас олов” ва хоразмшоҳлари олови ёниб турган. Шунингдек, заллардаги ҳайкаллар ва рангтасвирлари ҳосилдорлик, ўсимлик олами, шоҳлар аждодлари руҳларига таъзим қилиш ва бошқа эътиқодлар билан боғлиқ маросим ва афсоналар акс – садоси сақланиб қолган [14].

Ўз пайтида С.П.Толстов “Рақс тушаётган ниқоблар” деб атаган залда жуфт-жуфт бўлиб рақсга тушаётган эчки қулоқли эркак ва аёлларнинг деворий сурати сақланиб қолган. Одатда, бундай тасвирлар қадимий юнонлар тасвирий санъатида виночилик худоси Дионис эътиқоди билан боғланган (эчки бошли маҳлуқлар Дионис базмларида иштирокчилар сифатида тасвирланган). Мазкур тадқиқотнинг саҳифаларида Абу Райҳон Берунийнинг Хоразм маликаси шарафига ўтказилган “Мина кечаси” хайити ҳақидаги маълумот келтирилган эди. Бизнингча, Тупроққалъа рангтасвирларида мазкур ривоятнинг садоси сифатида вино тайёрлаш ва уни истеъмол қилиш натижасида маст ҳолида рақс ижро этиш, айш-ишрат базмларини эслатувчи мавзу акс этилганига ўхшайди.

Қазақлиётган (Оқшахонқалъа) шаҳар ҳаробаларида антик даврига оид сарой-ибодатхонаси (“муқаддас шаҳар”) топиб текширилгани бизга маълум. Ибодатхона атрофидаги йўлак – галерея деворлари одамлар, отлар ва чавандозлар, лола ва кўзиқоринлар шаклидаги ўсимликлар ва гул тасвирланган рангли манзаралар билан қопланган [15], шунингдек, 30 нафар кишининг суратлари топилган. Улар кўкрак баробар бўлиб, боши ёнлама ифодаланган [16].

Тасвирланган барча эркак кишилар соқолсиз, кўпларининг бошида тож мавжуд ҳамда тожсиз, боши қандайдир ноаниқ нарса билан қопланган кишилар тасвирлари ҳам бор. Археологик кашфиёт муаллифлари – В.Н.Ягодин ва А.Беттс мазкур рангтасвирларни “Хоразм номаълум ҳукмдорларининг суратлари” деб, уларни дастлаб мил. авв. IV – III асрлар ва кейин аниқлаштириб, мил. авв. II – I асрлар билан боғлаганлар [17].

Бизнингча, “ҳукмдорларнинг суратлари” деган фикрга бутунлай қўшилиш қийин. Кишилар суратлари умумий хусусиятга эга, тожли қиёфалар бир хил. Шахсларнинг қора сочлари орқага таралган бўлиб, бўйинни қоплаб туради. Юзлари оқ ёки сариқ, лаблари эса қизил рангда берилган, қизил рангга бўялган солинчоғида зирак тасвирланган. Бу ҳол барча суратлар учун хос, шунингдек, бўйин тилла соч билан қопланган тасвирларда, бундай соч толаларига турли ҳайвонларнинг майда ҳайкалчалари осилган [18].

Юқорида келтирилган белгиларга кўра, Оқшахонқалъа ибодатхонаси рангтасвирларида жонли муайян ҳукмдорлар суратлари эмас, балки ҳукмдор – аждодлар мавзуси ўз аксини топган. Тупроққалъа сингари бу ибодатхонада ҳам аждодлар руҳига сиғиниш одат намоён бўлган.

Шундай қилиб, таҳлил қилинган археологик маълумотлар Хоразм воҳасида ҳосилдорлик эътиқоди ҳамда оловга ва аждодлар руҳига сиғиниш одатларидан далолат беради.

“Авесто” нинг “Яшт” китобида марҳумлар руҳлари – “Фраваши” ларга бағишланган мадҳиялар мавжуд. Манбада ибодатга муносиб эркак ва аёл кишиларнинг рўйхати келтирилган. У “биринчи устозлар ва таълимотнинг биринчи тингловчиларидан” бошланади. Улар қаторида зардуштийликнинг дастлабки тарафдорлари Кави Виштасп ва малика Хутаоса тилга олинган. Хоразмда ҳам ўтиб кетганларни хотиралаш, аждодлар руҳини эъзозлаш одатлари муҳим аҳамиятга эга бўлган.

Хоразм ёзувларининг ўрганилиши натижасида сув ва дарё, хусусан Амударё эътиқодининг мавжудлиги аниқланди. Амударё ҳомийси ва илоҳи ёзувларда “Вахш” деб аталган. Бу худо “Авесто” да тилга олинмаган. Тупроққалъа ва Қалъалиқир 2 ёзувларидан “Вахш меваси” ва “Вахш яратган” тушунчалари мавжуд [19].

“Вахш” сўзи билан боғланган шахсий исмлар Бактрия ва Сўғдда кенг тарқалган (“Вахш ҳадяси”, “Вахш таянчи”, “Вахш кули”, “Вахш чўриси”, “Вахш шуҳрати”), шунингдек, маҳаллий исмлар – *Waxšudāta*, *Waxšu* – *rta*, Македониялик Александр юришларини ёритган юнон тарихчиларининг асарларида, уларнинг тилига қулай “Оксудатес”, “Оксиартес” шаклида берилган ҳамда Амударё – “Оксус”, “Окс” деб аталган [20].

Бундан кўриниб турибдики, юнон-македонларнинг Бактрия ва Сўғдиёнага юришлари пайтида, бир-бирига яқин бўлган хоразм, сўғд ва бактрийлар тилларида, Амударё бу дарёнинг илоҳи сингари, “Вахш” деб аталган, юнонлар эса уни “Окс” деб аташган. Вахш атамаси хануз ҳам маълум (Вахш дарёси, Вахшивор қишлоғи).

Хоразм ёзувларида “Авесто” дан маълум худолар Митра, Рашну, Арта, Анаҳита (“Нахитак” шаклида) ва Вайу (шамол худоси) билан бирга Олд Осиё илоҳи Тира тилга олинган. Унинг номи Хумбузтепада топилган сопол сиртида акс этилган [21].

Дарё илоҳи Вахш “Авесто” да зардуштийларнинг худолари қаторида тилга олинмагани, Бактрия, Сўғд ва Хоразмда дарё сувига ибодат қилиш зардуштийликдан аввал шакланган ўзига хос хусусиятларга эга сув ва дарё эътиқоди ривожланишидан гувоҳлик беради. Айниқса, Хоразм воҳасида Аму ягона дарё бўлиб, ҳаёт ҳадя этувчи манбаи сифатида аҳоли томонидан чексиз қадрланган ва улуғланган. Шу билан бирга, тошқин пайтида Амударё тўлқинлари тез-тез қишлоқлар ва далаларни ювиб ташлаб, даҳшат кучга айланган. Хоразмликлар дарёдан кўркиб, унга қурбонлик қилишган. Аҳоли орасида Амударё аҳамиятига нисбатан икки ёқлама ёндошув устунлик қилган, – дарё ҳаёт берувчи ва ундан маҳрум қилувчи куч деб саналган.

Шундай қилиб, исломга қадар Хоразм воҳаси аҳолисининг эътиқодлари ва диний қарашларини ўрганиш жараёнида археологик маълумотлар ва Хоразм ёзувининг аҳамияти бекиёсдир. Зардуштийлик Ўрта Осиё деҳқончилик вилоятларида кенг тарқалган. Бу ўлкада

қадимдан шаклланган эътиқодлар, урф-одатлар ва қадриятлар Заратуштра таълимотига зид келмаган. Бироқ, ғалати шундаки, “Авесто” нинг “Видевдат” китобида зардуштийлик динини қабул қилган 16 та мамлакатлар қаторида Хоразм тилга олинмаган [22]. Археологик материаллар ва Хоразм ёзуви маълумотларидан эса воҳада зардуштийлик жуда эрта ёйилгани шубҳасиз кўриниб турибди.

Фойдаланилган адабиётлар

1. Калалы – Гыр 2. Культурный центр в Древнем Хорезме IV – II вв. до н.э. – М.: ИВЛ РАН, 2004; Ягодин В., Беттс А. Хоразм номаълум ҳукмдорларининг суратлари//Фан ва турмуш. – Тошкент, 2008. № 3-4-5; Мамбетуллаев М.М. Исследование храмового комплекса Большая Айбуйир–кала//Археология Узбекистана. – Ташкент, 2011. № 1.
2. Толстов С.П. По древним дельтам Окса и Яксарта. – М., 1962. – С. 133-134.
3. Кой-Крылган-кала – памятник культуры древнего Хорезма IV в. до н.э. – IV в н.э.//Тр. ХАЭЭ. – М., 1967. Т. V. – С. 173-215, 227-251.
4. Калалы – Гыр 2... С. 237-240.
5. Калалы – Гыр 2... С. 12-17, рис. 2/4.
6. Вайнберг Б.И. Водный торговый путь по Амударье и культовые центры вблизи него//Проблемы истории, филологии, культуры. – Магнитогорск, 2005. – С. 14-15.
7. Рапопорт Ю.А. Религия древнего Хорезма. Некоторые итоги исследования//Этнографическое обозрение. – М., 1966. № 6. – С. 31.
8. Неразик Е.Е. Формирование раннесредневекового общества в низовьях Амударьи. – М.: Гриф и К., 2013. – С. 89-91.
9. Вишневская О.А., Рапопорт Ю.А. Следы почитания огня в средневековом хорезмском городе//Этнография и археология Средней Азии. – М.: Наука, 1979. – С. 105-112
10. Нозилов Д. Марказий Осиёдаги зардуштийлар ибодатхоналаридаги оташкадалар//Санъат. – Тошкент, 2007. – Б. 4-6.
11. Левина Л.М. Древнехорезмийский памятник – Елхарас. – М., 2001. – С. 53.

10.00.00 – ФИЛОЛОГИЯ ФАНЛАРИ

ЎЗБЕК ХАЛҚ АФСОНА ВА РИВОЯТЛАРИНИНГ ИНГЛИЗЧА ТАРЖИМАСИДА МИЛЛИЙ ОБРАЗ ВА ТАСВИР ВОСИТАЛАРИ

DOI: <https://doi.org/10.53885/edinres.2021>.

*Ражабов Дилшод Зарипович,
Бухоро давлат университети*

*Рўзиев Нодир Қаюмович,
Бухоро давлат университети*

Аннотация. Мақолада инглиз ва ўзбек халқларининг оғзаки ижодидаги афсона ҳамда ривоят жанри намуналарини қиёсий-типологик аспектда тадқиқ қилиш уларнинг миф, эртак, нақл, латифа каби бошқа эпик жанрлардан фарқини ёки ўзаро генетик алоқадорлигини аниқлаш тўғрисида фикрлар билдирилган.

Калит сўзлар: афсона, ривоят, миф, эртак, нақл, халқ оғзаки ижоди.

НАЦИОНАЛЬНЫЙ ОБРАЗ И СРЕДСТВА ИЗОБРАЖЕНИЯ В АНГЛИЙСКОМ ПЕРЕВОДЕ ЛЕГЕНД И СКАЗАНИЙ УЗБЕКСКОГО НАРОДА

Аннотация. В статье рассматриваются сравнительно-типологические аспекты жанра легенд и сказаний в устном народном творчестве английского и узбекского народов, а также отличие жанров как, мифы, сказки, сказ, анекдоты от других эпических жанров или их генетического родства.

Ключевые слова: легенда, сказание, миф, сказка, сказ, фольклор.

NATIONAL CHARACTERS AND MEANS OF IMAGES IN THE ENGLISH TRANSLATION OF UZBEK NATIONAL LEGENDS AND NARRATIVES

Abstract: In the article the comparative-typological aspects of the genres of legends and narratives in the oral folklore of the English and Uzbek nations, as well as the difference between genres, such as myths, fairy tales, tales, and anecdotes from other epic genres or their genetic relationship are discussed.

Keywords: legend, narrative, myth, fairy tale, tale, folklore.

Кириш. Дунё фольклоршунослигида афсона ва ривоятларнинг ўзаро муштарак ва фарқли жиҳатларини аниқлаш мезонлари ишлаб чиқилиши натижасида халқ насрининг мукамал таснифи яратилди. Натижада оғзаки насрга мансуб афсона ва ривоят жанрларининг

специфик хоссалари белгиланиб, эпик сюжет ва мотивларининг тарихий асослари, ўхшаш ва фарқли жиҳатлари ойдинлаштирилди. Эндиликда шу эришилган ютуқлар асосида ўзбек халқ афсона ва ривоятларининг инглиз тилига таржимасида миллийликнинг ифодаланиши, бадиияти, тасвир воситаларининг сақланишини ёритиш долзарб вазифалардан бири ҳисобланади. Зеро, жаҳон фольклоршунослигининг янги илмий-назарий концепциялари асосида инглиз ва ўзбек халқларининг оғзаки ижодидаги афсона ҳамда ривоят жанри намуналарини қиёсий-типологик аспектда тадқиқ қилиш уларнинг миф, эртак, нақл, латифа каби бошқа эпик жанрлардан фарқини ёки ўзаро генетик алоқадорлигини аниқлаш учун муҳимдир.

Асосий қисм. “Афсона” форсча “афсун –сеҳр-жоду” маъносини англатувчи сўз билан аталадиган, фантастика-уйдирма асосида яратилган оғзаки насрий ҳикоялар бўлиб, ўтмишда унинг «сав» (сав) деб юритилгани ҳақида маълумотлар бор. М.Кошғарийнинг «Девону луғотит турк» китобида изоҳланишича, “сав” атамаси ўтмиш воқеалардан хабар берувчи ҳикоя, қисса тушунчасини ифодалаб келган [1].

Афсона ўзбек халқ оғзаки ижодининг энг қадимги, анъанавий ва кенг тарқалган жанрларидан бири [2]. Унда халқимизнинг қадимги диний-мифологик қарашлари, урф-одатлари ўзига хос бадиий талқин топганлиги билан эътиборни тортади. Аждодларимизнинг тарихини ўзида бадиий акс эттирувчи афсона ва ривоятларга дунё аҳлининг эътибори кундан-кунга ошиб бормоқда. Кўпгина афсона ва ривоятларда персонажлар ўз индивидуал қиёфаси ва нутқи билан берилган бўлади. Бироқ кўпинча уларни таржима қилишда ана шу ҳолатни тўлиқ сақлашнинг имкони бўлмай қолади. Чунки таржима жараёнида персонажларнинг нутқи бевосита таржимон томонидан баён этилади. Бунинг натижасида фольклор асарининг асл нусхасида берилган ҳар бир персонаж ўз индивидуал қиёфасини ва сўзлаш услубини сақлаб қололмайди. Қолаверса, таржимада ҳаммавақт ҳам персонажлар нутқи тўлиқ ифодасини тополмайди. Бу эса, ўз навбатида, улар маъносига ҳам путур етишига олиб келади. Масалан, “Сумалак” ҳақидаги афсона аслиятда персонажларнинг диалоглари асосида баён этилган. Унда, асосан, онанинг Ҳасан-Ҳусан исмли ўғиллари билан мулоқотлари учрайди:

Айтишларича, қадим замонларда бир камбағал аёл яшаган экан. Унинг Ҳасан-Ҳусан деган ўғиллари ҳам бўлиб, улар ҳали жуда ҳам ёш эканлар. Аёл топган-тутгани қишлигига зўрға етиб, бир амаллаб кўкламга чиқиб олибдилар. Уйларида егулик ҳеч вақолари қолмабди. Ўзи-ку майлику-я, лекин икки норасидасининг қоринлари очиб, нон сўраб: зор-зор йиғлашларини кўриб, онаи зор чидаб туролмабди. Уларни ўйин-кулги билан овутмоқчи бўлган экан, барибир эгизаклар хархаша қилаверибдилар. Шунда она бечора нима қиларини билмай, ўчоқ бошига борибди-да:

- Болаларим, бирпасгина ўйнаб ўтиринглар, мен ҳозир сизларга

овқат пишириб бераман, - деб қозонга сув солиб, тагига ўт қалабди. Сўнгра далага чиқиб, ўтган йилги буғдойпоядан буғдой томирларини, эндигина ниш ура бошлаган ҳар хил ўт-ўланлардан териб келиб, яхшилаб ювибди-да, қозонга солибди. Ун халтасини, супрасини қоқиштирган экан, бир-икки каппа ун-урвоқ чиқибди, униям қозонга ташлаб, қайнатаверибди. Ковлаётганда овози чиқиб, билиниб турсин учун беш-олтита тошчаларниям ювиб қозонга ташлабди-да, чўмич билан айлантираверибди. Ҳар айлантирганда тошлар шарақлаб овоз чиқарар, буни эшитган Ҳасан билан Ҳусан “Онамиз бизга овқат пишираяптилар”, - деб суюнишиб, ўйнай бошлашибди. Тун ярмидан оққанда болалар ўйнай-ўйнай чарчаб, охири ухлаб қолибдилар. Она бўлса, қозонни ковлашдан тўхтамай, гўдаклари оч-наҳор ухлаб қолганликларига ичи ачишиб, кўз ёши шашқатор бўлиб, тангрига илтижо қилибди: “Эй худо. Шу пишираётган овқатимга назар ташла. Икки норасиданинг ризқини ўзинг етказ, ширинлигингни ато қилгин. Биз ғариблардан марҳаматингни дариф тутма.”

Тонгга яқин она ҳам ковлашдан чарчаб, қозоннинг қопқоғини яхшилаб ёпиб, димлабди-да, болаларининг ёнига ёнбошлаб уйқуга кетибди. Эрталаб болаларининг шовқинидан уйғониб қолиб қараса, Ҳасан-Ҳусанлари қозонга қўлчаларини тикиб, ниманидир ялашаётганмиш. Мўъжиза рўй берганидан кўзларига ишонмаган онаи зорнинг ўзиям жимжилоғи билан қозондаги таомдан ялаб кўрса, ширин нарса экан. Шунда болалари:

- Она, бу овқатингизнинг номи нима? – деб сўрашган экан, она қозон тўла қизғиш ширинликни болалари тез-тез бармоқлари билан ялаётганликларига қараб туриб:

- Болаларим, бу малойикаларнинг каромати билан пишди. Унинг оти сермалак, - дебди.

Бу сўз кейинчалик “Сумалак” бўлиб ўзгариб кетган экан. Ҳатто ҳозир ҳам онахонларимизу пиру бадавлат отахонлар сумалакни татиб кўришдан аввал “Қани, Ҳасан-Ҳусанларнинг таомидан ялайлик”, - деб аввал жимжилоқлари билан ялашади.

Сумалак пишириш удуми ана шундан келиб чиққан экан [3].

Кўриняптики, бу афсонада онанинг болалари билан ўзаро суҳбати келтирилган бўлиб, у орқали асар таъсирчанлиги таъминланган. Бироқ шу асарнинг таржимасида ушбу диалогларнинг тушириб қолдирилгани кузатилади. Таржимада бу матн қуйидагича берилган: “Қадим-қадим замонларда бир аёл ўзининг Ҳасан-Ҳусан ўғиллари билан яшарди. У бир қашшоқ бева бўлиб, зўрға кун кўрар, болалари нукул очликдан азоб чекишарди. Уларнинг йиғисидан, ноласидан бешиб кетган она бу кунларга лаънатлар ўқир, фарзандларига емиш топиб беришга қийналар эди.

Бир кечкурун фарзандари йиғлай-йиғлай ухлаб қолгач, қўшниларидан бир капгина буғдой олиб чиқади. Қозон осиб тагига ўт ёқади. Қозонга еттита тош ташлаб, ун ва сув солади. Ўғиллари қозондаги тошнинг товушини эшитиб, оналари улар учун аллақандай мазали таом

тайёрлаётганига амин бўлишади. Тез орада мазали таом ейиш орзуси билан болаларнинг кўзи уйқуга кетади. Бироз ўтиб онанинг ҳам кўзуни уйқу элтади. Тонгга яқин уйғониб кетган она қозон атрофида ўттизта фаришта турганини кўради. Кўзларига ишонмаган она фаришталарнинг қозондаги таомдан татиб кўраётганлигининг гувоҳи бўлади.

Бундан мамнун бўлган она фарзандларини уйғотиб, қозон олдига шошади. Кўрсаки, қозон аллақандай тотли неъмат билан лик тўла.

Ўшандан буён бу таомни ўттизта фаришта шарафига сумалак деб аташади.

Кўриняптики, “Сумалак” ҳақидаги ушбу афсонанинг аслияти билан таржимаси баён услубига кўра бири иккинчидан фарқ қилаётир. Чунки амалга оширилган таржимада персонажлар нутқи муаллиф нутқига алмаштирилган. Натижада асар воқеалари персонажларнинг руҳияти асосида эмас, унга муаллифнинг муносабати асосида шунчаки ҳикоя этилган. Бу эса, ўз навбатида, асарнинг ғоявий-бадиий жиҳатдан таъсирчанлигини бироз камайтирган.

Маълумки, ўзбек фольклорида сумалак ҳақидаги афсона бир неча вариантда тарқаган. Жумладан, “Сумалак – ўттиз малак” афсонаси шулардан биридир [3]. Унда ҳикоя қилинишича, Сумалак – биби Фотиманинг ошлари экан. Бир куни у кишининг болалари оч қолибдилар. Овқат пишириб берай десалар, уйларида қозонга солгудек ҳеч вақо йўқ экан. Ўшанда киш чиқиб энди кўклам кўкатлари ер бағирлаб бош кўтарган вақт экан. Биби Фотима ҳовлисининг бир четига кузда бир ҳовуч дон сепган эканлар, қарасалар ўша кўкариб, майсалаб қолган экан. Дарров шу майсадан ўриб келиб, майдалаб қозонга солиб, супрадан қоқиштириб олинган бир сиқим ун ҳам кўшиб яхшилаб аралаштириб, устидан сув қуйиб қозон тагига ўт қалабдилар. Бироз қозонни қовлаб ўтиргандан кейин ўғилларига кўшилиб биби Фотима ҳам ухлаб қолибдилар.

Эрталаб уйғониб қарасалар, қозонни ўттиз фаришта қовлаб пишираётган эмиш. Шунинг учун бу таомнинг номи сумалак бўлиб қолган экан. Чунки сумалак – ўттиз малак деганидир.

Келтирилган таржима асосида шундай хулосага келиш мумкинки, таржимон аввало сумалак ҳақидаги афсона вариантларни ўрганиб чиқиб, сўнгра уларнинг мазмунини умумлаштирувчи матн яратган ва ана шу матнни таржимада берган. Бундай хулоса чиқаришга иккита сабаб мавжуд:

- биринчиси, таржима матни мазмунан сумалак ҳақида келтирилган аслиятдаги матнларга хос алоҳида-алоҳида мотивларни ўзида умумлаштириб, бирлаштириб келмоқда;

- иккинчиси, аслиятдаги илк матнда учрайдиган персонажлар нутқи таржимада мутаржимнинг баёнига сингдириб ифодаланмоқда.

Шунингдек, таржимада берилган «Хива қандай қилиб ўз номини олди?», «Душманнинг катта-кичиги бўлмайди» каби ривоятларда ҳам асл матнларнинг маънолари сақланган эса-да, бироқ уларда тўлақонли ифодавийлик етарли эмаслиги кўзга ташланади.

Булар орқали шуни англаш мумкинки, таржима иши осон эмас. Шунинг учун унга олимлар: “Таржима адабиётларни механик равишда бир миллатдан иккинчи миллатга ўтказадиган транспорт воситаси эмас, балки миллатларни яқинлаштирадиган, миллий тушунчаларни уйғунлаштирадиган омил”, - дея таъриф берадилар [4].

Афсона ва ривоятларнинг таржимаси жараёнида у ёки бу анъаналаримизни, миллий урф-одатларимизни қиёсий-типологиялик жиҳатдан ўрганиш имконияти пайдо бўлади. Чунки уларнинг аксарияти юқоридаги каби маросим ва урф-одатларимизнинг келиб чиқиши ҳақида яратилгандир.

Мерелин Петерсен китобининг “The music of Uzbekistan” («Ўзбекистон мусиқаси») номли бобида уд, танбур, ғижжак, сурнай, сибизға, дутор, рубоб, карнай, доира каби миллий ўзбек мусиқа асбобларининг яратилиши, уларда ижро этиладиган куйлар, қўшиқлар тўғрисидаги афсоналар ҳам келтирилган. Шубаҳонаинглиз ўқувчиларига бу созларнинг инглизча номланиши таништирилган. Масалан: dutor – an instrument with two (du) strings (tor) (икки торли асбоб); karnai – a very long horn type instrument, especially played at celebrations (асосан, байрамларда чалинадиган узун сурнай); doira – a drum. The skin of an animal stretched on a round frame (айлана қолипга ҳайвон териси тортиб ясалган асбоб).

Ўзбек халқ афсона ва ривоятларининг жаҳон миқёсида тан олинган дунё тилларига жуда катта миқдорда таржима қилинганлиги қувонарли ҳолдир. Бу билан халқимиз маданиятига, тарихига, турмуш тарзига дунё халқлари катта қизиқиш билан қарадини англаш мумкин. Бироқ инглиз ва ўзбек тиллари оиласи жиҳатидан бир-бирига анча узоқ бўлган тиллардир. Шунинг учун бу тилларда яратилган асарларни бир-бирига таржима қилиш муайян қийинчиликларни келтириб чиқариши табиий. Таржима қилиш қийинчилиги фақат бу тилларнинг луғат бойлиги, услубий ва синтактик қурилиши билангина чекланмайди. Бу қийинчилик таржима қилинаётган асарнинг яратувчиси бўлган халқнинг миллий қадриятларини, ўзига хос менталитетини белгиловчи омилларни билиш зарурлиги билан ҳам боғлиқ. Зеро ҳар бир халқнинг ўзигагина тегишли бўлган тарихи, дунёқараши, эътиқоди, урф-одатлари, маросимлари, касб-кори, либослари, миллий қаҳрамонлари мавжуддир. Қолаверса, ўша халқ яшайдиган географик жой иқлими, ўсимликлар ва ҳайвонлар, қушлар дунёси ҳақида ҳам маълум билимга эга бўлиш зарур. Йўқса, таржима учун танлаб олинган матннинг мазмунини, руҳини чет эллик ўқувчига етарли даражада етказиб бериб бўлмайди. Бунинг натижасида айрим атамалар, номлар таржимада луғавий семантик жиҳатдан хато берилиши мумкин. Бунга юқорида номи қайд қилинган китобда берилган “Чашмаи Аюб” афсонасининг таржимасини мисол қилиб кўрсатиш мумкин. Чунки бу афсона таржимасида мутаржим “чашма” сўзини “фонтан” сўзи билан ифода этган.

The Fountain of Aiyub

As told by Dilifruz Kamalova, age 21

A long time ago in the Central Asian desert, where the city of Bukhara is situated, the people were dying of thirst. There was not even a single drop of water to be found.

One day, the people were so thirsty, that they all sat down and prayed. They looked to the heavens and asked God for rain. It wasn't long before He sent a messenger to rescue them.

The messenger's name was Aiyub. He had a stick and with it he struck the earth. At the place where he struck the earth, a hole suddenly appeared and a fountain gushed forth. It wasn't long before they discovered the great cures that could be achieved by drinking this water.

The people were so happy that they built a beautiful shrine there. To this day, many people visit the well to partake of the refreshing clear, clean, healing waters, and to pray in thankfulness to God.

Ушбу матннинг таржимаси қуйидагича:

Чашмаи Аюб

Қадимги Марказий Осиёнинг ҳозирги Ўзбекистон ҳудудида жойлашган Бухоро атрофида одамлар ташналиқдан кўп қийналишарди. Баъзида уларнинг чанқоғини қондириш учун бир томчи сув топиш ҳам амри маҳол эди.

Ташналиқ жонидан ўтган одамлар бир кун йиғилиб, Тангрига илтижо қилишди ва ундан ҳеч бўлмаса ёмғир ёғдиришни ўтиниб сўрашди. Оллоҳ Таоло кўп ҳам куттирмасдан уларнинг хоҳишини бажо келтириш учун ўзининг Аюб исмли элчисини юборди. Аюб қўлидаги таёғини ерга санчади ва ўша ердан булоқ отилиб чиқади. Кўп ўтмасдан одамларга шу нарса аён бўлади-ки, бу булоқ суви нафақат чанқоқ қолдиришда, балки кўпгина касалликларга даво сифатида ҳам фойдали экан.

Бундан боши осмонга етган, кувончи чексиз халқ ўша ерда макбара куришга қарор қилади. Ўша даврдан токи шу кунгача одамлар ушбу кутлуғ қадамжони зиёрат қилишни канда қилмайдилар. Бу кўҳна ва муқаддас булоқнинг шифобахш зилол сувларидан баҳраманд бўлиб, Яратганга ҳамду санолар айтадилар.

Кўриняптики, ушбу афсонада фонтан ҳақида эмас, шифобахш чашма суви ҳақида сўз юритилмоқда. Фонтан – бу кишиларнинг ақл-заковати, қўл меҳнати эвазига қурилган манзарали сув пурковчи иншоот бўлса, чашма ўз-ўзидан ердан отилиб чиқувчи сув йўлидир. Чашма суви маъданларга бой, тоза ичимлик суви сифатида шифобахшлик касб этади.

Шу нуқтаи назардан қаралса, таржимада “чашма” сўзининг ўрнига “фонтан” сўзини қўллаш мантиқий хатоликни келтириб чиқариши аёнлашади. Бунинг натижасида миллий образ тасвирига ҳам путур этади.

Таржимада маълум бир халқнинг диний тушунчаларини, тарихини шунчаки сўзма-сўз ўгириб бўлмайди. Бу жараёнда таржимон ғоятда эҳтиёткорлик қилиши, ўша халқнинг дини ва тарихига ҳурмат билан қараши талаб этилади. Бунинг учун таржимон ўша халқнинг тарихини ва диний-эътиқодий қарашларини ишга киришгунча пухта ўрганиши

шартдир.

Хулоса. Афсона ва ривоятларимизда бу каби миллий хусусиятларимизни ўзида мужассам этган белгилар бисёрдир. Шунинг учун уларнинг таржимаси кенг тарқалган. Лекин улардаги миллий-маънавий, маданий жиҳатларнинг сақланиши таржимон меҳнатининг самарасини кўрсатиши, фольклорнинг миллий руҳиятини тўла сақлаб қолиши билан диққатга сазовор бўлади.

Бир сўз билан айтганда, халқ афсона ва ривоятлари инглиз тилига таржима қилиниши жараёнида уларнинг аслиятига хос руҳият, жозибadorлик ва бадий жиҳатларни ўзида тўла акс эттирмоғи шарт. Акс ҳолда миллат тарихи, маънавияти ва маданиятини намойиш қилувчи деталлар, ўзга миллат вақилига таниширилиши лозим бўлган хатти-ҳаракатлар мутаржим айби билан кўмилиб кетиши ва таржима қилинаётган асар таржима тили қонунларига бўйсуниб кетиши мумкин. Зеро, ўзбек халқ оғзаки ижодиёти бой жанрий таркиби, қадимийлиги ва анъанавийлиги, мураккаб тадрижий тараққиётни кечирганлиги билан узоқ даврлардан бери дунё аҳлининг эътиборини жалб қилиб келмоқда. Жумладан, буни ўзбек фольклорининг чет элларда ўрганилиши, хорижлик тадқиқотчилар томонидан ёзиб олиниб, таржима қилинганлиги ва қилинаётганлиги мисолида тасдиқлаш мумкин.

Фойдаланилган адабиётлар

1. Кошғарий М. Девон-ул-луғотит турк. 3-Том.- Т.: Фан, 1963, 168-бет.

2. Имомов К. Ўзбек халқ прозаси. – Т.: Фан, 1981, 66-бет.

3. Наврўз. (Наврўз билан боғлиқ қўшиқлар, афсоналар, одатлар ва иримлар). Тузувчилар: Т.Мирзаев ва М.Жўраев. - Т.: Фан, 1992.- 25-26-бетлар.

4. Саломов Ғ., Комилов Н. Дўстлик кўприклари. – Тошкент: Ғ.Ғулом номидаги Адабиёт ва санъат нашриёти, 1979, 117-бет

ИСТИҚЛОЛ ДАВРИ ЎСМИРЛАР ҚИССАЛАРИНИНГ ЖАНРИЙ, БАДИИЙ-КОМПОЗИЦИОН ХУСУСИЯТЛАРИ

DOI: <https://doi.org/10.53885/edinres.2021.13.67.008>

Жамилова Башират Сатторовна,
Бухоро давлат университети профессори, филология фанлари
номзоди

Аннотация. Мақолада истиқлол даври болалар адабиётининг ўзига хосликлари, жумладан ўсмирлар адабиётининг янги йўналишидаги намуналари таҳлил қилинган. Х.Тўхтабоевнинг “Қиз болага тош отманг”, “Қиз талашган ўсмирлар” қиссаларининг мавзувий-мундарижаси, гоаявий, бадий-композицион хусусиятлари, эстетик вазифаси ҳақида фикр юритилган.

Калит сўзлар: педагогика, психология, телероман, гендер, юмор, пафос, реалистик, тадбиркорлик, ижтимоийлик, ахлоқий-дидактик

ЖАНРОВЫЕ И ЛИТЕРАТУРНЫЕ ОСОБЕННОСТИ ПОДРОСТКОВ В КРАТКИХ ИСТОРИЯХ ПЕРИОДА НЕЗАВИСИМОСТИ

Джамилова Башират Сатторовна
профессор Бухарского государственного университета, доктор
филологических наук

Аннотация. В статье рассматривается современная детская литература. Кроме того, в нём обсуждается современные направления подростковой литературы. Речь идет о тематических, идейных, литературно-композиционных особенностях и эстетических задачах рассказов Х. Тухтабоева «Не бросайте девушке камень», «Подростки, которые ссорятся из за девушку».

Ключевые слова: педагогика, психология, телевизионный роман, гендер, юмор, пафос, реалистичность, предпринимательство, социальное, этико-дидактическое.

GENRE AND LITERARY COMPOSITIONAL FEATURES OF TEENAGERS IN SHORT STORIES OF THE INDEPENDENCE PERIOD

Bashorat Sattorovna Jamilova
The professor at Bukhara State University, Doctor of Philosophy in
Philology

Annottion. The article discusses contemporary children's literature. Furthermore, the modern trends of teenagers' literature has been discussed either. It's about thematic-content, ideological, literary compositional features and aesthetic tasks of the short stories «Don't throw a stone to a girl», «The teenagers who have been plundering for a girl» by Kh.Tukhtaboyev.

Keywords: pedagogics, psychology, telenovel, gender, humor, realistic,

entrepreneurship, social, ethical-didactic

Педагогика ва психологияда турли ёш даврлари руҳиятининг бир-биридан сезиларли фарқи асослаб берилган. Хусусан, чақалоқлик, илк болалик, мактабгача таълим ёши, кичик мактаб ёши, ўсмирлик, ўспиринлик, ёшлик, етуклик ва кексалик даврларнинг ҳар бири ўзига хос хусусиятларга, сифатларга эга бўлиб, улар бир-биридан одамнинг хронологик ёш кўрсаткичларига кўрагина эмас, балки шу даврда инсон руҳиятида кечадиган ҳодисалар, рўй берадиган ўзгаришлар, унинг руҳиятидаги умумий қонуниятларга кўра ҳам фарқланиши таъкидланган. Болалар қалбини бадиий тадқиқ этиш, болаликни бадиият кўзгусида бутун борлиғича акс эттириш, аниқроғи, бола дунёқараши, ботиний ва зоҳирий такомиллашуви ҳамда ижтимоий-ахлоқий жиҳатдан шаклланиш пиллапояларини кўрсатишни мақсад ва вазифасига айлантира олган болалар бадиий адабиёти ёзувчи олдига ғоят нозик масала: ўз ўқувчисининг ёш хусусиятлари, руҳияти, савияси ва қизиқишларини назарда тутган ҳолда ижод этиш вазифасини қўндаланг қилиб қўяди. Худойберди Тўхтабоев болалар адабиётининг ўзига хос хусусиятларини яхши билган ёзувчи. У болалар учун асар ёзаётган пайтда албатта, ўз ўқувчисини кўз олдига келтириб ёзади. “Олти ёшли болага айтаётган гапингиз ўн тўрт ёшли ўсмирга айтадиган гапингиздан, албатта, фарқ қилиши керак,- ” деб таъкидлайди. Ёхуд, бутун умрини болажонларга завқовар шеърлар ёзишга бағишлаган П.Мўминнинг мана бу иборасини эсга олайлик: “ Сен новча одамсан, болага бирор гап айтганда энгашиб, қулоғига гапирасан, бўлмаса, гапингни ҳаммаси ҳавога учиб кетади...” Ёзувчининг болалар ва ўсмирларга атаб ёзган асарларининг улар учун қизиқарли, ўқимишли, жозибали бўлишининг асосий сабабларидан бири ҳам шу. Болалар бадиий адабиёти намуналарининг қайси ёшдаги ўқувчига мўлжалланганлиги – (мактабгача тарбия ёшидаги (3 ёшдан 6-7-ёшгача), кичик мактаб ёшдаги (7-ёшдан 11-12 ёшгача) ҳамда ўсмирлар (13 ёшдан 16-17 ёшгача) адреслилиги шу маънода муҳимлик касб этади.

Етук болалар адиби Х.Тўхтабоев болалар оламига кириш учун улар даражасига “пасайиброқ” келиш ва болалар ички дунёсидан хабардор бўлиш керак. Бола нимага қизиқади-ю нимани ҳазм қила олади, нималарни истади- шуларни ҳисобга олиш даркор, - деганда ҳақли эди, албатта.

Аммо шу билан бирга истиқлол миллий китобхонлик соҳасида ҳам эркинликни юзага келтирганини таъкидлаш жоиз. Эндиликда, ҳар бир ёш китобхон ўзи қизиққан, эҳтиёжи пайдо бўлган йўналишдаги, номдаги асарларни ўқишга қизиқаётгани маълум. Мактабгача таълим ва кичик мактаб ёшидаги болалар китобхонлиги бевосита ота-оналар, муаллим-устозлар назоратида бўлса ҳам ўсмирларни бугун тўхтатиш осон эмас. Айниқса вертуал олам, интернет сайтлари, ижтимоий тармоқлар, бутун дунё телеканалларидан баҳраманд бўлаётган ўсмирлар янада тезроқ вояга етиш истагини ҳоҳлаб қолишаётгани сир эмас. Ҳатто, оила,

жинсий ҳаёт, муҳаббат туйғулари масаласида кўпроқ Ғарб ёшларига тақлидан тафаккур юритиши яққол кўринмоқда. Шу жиҳатдан XXI аср болалар адабиётининг бадиий-эстетик савияси, мавзу-мундарижаси, ифода усуллари ҳам янгилана бориши табиий эди. Таъбир жоиз бўлса, ўсмирлар адабиётининг ўзи мустақиллашиб бораяпти, дейиш мумкин. Чунки “16+” деган тушунча телеэкранлардан адабиётга ҳам кўчиб улгурмоқда (масалан, Э.Маликнинг “Болалик ва ўсмирлик кўчалари”), қолаверса, уларга мўлжалланган уч асосий йўналишдаги адабиётлар махсус ижод қилинаётгани кузатилмоқда.

Биринчи йўналишда - бевосита балоғат палласига кирган йигит-қизларнинг “муҳаббат мавсумлари”ларига бағишланган ва касб-ҳунар танлаш, замонавий ёшларнинг ўз келажакларини белгилашга йўналтирувчи асарлар туркуми (масалан, Х.Тўхтабоевнинг “Қиз талашган ўсмирлар”, “Қиз болага тош отманг”)

Иккинчи йўналишда - замон воқелиги, ҳаётини муаммоларнинг тамсилий талқин этувчи юмористик, саргузашт-фантастик қиссалар (Э.Маликнинг “Шайтонваччанинг найранглари”, Х.Тўхтабоевнинг “Телебола”, “Осмондаги ҳайвонлар”).

Учинчи йўналишда - мустақиллик шарофати билан иймон, дину диёнатни таний бошлаган мамлакат ёшларига бағишланган ахлоқий-дидактик асарлар туркуми (Т.Маликнинг “Меҳмон туйғулар”, Э.Маликнинг “Набираларимга мактублар”, Х.Тўхтабоевнинг “Ривоятлар”, “Ўзим ва ўқувчилар йиққан эртақлар”) каби.

Айтайлик, “Қиз талашган ўсмирлар” (роман)ининг биринчи қисми “Муҳаббат мавсуми” деб номланганиёқ ўсмирлар диққатини тортади. Унинг қаҳрамонлари ҳам шу куннинг ёшлари. Аниқроғи, “мустақиллик деган неъмат” туфайли “ўсмирлар-у бўйи етган қизларнинг велосипед тузатадиган устахона очиб..., 12 та бузоқ боқиб, бузоқлари семириб, сотилиб кетгунича эркаги қанақа бўлади-ю, урғочиси қанақа бўлади, ана шуни билмай қолган... Тўққизинчи синфгача фақат аъло ўқиган Қумриниса қизалокларга кўйлак, кофта тикаман деб олдирган машинаси ип чайнаётгани учун Америка, Хитой-ю Японияга машиналарининг сифатсиз экан, деб тўхтамай хат жўнатиб турган” ёшлар ҳақидадир.

Ёзувчининг юмористик услуби “роман”нинг асосий руҳини белгилайди, шўх-шаддод ўсмир қиз-йигитлар ҳамма масалада ўйин-кулги, ҳазил-мутойибани ўзларига ҳамроҳ қиладилар. Воқеалар ҳам асосан адиб қисса ва ҳикояларида кўп тилга олинган Тағоб қишлоғи, фермер хўжаликлари ва давр нафаси сезилиб турган чет эллик ҳамкорлар, Павлодар ўлкасида юз беради. Асардаги талай ҳаётини воқеалар, анжир етиштириш, боғдорчиликнинг фермер хўжаликлари ҳисобига ўтказиш, бунда ёш ўсмир қиз-йигитлардан ташкил топган хўжаликнинг муваффақиятлари билан бирга, ёшлар орасида севги-муҳаббат савдосига муносабатлари, умуман, оила қуришдаги танлови сингиб кетгани эътиборли, албатта.

Зулҳумор образи орқали нафақат севгисида садоқати баланд, курашчан, эпчил, тадбиркор ўсмир қиз тимсоли, оиладаги муҳит,



жамиятдаги айрим қинғирликлар учун виждон азоби қийналадиган замонамиз ёш қаҳрамонлари акс этади. Оддий деҳқон ва мактаб муаллимнинг фарзанди Шарофатнинг юридик институтдан икки йил ҳам йиқилгач, “бу дунёда ҳақиқат йўқ экан, ҳақиқат бор дунёга кетаман”,-деб ўзини осиб қўйганига ёнида ўтирғизилиб, кўчиришга имкон яратилгани сабабидан талабалikka қабул қилинган Зулхумор ўқишни ташлаб келгач, “инсофсиз муаллимлар, ҳақиқатни сотиб оладиган пулдор оталардан ўч оламан”,-дея ўқиниши ўсмир қалбнинг қасоси, эди гўё.

Романда Йўлдошхон ва Зулхумор севгиси етакчи мотив қилиб олинган, уларнинг ҳис-туйғулари драматик лавҳаларда тасвирланган бўлса ҳам кўпроқ ўсмирлар руҳияти билан боғлиқ зиддиятлар трагикомик ифодаланади. Хусусан, Йўлдошхоннинг тадбиркорлик манфаатини ўйлаб ўз муҳаббатига бебурдлик қилиши, севги изҳор қилган ҳамкорининг қизи Ойсулудан, буни сезган Зулхумордан ҳам ҳақорат эшитиб, тарсаки ейиши, қишлоқдаги, фермерлар бригадасидаги киз-йигитлардан маломатга қолгани фош қилинади. “Э, кичкина хўжайин, э Йўлдошхон,- дейди унга ҳурмати йўқолган қизлар,- эшитмаган бўлсанг, эшит: сен гўзал Зулхуморни, биринчи муҳаббатингни қўлдан чиқардинг, энди уни унут. Эшитмадингми, уни аллақандай йигитга унашар бўлди-ку...”

Қаҳрамон ўз хатоларини англаб етади-ю, уни тузатишда ақли яна ожизлик қилади. “Йўлдошхоннинг назарида бутун анжирзор қўшилиб йиғлаётгандек...”

– Мендан Зулхумор хафа. Онажоним ҳам хафа, Бексултон хафа, Хизр бобо хафа. Мана қушлар ҳам хафа экан... Мен ҳаммаларига хиёнат қилдим. Хиёнатчини ҳеч ким кечирмаслиги керак. Зулхумор, шайтон йўлдан оздирган Йўлдошни кечира оласанми? – Йўқ, йўқ деган овозлар келяпти атрофдан...”(198-б.) Ана шундай руҳий исканжа қийновида машинасини гоҳ ўнгга, гоҳ чапга ҳайдаб кетаётган Йўлдошхон магазиндан олган бир шиша сиркадан қандай қуйиб ичганини-ю, беҳуш бўлиб, Зулхумор биринчи муҳаббати экани, сандиқчасидаги қалин дафтарни қабрига бирга кўмишларини васият қилиб хат ёзганини ҳам билмай, беҳуш йиқилади...

Зулхумор ўсмирликдаги пок севгиси сабаб жасорат ва аҳд билан уни қайта тирилишига сабаб бўлгани асар драматизмини янада кучайтиради. Айни пайтда ўз жонига қасд қилиш мотиви ва унинг хунук оқибатини кўрсатишга хизмат қилган. Одатда, асар қаҳрамонларининг муҳаббати атрофдаги душманлар, катталар, ёки ота-оналар қаршилигига кўра завол топса, бунда Йўлдошхоннинг тадбиркорлик фаолиятига шахсий ҳаёти, севгисини аралаштириш, ўз манфаатини иймон ва виждондан устун қўйиш оқибати намоён бўлган. Шу тариха, сюжет воқеаларида янги давр руҳи, замондош қаҳрамонлар дунёқарашидаги ўзгариш ёрқин кўринади. Рост, роман Йўлдошхон ва Зулхумор, Ойсулув ва Расулжон, Бексултон ва Насиба ҳамда анжирчи, тадбиркор қиз-йигитларнинг яна тўрт нафарининг тўйи бир кунда тантанали ўтказилиб, ёшлар мурод-

мақсадига етиш билан яқун топиши анъавий асарлар поэтикасига ҳамоҳанг. Бироқ болалар адабиётида ўсмирлар муҳаббати, айниқса янгича бадий тафаккур талқинида намоён бўлиши эътирофга сазовор. Фақат асарнинг номланиши ва моҳиятида номуносиблик бордек, тасаввур ҳосил бўлади. Асарда қиз талашиш оқибатида драматизм кучайган лавҳалар деярли йўқ. Аксинча, Йўлдошхоннинг сохта муҳаббатини сезиб қолган Ойсулув Расулжон деган йигитга тегишини айтганда, Йўлдошхон бориб дўстини ҳақорат қилади, холос. Асосий зиддиятлар эса Зулхуморнинг ўз севгиси учун ҳамма нарсдан воз кечиши, прокурор отаси ўқишга киритса ҳам ташлаб келгани, саккизинчи синфдаёқ ҳамма қизлардан қизганиб, эҳтиёж бўлмаса ҳам фермер бригадасига аъзо бўлгани, ақлу-заковати билан унга энг яқин ёрдамчилик қилиши, ҳуллас изтиробу ташвишлари, ҳис-туйғулари ёрқинроқ тасвирланади. Ёки, Ойсулув ҳам ўзга юрт, ўзгача тарбия топган замонавий, тадбиркор қиз бўлса ҳам, водийга меҳмон бўлиб келганда ўсмир йигит-қизларнинг самимий муҳаббатига ҳавас қилади, Йўлдошхоннинг “севги изҳорига” қаттиқ хафа бўлиб, Зулхумор муҳаббатига ғов бўлмайди. Шу сабабли, аҳдига вафодорлик, ҳис-туйғулар ҳам кўпроқ қизлар образи талқинида драматик тус оладики, асар номи ҳам шунга ишора қилиши лозим эди, назаримизда. Иккинчидан, асар романдан кўра қисса жанри хусусиятларини ўзида кўпроқ акс эттиргани сезилади. Унда асосан ўсмирликдаги муҳаббат лавҳалари лўнда ва ихчам тасвирланган. Асарда вақеалар кўрсатилишдан кўра, қаҳрамонларнинг (масалан, Зулхумор ўқишни ташлаб келиш сабабини, отасининг кимлиги ва қандайлиги, онаси, муаллими, Шарофат ва бошқалар) ҳикоялари орқали аёнлашади. Муаллиф ҳикояси – ровийлик, баён қилиш услубининг ифодаси ҳам асарни замонавий мавзу – ёшлар тадбиркорлиги ва муҳаббат синовлари ҳақидаги қисса эканлигидан далолат беради.

Зотан, адибнинг шу йўналишдаги яна бир асари “Қиз болага тош отманг” “Телероман”и янги композицион қулайликда яратилган. Жанрнинг луғавий маъноларига эътибор берилса, бу “романнинг телеинценеровкаси”, “роман асосидаги телевизион бадий фильм”, “телесериал” тарзида талқин этилади. Айтайлик, рус адабиётида Владимир Янковскийнинг “День ожидания” деб номланган “Телероман”и собиқ шўро тузумининг 70 йиллик тарихини қамраб олган бўлиб, унда ҳужжатли, сиёсий, детектив воқеалар акс этгани аёнлашади. Яъни, тарғибот қилиш (реклама), зудлик билан оммага етказиш мақсадида ёзилган асар эканлигига ишора қилинади. Ўзбек адабиётида ҳам кўпгина романларнинг видеофильми (масалан, П.Қодировнинг “Юлдузли тунлар” га ўхшаш), теленовелла (Ў.Ҳошимовнинг “Дунёнинг ишлари”) каби намуналарини биламиз. Бу асарларни ёзган адиблар уларнинг иккинчи ҳаёти – телевиденияда яшашини эҳтимолки, ҳаёлига келтирмаган. Уларнинг бадий, маънавий жиҳатдан катта аҳамияти, зукко рижиссерлар меҳнати дунёга қайта келишига сабаб бўлади. Демокчи бўлганимиз, яхши роман, қисса, ҳикоя яратилса, уни халққа етказиш усуллари ҳам такомиллашиб бораверади. Шу билан бирга, ҳозирги



“техножамият”да телетомошабинлар қатлами китобхонлардан кўра кўплигини ҳам инкор қила олмаймиз ва адибларнинг ҳам талаб-таклиф асосида телеасарлар ёзиши оммалашаётганидан воқифмиз. Бинобарин, Х.Тўхтабоевнинг мазкур асари болалар адабиётида кузатилаётган янги синкретик асар намунаси ҳисобланади.

Асар композицияси диалоглардан ташкил топгани унинг синкретик жанр эканлигини кўрсатади. Асарнинг тили, унда ишлатилган халқ ибора ва мақоллари, хусусан, парнографик мазмунга эга аския, пайровлар бемалол ишлатилиши болалар адабиёти учун ноанъанавий бўлса-да, замон нафаси, бўёғини акс эттириб туради. Хусусан, воқеалар бўлиб ўтадиган катта Тағоб қишлоғи, тоғёнбағри атрофидаги қишлоқ сут-товар фермаси мисолида, аввалги ва янги замон ишчиларининг дунёқараши, аввалги раислару ҳозирги тадбиркор ёшлар тушунчаси намоён бўлади.

Асарнинг бош қаҳрамони Хуршида соғувчиларнинг Республика танловида иштирок этиб, 2-ўринни олгани учун “Тико” автомашинаси олгани ва уни тағобликлар иштирокида кутиб олишни “репититция” қилиш саҳнаси билан бошланади (саҳна кўриниши муаллиф томонидан тўлиқ тасвирланади). Ёш қизнинг ютуқлари баҳона қишлоқнинг ёшу қариси тўпланиб, ҳали у келгунча анча мунча “суҳбат” қиладилар. Шу баҳонада ферманинг олдинги тарихи, раисларнинг, ферма мудир-ю ҳатто соғувчиларнинг сўз-гапларидан Хуршидахоннинг ёш бўлишига қарамай, Голландияга бориб тажриба алмашиб, 12 бош бузоқ олиб келгани-ю, барча ферма аъзолари 18 соатлаб фермадан кетмай икки ҳиссадан ойлик олиши, аввалгидай хашак ўғирлаб сотиш, сутга сув қўшиш кабилар йўқлиги ва бошқа камчиликларни айтавердилар. Гап орасида Хуршидани икки йигит баравар севиши-ю, қиз уларнинг қайси бирига тегишини билмаётганлари ҳам тилга олинади. Воқеалар силсиласи шундай давом этадики, суратга олиши ишларидаги тайёргарлик, ким қаерга ўтириши-ю, Хуршиданинг онаси кўзи қандай ёшланиб қизини ўпиши кераклиги, ўтирганлар қандай олқишлаши, кимларга сўз берилиши кабилар киноявий усулда очиб берилган. Ўспирин қиз-йигитларнинг “севги учбурчаги” асар тугунини ташкил қилади.

Асарда ҳар бир янги саҳна қаҳрамонларнинг турли вақт, турли жойдаги фаолиятлари, суҳбатлари, турли характер қирраларининг очилиши учун асос бўлиб хизмат қилган. Масалан, иккинчи қисмда Хуршиданинг мукофотни олиб келиши билан фермадаги энг семиз буқани сўйиб, ҳар бир кишига 3 килодан гўшт тақсимлаш, 30 тадан тухум ажратишни режалаштиргани, “Тико”нинг калитини эса “қадок кўллари бир умр буқанинг йўғон шохи билан ипидан бошқа нарсани кўрмаган” Исмоил акага топшириши билан бошланади.

Аввалги раис - Шокалон, унинг хотини ўттиз йиллик боғча мудираси Шаҳринисонинг шоҳона ҳовли-ю айвон қасрлари, суҳбатлари, ўртоқлари билан қарта ўйнаётган “думбул” ўғли Шоумарнинг оилавий муҳитини эса алоҳида бир саҳнада кўриш мумкин.

Хуршиданинг онаси билан дардлашиши, ҳиссиётларини очик-

ойдин айтиши-ю, фермадаги ишчанлиги, депутат сифатида ўз ҳақ-ҳуқуқларини билиши, дадиллиги алоҳида- алоҳида саҳналарда намоён бўлиб бораверади. Зотан, асар асосида тайёрланган тўрт қисмли “Хуршида” телефильми ҳақида профессор А.Расулов шундай ёзади: “Таниқли ёзувчи Х.Тўхтабоев ва бош режиссёр Шавкат Жунайдуллаев қизнинг ғаройиб сепи – фермерлиги, тадбиркорлиги, изланувчи ақли орқали унинг руҳий-маънавий оламини ёритиб беришни мақсад қилиб қўйганлар. Ғишт заводи бошлиғи Бексултон (актёр А.Ҳамроев) Хуршидани севади. Фермер қиз (актриса Тамара Ҳазраткулова) ҳам унга бефарқ эмас... Йигит ҳам, қиз ҳам мулкдорлик жабҳасига энди-энди кириб келаяпти... Изланиш, ўрганиш, тадбиркорлик машаққатлари уларни ўзаро яқинлаштиради... “Хуршида” телефильмида Тағоб қишлоғи аҳли, “Кўкдала” фермаси, ғишт заводи ишчилари фаолияти тасвирланган. Демокчимизки, фильмда ҳаёт аслича: ғалағовури, мураккабликлари, етишмовчиликлари билан акс эттирилган.”

Олим айни пайтда баъзи персонажлар руҳияти, бетакроп ўзлиги етарлича очилмагани, масалан, Ўнбоши, Бексултон, Иноят ая қабилар тимсолидаги аниқлик, фазилятлар теран очиб берилмаганини ўринли эътироф қилади. Ва шу билан фильмда ижро этилган қўшиқ ва ижодий фаолиятларни таъкидлаб, замондошларимиз ҳаёти, интилишлари, қалбини ишонарли тасвирлаб берилган фильм эканини қайд этади.

Дарҳақиқат, телероман асримиз бошларидаги янгиланаётган давр воқелигини жонли, жўшқин пафос билан акс эттиришга бағишланганидан воқеалар тафсилотиға кенг ўрин берилган. Эпизодик образлар “овозлар” тариқасида бўлиб, қиз болага – Хуршидаға тош отилиши кампирлар ғийбати, оғизда юрган миш-мишлар орқали аёнлашади. Аммо Хуршида ва у турмушға чиқаётган Бексултонға бу гапларнинг мутлақо аҳамияти йўқ. Шулардан қатъий назар, ёшлар ҳаётининг мураккаб зиддиятлари, катталар ва ёшлар ўртасидаги қарама-қаршиликларнинг очиб берилгани поэтик тафаккурдаги эврилишлардан далолат беради.

Яна бир жиҳат, Х.Тўхтабоевнинг юқоридаги иккала асарида ҳам образ яратишда гендер ёндашув кузатилганидир. Яъни, болалар адабиётининг асосий қаҳрамонлари, жумладан, Х.Тўхтабоев асарларида ҳам ҳали қиз бола образини бош қаҳрамон сифатида талқин этиши кўзға ташланмаган эди. Зулҳумор, Ойсулув, Хуршида ва уларнинг атрофидаги барча қизлар айтиш керакки, йигитлардан анча фаол ва дадил. Бу ҳам аслида асардаги бадиий ҳақиқатнинг замонавий ҳаёт ҳақиқатига мутаносибли, реалистик тасвир устуворлиги ифодасидир. Ўсмирлар бу каби асарлардан ўз ҳаётлари аксини кўриш билан бирга, қаҳрамон образининг янгилиниб боришиға ҳам гувоҳ бўла оладилар.

Фойдаланилган адабиётлар

1. Jamilova B.S. Basics of Uzbek Children’s Reading. TEST Engineering & Management// <http://www.testmagazine.biz/index.php/testmagazine>

2. Bashorat Jamilova . Description of the spirit of teenagers in uzbek chi2. Idren’s prose . MIDDLE EUROPEAN SCIENTIFIC BULLETIN ISSN 2694-9970 <https://cejsr.academicjournal.io/index.php/journal/article/>

view/134

3. Жамилова, Башорат. Трактовка и формы выражения экологического воспитания в произведениях для детей .Сборник научных статей по итогам работы Международного научного форума Том. 2 <https://www.elibrary.ru/item.asp?id=37532655&selid=37532696>

4. J.B. Sattorovna, K.M.Yusufovna, Comparative interpretation of the characters in English and Uzbek novels//Journal of Contemporary Issues in Business and Government Vol. 27, No. 2, P-ISSN: 2204-1990; E-ISSN: 1323-6903 DOI: 10.47750/cibg.2021.27.02.169 <https://scholar.google.com/scholar?cluster=15907969009553191108&hl=en&oi=scholar>

5. Jamilova Bashorat Sattorovna, Sharipova Iqbol Fayzullayevna, Important Itegration Principles of integration of Literature and Mathematics. MIDDLE EUROPEAN SCIENTIFIC BULLETIN. 11 March 2021, Published 10 March 2021 <https://cejsr.academicjournal.io/index.php/journal/index>

6. Sattorovna Jamilova Bashorat1, Sadridinova Nuriddinova Shaxnoza. The spiritual description of adults in uzbek children’s prose-the place of literary psychologism. ACADEMICIA: AN INTERNATIONAL MULTIDISCIPLINARY RESEARCH JOURNAL. <https://www.indianjournals.com/ijor.aspx?target=ijor:aca&volume=11&issue=1&article=086>

7. Jamilova B.S. and Qahhorova M.Y. Bolalar detective nasrida o’smirlar ruhiyati tasviri// International scientific methodical journal, ISSN 2181-1709(P), 2181-17.(E) , 2020,1.<http://interscience.uz/>

8. Тўхтабоев Х. Қиз болага тош отманг. Т., “Янги аср авлоди”, 2018, 348 б.

9. Расулов А. “Қиз болага тош отманг”-“Хуршида” телефильми ҳақида”. Китобда: Х.Тўхтабоев. Қиз болага тош отманг. Т., “Янги аср авлоди”, 2018. –Б.342 <https://sinonim.org/>

https://libking.ru/books/russian_contemporary/646946-vladimir-yankovskij-den-ozhidaniya-teleroman.html

ALPOMISH DOSTONI EPOSINING ASOSIY TENDENSIYALARIDOI: <https://doi.org/10.53885/edinres.2021.38.91.009>*Mamatqulova Nilufar Boyzoq qizi**Andijon qishloq xo'jaligi va agrotexnologiyalari instituti**“O'zbek tili, pedagogika va jismoniy madaniyat” kafedrası assisenti**Andijon, O'zbekiston**Xakimova Maxsudaxon G'ofurjon qizi**Andijon qishloq xo'jaligi va agrotexnologiyalari instituti**“O'zbek tili, pedagogika va jismoniy madaniyat” kafedrası assisenti**Andijon, O'zbekiston*

Annotatsiya. Ushbu maqolada Alpomish dostonining leksikasi, doston dialekti, arxaik soʻzlar, dostonda qoʻllanilgan maʼnoviy koʻchirishlar tahlilga tortilgan. Shuningdek, leksik birliklarning alohida bir turi boʻlgan maʼnodoshlik hodisasini kuzatildi. Dostonda etimologik jihatdan koʻproq oʻz qatlamga mansub lugʻaviy birliklar, shuningdek, oʻzlashgan qatlamga mansub lugʻaviy birliklarning oʻzaro maʼnodoshlik hosil qilganligi kuzatildi.

Kalit soʻzlar: doston, Alpomish eposi leksikasi, leksik va maʼnoviy xususiyatlar, oʻz va oʻzlashgan qatlam leksemalari, Alpomish dostoni dialekti, arxaik soʻzlar, sinonim, antonim soʻzlar, iboralar, mubolagʻa, oʻxshatishli konstruksiyalar, metafora.

ОСНОВНЫЕ ТЕНДЕНЦИИ ЭПОСА «АЛПОМЫШ»*Маматкулова Нилуфар Бойзок кизи**Андижанский институт сельского хозяйства и агротехнологии**Ассистент кафедры узбекского языка, педагогики и физической**культуры. Андижан, Узбекистан**Хакимова Махсудахон Гафурджон кизи**Андижанский институт сельского хозяйства и агротехнологии**Ассистент кафедры узбекского языка, педагогики и физической**культуры. Андижан, Узбекистан*

Аннотация. В данной статье был проведен анализ лексики эпоса «Алпамыш», диалекта эпоса, архаичных слов, смысловых переносов, использованных в эпосе. Также наблюдалось явление многозначности, представляющее собой особый тип лексических единиц. В эпосе прослеживается взаимовлияние этимологически более самостоятельных языковых единиц, а также языковых единиц, принадлежащих к ассимиляционному слою.

Ключевые слова: эпос, лексика эпоса, лексико-смысловые особенности, лексемы собственного и ассимилированного слоя, диалект эпоса, архаичные слова, синонимы, слова-антонимы, словосочетания, преувеличения, конструкции-анalogии, метафоры.

THE MAIN TRENDS OF THE EPIC “ALPOMYSH”

Mamatkulova Nilufar Boyzok kizi
Andijan Institute of Agriculture and Agrotechnology
Assistant chair of Uzbek language, pedagogy and physical culture
Andijan, Uzbekistan

Xakimova Maxsudaxon G‘ofurjon qizi
Andijan Institute of Agriculture and Agrotechnology
Assistant chair of Uzbek language, pedagogy and physical culture.
Andijan, Uzbekistan

Annotation. This article analyzes the vocabulary of the epic “Alpamysh”, the dialect of the epic, archaic words, semantic hyphenations used in the epic. The phenomenon of ambiguity, which is a special type of lexical units, was also observed. The epic traces the mutual influence of etymologically more independent linguistic units, as well as linguistic units belonging to the assimilation layer.

Keywords: epic, vocabulary of epic, lexical and semantic features, lexemes of own and assimilated layer, dialect of epic, archaic words, synonyms, words-antonyms, phrases, exaggerations, constructions-analogies, metaphors.

O‘zbek xalqi o‘zining g‘oyat qadimiy madaniyati va serqirra ijodiy salohiyati bilan jahon tamadduni taraqqiyotiga ulkan hissa qo‘shib kelayotgan xalqlardan biri sanaladi. Xalq og‘zaki ijodi namunalari bebaho badiiy qadriyatlar silsilasi o‘laroq, milliy qadriyatlarimizning qadimiy, avloddan avlodga o‘tib, sayqallanib kelayotgan ijodiy jarayon hisoblanadi. Xalq dostonlari qadimiy bebaho ma’naviy boylik sifatida davrlar osha shakl va mazmun jihatdan turli variantlarda ajdodlardan avlodlarga og‘zaki shaklda yetib kelayotgan til manbasidir.

Xususan, “Alpomish” dostoni bir oila taqdiri tasviri misolida butun bir bashariyat uchun ibrat timsoli sifatida ardoqlanib kelmoqda. Shu o‘rinda birinchi prezidentimiz I.A.Karimovning nihoyatda purma’no so‘zlarini eslash kifoyadir:

“Agar xalqimizning qadimiy va shonli tarixi tunganmas bir doston bo‘lsa, “Alpomish” ana shu dostonning shoh bayti, desak, to‘g‘ri bo‘ladi. Bu mumtoz asarda tarix to‘fonlarida, hayot-mamot sinovlaridan omon chiqib, o‘zligini doimo saqlagan el-yurtimizning bag‘rikenglik, matonat, oliyjanoblik, vafo va sadoqat kabi ezgu fazilatlarini o‘z ifodasini topgan”.

Malumki, tildagi ichki va tashqi omillar asosida yuz bergan o‘zgarishlar, eng avvalo, tilning lug‘at tarkibida aks etadi. Chunki leksika tilning eng tez o‘zgaruvchan sohasidir. Har bir so‘z millatning o‘ziga xos belgilarini aks ettiradi. O‘zbek eposshunosligida xalq dostonlarining tili va badiiy tadqiqi xususiyatlari yuzasidan ko‘plab ilmiy tadqiqot ishlari olib borilgan. Jumladan, X.Doniyorov, B.To‘ychiboyev, S.Tursunov, Z.Xolmanova, Sh.Mahmadiyev, G.Jumanazarova, O.Safarov, H.T.Zarifov, B.Sarimsoqov, N.Mahmudov kabi filolog olimlarning bu borada olib borgan tadqiqotlari alohida tahsinga loyiq.

O‘zbek tili Markaziy Osiyodagi qadimiy, mahalliy xalqlarning turkiy tillar tizimidagi tillardan biri bo‘lib, uning lug‘aviy tarkibi, grammatik qurilishi ham o‘zining uzoq tarixiga ega. Hozirgi o‘zbek tili leksikasi o‘zining butun taraqqiyoti jarayonida shu tilning ichki va tashqi rivojlanish qonuniyatlari asosida boyib borgan, bu tilning so‘z boyligi, leksik-semantik tizimi sifatida shakllangan yaxlit bir sistemadir.

“Alpomish” dostoni xalq og‘zaki ijodining nodir yodgorligi sifatida ijtimoiy, siyosiy va axloqiy, ta‘limiy qarashlarni badiiy jihatdan mujassamlashtiradi hamda tarix, adabiyot, etnografiya, tilshunoslik va boshqa sohalarga oid qimmatli ma‘lumotlarni o‘zida ifoda etgan nodir yodgorliklardan biri sanaladi.

Har qanday til, u qabila tili bo‘ladimi, millat tili bo‘ladimi, o‘zining ma‘lum miqdordagi so‘z boyligi va til birliklariga ega bo‘ladi. O‘zbek tili lug‘at tarkibining deyarli yarmini turkiy so‘zlar tashkil etadi. Shu bilan bir qatorda tilimizda xitoycha, arabcha va fors-tojikcha o‘zlashma so‘zlar va til taraqqiyotining keyingi bosqichlarida yuz bergan siyosiy, ijtimoiy omillar ta‘sirida yana boshqa turli tillardan so‘zlar o‘zlashishhisobiga boyidi. Shunga ko‘ra o‘zbek tili lug‘at tarkibi tarixiy shakllanish jihatidan ikki qatlamga: o‘z qatlam va o‘zlashgan qatlamga ajratiladi.

“Alpomish” dostonida qo‘llangan leksik birliklar etimologik jihatdan tahlil qilinganda shu narsa ma‘lum bo‘ldiki, dostonida turkiy, o‘zbekcha so‘zlar bilan bir qatorda ko‘plab arabcha, fors-tojikcha, qisman bo‘lsa-da, xitoycha so‘zlar qo‘llangan.

O‘z qatlamga mansub leksik birliklar: asarda qo‘llangan o‘z qatlam umumturkiy (o‘zbekcha) so‘zlar ko‘p miqdorni tashkil etadi. O‘z qatlamga oid so‘zlarning tilda mavjudligi juda qadimiy bo‘lib, u oltoy oilasidagi tilda so‘zlashuvchi xalqlar hali ajralib ketmay turib, tillari bitta bo‘lgan davrda yuzaga kela boshlagan. Bu so‘zlar asrlar davomida turkiy tillar uchun yangi so‘zlar yasash orqali leksikani boyitishda asos vazifasini o‘tab kelgan. Umumturkiy so‘zlarni ma‘lum darajada barcha turkiy tillar uchun mushtarak deyish mumkin. Masalan, kel, men, sen, ol, qil, tur, bor, yot, o‘yna, bir, ayt, tun, kun va boshqalar.

Tilimizning lug‘at tarkibiga e‘tibor bersak, u turli tarixiy taraqqiyot bosqichlarida turli sabablar, turli tarixiy jarayonlar ta‘sirida boyib, taraqqiyot etib kelganligini ko‘ramiz. O‘zbek tili lug‘at tarkibining tashqi manbalar, ya‘ni boshqa tillardan so‘z o‘zlashtirish hisobiga boyishi, kengayishi ham alohida ahamiyat kasb etadi.

“Alpomish” dostonining leksik tarkibini tahlil qilar ekanmiz, asarda, asosan, umumturkiy qatlamga mansub so‘z va iboralar miqdor jihatdan ko‘pchilikni tashkil etsa-da, unda xitoycha, arabcha, fors-tojikcha o‘zlashma leksemalar, shuningdek, eskirgan so‘zlar hamda shevaga xos so‘zlar ham keng qo‘llangan.

Arxaik so‘zlar ehtiyoj talabiga ko‘ra, zamonaviy sinxronik nutqda ishlatiluvchi, ammo zamonaviy normaga kirmaydigan so‘zlardir. Dostonida bunday so‘zlar ham kam miqdorda bo‘lsa-da uchraydi. Masalan, sag‘ir (yetim), tumog‘ (bosh kiyim), mahshar (hisob-kitob kuni), tabib (shifokor),

ko'tohlik (ayb,gunoh), muzofot (hudud), manglay (peshona), pir (ustoz, aziz-avliyo).

“Alpomish” dostonida leksik-semantik jihatdan sinonim, antonim so‘zlar, iboralar, shuningdek, mubolag‘a, o‘xshatishli konstruksiyalar hamda metaforik birikmalar ham juda keng qo‘llangan. Bu kabi til vositalari, ayniqsa, xalq og‘zaki ijodi namunalari uchun muhim tasvir vositasi sifatida ahamiyatlidir.

Leksik birliklarning alohida bir turi bo‘lgan ma‘nodoshlik hodisasini kuzatar ekanmiz, dostonida etimologik jihatdan ko‘proq o‘z qatlamga mansub lug‘aviy birliklar, shuningdek, o‘zlashgan qatlamga mansub lug‘aviy birliklarning o‘zaro ma‘nodoshlik hosil qilganini va bu holat asarning badiiy qimmatini oshirishda muhim ahamiyat kasb etganligini ko‘ramiz. Dostonda qo‘llangan sinonim so‘zlarni o‘rganish orqali biz sinonim so‘zlarning tilning ichki va tashqi taraqqiyot qonuniyatlariga muvofiq asta – sekinlik bilan rivojlanganligini, doston tilini boyitishga, uslubining jozibador, mazmundor, va ta’sirchan bo‘lishiga xizmat qilganligini anglab yetdik. Misol: og‘a, aka, emikdosh; tangri, xudoy, haq, oblo, rabb; el, xalq, xaloyiq; qismat, taqdir; shoh, sulton. Shuningdek, dostonida antonim so‘zlar ham keng qo‘llangan. Dostonida insonning turli xususiyatlarini, ruhiy holatlarini anglatuvchi antonimik juftliklarni ko‘plab uchratish mumkin. Bu tabiiy, chunki badiiy asarning asosiy maqsadi ham inson ma‘naviy olamini so‘z orqali ifodalash hamda tarbiyalashdan iborat. Masalan, dostonida qo‘llangan antonim so‘zlar barcha so‘z turkumlari orqali ifodalangan: Masalan, ot (yer-osmon, rost-yolgon, shoh-gado, do‘st-dushman, aka-uka), sifat (yaqin-uzoq, o‘lik-tirik, katta-kichik, yosh-qari, yaxshi-yomon), ravish (qish-yoz, erta-kech, oqshom-kunduz), fe‘l (yashamoq-o‘lmoq).

Dostonidan qo‘llangan mubolag‘ali tasvirlar o‘quvchini yoki tinglovchini turli vaziyatlar bilan bog‘liq holatlarda qahramonlarning alohida, o‘ziga xos sifatlarini, belgilarini idrok etishga, baholashga undaydi. Mubolag‘a shunchaki bo‘rttirish, kuchaytirishgina emas, aksincha bo‘rttirilayotgan belgilarning ham ma‘lum maqsadga qaratilganligi nuqtai nazaridan ham xarakterlanadi. Demak, mubolag‘ali tasvirlar bo‘rttirish, kuchaytirish orqali o‘quvchini tasvirlanayotgan obrazlarning belgi-xususiyatlarini idrok etish va unga nisbatan emotsional munosabatini shakllantirishga xizmat qiladi.

Badiiy adabiyot tilining tasviriy vositasi sanalgan o‘xshatish o‘zining obrazlilik, tasviriylik emotsional ekspressivlilik kabi xususiyatlari bilan badiiy asar tilida yaqqol sezilib turadi u badiiy asarning barcha komponentlari: portret, ruhiy kechinma, peyzaj, xarakterlar tasvirida qo‘llaniladi va badiiy asar yuzaga keladi. Birorta badiiy asar yo‘qki, unda o‘xshatish qatnashmagan bo‘lsa. Umuman, badiiy asarning badiiylik belgisi o‘xshatish, sifatlash, metofora, jonlantirish kabi tasviriy vositalar orqali ifodalanadi. “Alpomish” dostonining badiiylikni ta‘minlovchi vositalar sirasida o‘xshatishla alohida ahamiyatga ega. Dostonida qo‘llangan o‘xshatishlar epik qoliplar tarzida ko‘p holatda takro holda qo‘llanib, ma‘noni kuchaytirishga hamda obrazlilikni ta‘minlashga xizmat qilgan.

Xalq dostonlari tilida dialektizmlarning qo‘llanilishi yozma

adabiyotdagidan ancha farq qiladi. Chunki yozma adabiyotda dialektizmlar, asosan, personajlar nutqida qoʻllanadi. Muallif nutqida esa juda kam ishlatiladi. Xalq dostonlari tilida esa muallif va qahramonlar nutqi bir-biridan keskin farq qilmaydi. Chunki uning ijodkori ham, shu xalq yoki maʼlum bir sheva vakili hisoblanadi. Dostonlar tilidagi dialektizmlar muayyan sabablar asosida qoʻllanadi va quyidagi vazifalarni bajarishga xizmat qiladi.

1. Baxshilar oʻz shevalariga tayangan holda ijod qiladilar. Shuning uchun dostonlar tilida koʻplab leksik-grammatik va qisman fonetik dialektizmlar dostonlar poetikasida u yoki bu darajada xizmat qiladi.

2. Dostonchi muayyan dostonni kuylash jarayonida tarixiy va milliy kaloritni berish maqsadida bevosita va bilvosita sheva xususiyatlaridan (ayniqsa, leksikasidan) unumli foydalanadi.

Fonetik dialektizmlar dostonlar tilida sezilarli iz qoldirmasa-da, baxshining doston aytish jarayonida nafasini bir maromda ushlashda, soʻz qoʻllash bilan bogʻliq tejamkorlikda muhim ahamiyat kasb etadi. Doston tilida yuqoridagi reduksiya, eliziya va metateza kabi fonetik hodisalarning mavjudligi oʻzbek xalq poetik ijodining naqadar boyligi va serqirraliligidan dalolat beradi.

“Alpomish” dostonida qoʻllangan soʻzlar badiiy, leksik-semantik xususiyatlari jihatidan juda boy va rang-barang. Unda oʻzbek tili lugʻat tarkibining, deyarli, barcha qatlamlariga mansub lugʻaviy birliklar keng qoʻllanilganligini koʻrishimiz mumkin. Shunga koʻra dostonda qoʻllangan soʻzlarni leksik-semantik jihatdan bir necha guruhlarga boʻlib tahlil qilish maqsadga muvofiqdir.

Sinonim soʻzlar. Sinonim soʻzlar har qanday badiiy asarning emotsionalligini, uslubiy jihatdan ravonligini, mazmundorligini oshirishga xizmat qiladigan lugʻaviy birliklar sanaladi. Xususan, “Alpomish” dostonida ham sinonim soʻzlar juda oʻrinli qoʻllangan boʻlib, aynan doston tilining jozibadorligini, musiqiyiligini, rang-barangligini taʼminlashga xizmat qilgan. Dostonda quyidagi sinonimik qatorlarni keltirish mumkin: chogʻlanib, sozlanib; yolgʻiz, egiz; xalq, xaloqiy, el; xudo, yaratgan, oblo, haq, egam, rabb; shod, xurram; mol, dunyo; shoh, sulton; noiloj, nochor; chopar, arizachi; ota, bobo, qiblagoy; koʻk, osmon, havo, falak; dushman, gʻanim; ogʻa, aka, emikdosh; joy, mazgil; goʻriston, mozorot; sarson, sargardon; farmon, amr, buyruq; ayol, juvon, xotin; jabr, zulm, qismat, taqdir va hokazo.

Masalan:

Toy chixon amriman jallod kelgandir.(29)

Shunday boʻldi haqdan menga farmonlar,(193)

Har na qismatyozilgandan bilaman,

Azaliy taqdirga nimish qilaman.(11)

Qizu juvon bari yigʻilib keladi.

Ayollari toʻqiz tovoq qiladi.

Antonim soʻzlar. Dostonlardatazod badiiy sanʼatidan foydalanish soʻzlarning, badiiy nutqning ifodaliligi, ekspressivligi, tasirchanligini taʼminlashda qulay vositalardan birisanaladi. Tazod asarning badiiy va tasviriy xususiyatlarini oshirishda muhim ahamiyat kasb etadi. Badiiy



adabiyotda bu hodisa “antiteza” deb yuritiladi. Badiiy adabiyot tilidagi antiteza usuli (mumtoz adabiyotda bu usul tazod deb yuritiladi) bir-biriga nisbatan qarama-qarshi ma’nalarni beruvchi so‘zlarni, iboralarni bayonda yonma-yon qo‘llash orqali obrazlilikni keltirib chiqarishga asoslanadi.

FOYDALANILGAN ADABIYOTLAR

1. Файзуллаева Д. Халқ достонлари тилининг диалектал хусусиятлари. // ЎТА, 2013, № 3. Б.96-98.
2. “Alpomish” dostoni aytuvchi: Fozil Yo‘ldosh o‘g‘li. Nashr uchun ma’sul: H.Zarif. Toshkent 2010.
3. Жуманазарова Г. Халқ достонлари тилининг ўрганилиши. // ЎТА 2013 № 1.
4. Эргашев О. “Алпомиш” туркуми ҳақида айрим мулоҳазалар. // ЎТА 2009, № 2.

**ЎЗБЕКИСТОНДА ХОРИЖИЙ ТИЛЛАРНИ ЎҚИТИШНИНГ
ШАКЛЛАНИШИ ВА УНИНГ ТАРИХИЙ БОСҚИЧЛАРИ**DOI: <https://doi.org/10.53885/edinres.2021.52.49.011>

Турсунов Бехзодбек

Андижон қишлоқ хўжалиги ва агротехнологиялар институти
гуманитар фанлар кафедраси ўқитувчиси
Андижон, Ўзбекистон

**ФОРМИРОВАНИЕ ОБУЧЕНИЯ ИНОСТРАННОМУ ЯЗЫКУ В
УЗБЕКИСТАНЕ И ЕГО ИСТОРИЧЕСКИЕ ЭТАПЫ**

Турсунов Бехзодбек

преподаватель кафедры «Гуманитарных наук»
Андижанский институт сельского хозяйства и агротехнологии
Андижан, Узбекистон

**FORMATION OF FOREIGN LANGUAGE TEACHING IN
UZBEKISTAN AND ITS HISTORICAL STAGES**

Tursunov Behzodbek

Teacher of the department of "Humanities"
Andijan institute of agriculture and agrotechnology
Andijan, Uzbekistan

Аннотация. Ушбу мақолада Ўзбекистонда чет тилини ўқитишнинг шаклланиши ва уни ўрганишнинг тарихий зарурат эканлиги, тобора замон талабларига мос равишда ривожланиб бораётган жараёнда Шарқ ва Ғарб мамлакатлари маданияти ўзаро алоқада, бир-бирига таъсир ўтказиб, маънавий бойитиш имкониятлари тобора кенгайиб бораётганлиги, дунёдаги бошқа халқлар сингари, ўзбек халқи ҳам ўз она тилидан ташқари бошқа тилларни ҳам билиш ва ўрганишга қадимдан қизиқиши баён этилган. Муаллиф мақолада Ўзбекистонда хорижий тилларни ўқитишга бўлган эҳтиёж, ҳукуматнинг бу масалала юзасидан амалга оширган ишлари, мактаблардаги реал ҳолат, норматив ҳужжатлар, тарихий адабиётлар ва архив манбалари асосида таҳлил этган.

Аннотация. В этой статье формирование и преподавание иностранных языков в Узбекистане является исторической необходимостью, а также его давним интересом к знанию и изучению других языков, кроме его собственного. Автор анализирует потребность в обучении иностранному языку в Узбекистане, работу, проделанную правительством по этому вопросу, реальную ситуацию в школах, нормативные положения, историческую литературу и архивные источники.

Abstract. In this article, the formation and teaching of foreign languages in Uzbekistan is a historical necessity, and his long-standing interest in knowing and learning languages other than his own. The author analyzes the need for foreign language teaching in Uzbekistan, the work done by the



government on this issue, the real situation in schools, regulations, historical literature and archival sources.

Калит сўзлар: тил, миллий, хорижий, мактаб, ўқитувчи, таълим, қарор, ўқув режа

Ключевые слова: язык, национальный, иностранный, школа, учитель, образование, решение, учебный план

Keywords: language, national, foreign, school, teacher, education, decree, curriculum

Ўзбекистон ҳудудида истиқомат қилган барча халқлар қадимдан бир-бирларининг тилларини яхши билишган, тиллар уларнинг янада яқин, аҳил ва дўстона ҳаёт кечиришлари учун ва қариндошчилик ришталарини боғловчи омил бўлган. Ўзбеклар яқин қўшнилари тилини билишдан ташқари узоқдаги халқлар тилини ҳам ўрганганликлари тарихдан маълум.

Ҳозирги даврда халқаро муносабатларда интеграциянинг тобора кучайиши, жаҳон ҳамжамиятига дадил кириб бораётган юртимиз иқтисодий ва сиёсий алоқалари, илму фани, хорижий тилларни кенг миқёсда ўрганишни, кўп тиллилик (полигlossия)[1, 3 б.] ни тақозо этмоқда.

Инсоният тарихида узоқ вақт, бир неча асрларни талаб этадиган жараёнлардан энг муҳими, дунёни англашдир. Инсоннинг дунё ҳақидаги билимлари ўта нисбий бўлиб, предметнинг биз англаб етмаган хоссалари биз учун жумбоқ бўлиб қолаверади. Одамзод ўзи ўраб турган дунёни ўз ақли билан англайди, идрок этади, кўради, сезади, ўйлайди, ахборот олади, қиёслайди, хулоса чиқаради, дунёқараши кенгаяди, тафаккури шаклланади ва бойийди. Тилнинг миллий ўзига хослиги муаммосини инсон дунёқараши билан алоқада мантиқий жиҳатдан таҳлил қилганда “миллий тил – халқ тафаккури” эканини англаш мумкин.

Инсонлар ўртасидаги алоқа воситаси бўлмиш тилни табиий муҳитда (оилада, жамоатчилик орасида) ёки уюшган ҳолда дарс жараёнида амалий эгаллаш мумкин. Инсон боласи она тилини ҳаётининг муҳитида ўрганади, бу дегани – оилада, мактабгача таълим муассасаларида, бевосита одамлар орасида тил ўрганиб боради. Она тили тафаккур шаклланишида алоҳида хизмат ўтайдиган биринчи тилдир. Иккинчи тил ҳақида сўз юритилганда эса, унга бошқа миллат вакиллари билан иборат қардошлар, қўшнилари тили сифатида қаралади. Тил кишиларнинг бир-бирларини яқиндан билишлари, дўстлашишлари ва мулоқотга киришишларида муҳим омил, бебаҳо воситадир.

Турли тилларда сўзлашувчи халқлар ўзаро қўшничилик муносабатлари ўрнатилиши билан бир пайтда бир-бирининг тилини, у орқали урф-одатларини, ҳаёт тарзини ўргана бошлашган. Савдо ва маданий алоқалар жонланиши туфайли чет тилларни амалий ва таълимий мақсадларда ўрганиш йўлга қўйила борган. Қадимги Сурия ва Миср, Юнонистон ва Римда маданият тараққиёти даврларида

ўзга халқлар тилларини ўрганиш одат тусига кирган. Ғарбий Европа тилларини ўқитишда методик йўналишларнинг вужудга келиши XVIII аср охирларига тўғри келади, шу даврдан бошлаб, бу тилларни ўқитиш ўқув юртларида расм бўлган.

Шарқ мамлакатларида араб, форс, туркий тилларда сўзлашувчи халқлар ушбу тилларнинг иккитаси ёки учаласидан ҳам хабардор бўлишга интилишган. Айниқса, зиёлилар кўпроқ тил билишга қизиқишган. Буюк аждодларимиз Абу Наср Форобий (етмишта тилни билган), Муҳаммад ибн Мусо Ал-Хоразмий (“алгоритм” илмий атамаси унинг номидан олинган), Абу Райҳон Беруний (қадимий ҳинд тили – санскритдан арабчага илмий китобларни эркин таржима қилган), Алишер Навоий (зуллисоний шоир), улардан кейин яшаб, ижод қилган кўплаб юртдошларимиз чет тилларни билишнинг хосиятини тарғиб ва ташвиқ қилганлар. Ренессанс (уйғониш) даврида, бошқа Европа мамлакатлари сингари, Россияда ҳам латин тили ўқитилган.

Тил тараққиётига назар ташлайдиган бўлсак, дунёнинг барча жойларида бўлганидек, Ўзбекистон ҳудудида ҳам, она тилидан ташқари ўзга халқлар тилларини билиш кишилар орасида қадимдан таомил бўлган. Буюк шахслар ҳақидаги маълумотлардан кўринадики, барча замонларда ҳам чет тилини билиш, ўрганиш эҳтиёжи сезилиб турган. Буюк мутафаккирликнинг биринчи мезони зуллисонийлик ёки кўп тиллик (полигlossия) ҳисобланади, оддий халққа ҳам бу белги хосдир. Болалиқдан ўзбеклар тожик тилини[2, С. 345], тожиклар ўзбек тилини яхши билган. Маҳаллий халқлар бир-бирларининг тилларини билишган, тиллар уларнинг яқинлашишлари омили, куда-андачилик сабабчиси бўлган. Аҳоли орасида араб, форс тиллари кенг тарқалган.

Юртимизда XX аср бошларига келиб, шарқ ва рус тилларини ўрганиш билан бирга чет тилларни ҳам ўқитишга эътибор қаратилади. Чет тиллар ўргатишнинг амалдаги методикасига муносабат 1917 йил октябрь тўнтаришдан кейин биров ўзгарди. Туркистон Халқ маорифи вазирлиги умумий меҳнат мактабига татбиқ этиш учун “...бошланғич мактабда маҳаллий тил, ўрта мактабда – ўқувчиларнинг майлига кўра француз, немис, инглиз тилларидан бири мажбурий”, деб буйруқ чиқарилди[3, 137 с.]. Буйруқ Туркистонда чет тилларнинг ёйилишига йўл очди. Чет тилини амалда ўргатиш самараси паст эди. Бунинг ўзига хос сабаблари бор, албатта. Ижтимоий-сиёсий вазият оғир, 1-Жаҳон уруши давом этаётган, чет мамлакатлар билан дипломатик, савдо ва маданий алоқалар бузилган эди. Кадрлар етарли эмас эди. Асосий сабаби, чет тил ўқув предметининг умумтаълим мақсади мунозарали масала эди. Чет тиллар ўқитиш маҳаллий аҳоли орасида ўрта мактабда эмас, балки олий ўқув юртларидан бошланди. 1918 йилнинг ёзида Туркистон халқ дорилфунуни қошида чет тиллар институти ташкил қилинди. Олий ўқув юртларида чет тиллар янада жадал суръатлар билан ўқитила бошланди. 1921 йилда Ўрта Осиё дорилфунуни тингловчилари орасида маҳаллий миллат вакиллари яъни ўзбеклар ҳам кўпайди[4, 152 б.].

1917-1923 йилларда мактабда чет тилини ўқитиш керакми-йўқми, деган масала кўндаланг кўйилди. Баъзи методистлар чет тили мактабда ўқитилмасин, деган таклифни кўтардилар. Шу сабабдан 1923-1924 йилларда чет тиллари факультатив машғулоти сифатида ўқитилди, яъни хоҳловчилар чет тилни ўқидилар, ўргандилар [5, 61 б.].

1917 йилга қадар ўзбек ўқув юртларида чет тил икки мақомга эга бўлган: биринчиси – Шарқ тиллари диний ўқув муассасаларида ўрганилган, иккинчиси Европа тиллари русча ўқув юртларида ўргатилган. Демак, ўзбеклар учун махсус ўқув воситалари нашр этилган эмас. Совет ҳукуматининг 1947 йилда қабул қилган “Чет тиллар ўқитувчилари тайёрлаш ҳақида”ги 3485-сонли [6, 36 б.] ва “Мактабда чет тиллар ўқитишни яхшилаш тўғрисида 3488-сонли” [7, 38 б.] қарорлари Ўзбекистонда хорижий тилларни ўқитишнинг бирмунча жонланишига сабаб бўлди. Айрим мактаблардагина хорижий тил сифатида фақат немис тили ўқитиларди. Шу муносабат билан бу даврга келиб, Республикада чет тилларни ўқитишни йўлга қўйиш ва мавжудларини такомиллаштиришга жиддий эътибор қаратилиб, юқоридаги қарорлар қабул қилинган эди. Жумладан, қуйидаги бир неча йўналишларда иш олиб бориш вазифаси белгилаб берилган эди:

- ўқитувчилар тайёрлаш ишини кенгайтириш ва яхшилаш;
- чет тили ўқитилмаётган мактабларда тил ўқитишни йўлга қўйиш;
- ўрганилаётган ғарбий Европа тилларини мақсадга мувофиқ тақсимлаш;
- таълим муассасаларини ўқув адабиётлари билан таъминлаш;
- ўқитиш сифатини ошириш устидан назоратни кучайтириш ва бошқалар.

Ўша даврда республика халқ маорифи олидидаги асосий масала барча мактабларда хорижий тилларни ўқитишни йўлга қўйиш ва яна бошқа ғарбий Европа тилларининг ўқитилишини тўғри тақсимлаш масаласи ҳам пайдо бўлди. Бу борадаги биринчи навбатдаги вазифа, мактаб ва олий ўқув юртларини чет тилни биладиган мутахассис кадрлар билан таъминлаш эди. Шу сабабли, Ўзбекистон ҳукуматининг 1948 йил 15 январда “Чет тили ўқитувчилари тайёрлашни ташкил этиш ҳақида”ги 68-сонли қарори қабул қилинди [8, 36 б.].

Мавжуд камчиликларни бартараф этиш мақсадида совет ҳукуматининг 1947 йилдаги 3485-сонли қарорига [9, 2 б.] асосан, 1948 йили Тошкент чет тиллар педагогика институти (Ҳозирги Ўзбекистон давлат жаҳон тиллари университети) ташкил қилинган. 1949 йили институт қошида сиртки бўлим, 1960 йилда кечки бўлим фаолият кўрсата бошлаган. Дастлабки ўқув йилидаёқ Тошкент чет тиллар педагогика институти бошқа олий ўқув юртларига кира олмаган абитуриентлар ҳисобига тўлдирилади [10, 4 б.] Олий ўқув юртига қабул қилинган талабалар хорижий тиллардан етарли билимга эга бўлмаганлиги, тил билишга бўлган талаб ва шароитнинг йўқлиги, уни ўрганишга қизиқишнинг пастлиги сабабли биринчи йилнинг ярмидаёқ институтни ташлаб кетганлар сони кўп бўлган.

Тошкент чет тиллар педагогика институтининг ташкил этилиши билан ҳам бутун республикада айниқса, қишлоқ жойларда чет тили ўқитувчилари етишмаслиги муаммоси бартараф этилмаган. Шу муносабат билан 1950 йилда ҳукумат 1951-1952 ўқув йилидан бошлаб барча университетларнинг филология факультетлари қошида “Чет тили ўқитувчилари тайёрлашни ташкил этиш тўғрисида” қарор қабул қилди. Ҳатто, Украина ССРдаги Киев, Одесса Днепропетровск ва Харьковдаги чет тилларга ихтисослашган олий ўқув юртларининг ҳар бирида ўзбекистонлик талабалар учун 30 та ўрин ажратилган [11, 5 б.].

Юқорида таъкидланганидек, биринчи йўналиш бўйича Тошкент чет тиллар педагогика институти 1951 йилда 117 киши, 1952 йилда 154 киши, 1953 йилда 222 нафар талаба қабул қилди. Чет тиллар факультетларида немис, инглиз, француз тиллари ўқитилган. Ҳукуматнинг таълим режасига кўра беш йил давомида хорижий тиллар бўйича кадрлар сони уч барабар ўсиши назарда тутилган [12, 4 б.].

Афсуски, ўша йилларда хорижий тилларни ўрганишга маҳаллий миллат вакиллари етарлича жалб этилмаган. Бунга қишлоқ мактабларида чет тилларнинг ўқитилмаслиги бўлса, унинг сабаби эса қишлоққа бориб ишловчи чет тили ўқитувчиларининг камлиги эди. Ҳақиқатдан ҳам, қишлоқ жойларда чет тили ўқитувчилари етишмаслиги сабабли, улар шу фанни тўлиқ ўтмасдан мактабни тугатишган. Маҳаллий аҳоли ёшлари орасида ҳатто, рус тилини билмаслик кузатилган. Армия ёшидаги, ҳарбий хизматни ўтаган йигитлар рус тилини 2-3 йиллик ҳарбий муддатда ўрганишга мажбур бўлдилар. Қишлоқ қизлари орасида, айниқса рус тилини билмайдиганлари кўп бўлган [13, 40 б.].

1948 йилда Тошкент чет тиллар педагогика институтига қабул қилинган 370 нафар талабанинг 12 таси, яъни 0,3 фоизини ўзбеклар ташкил этган. Бир неча йил зўр бериб уринишлар, ташвиқотлардан сўнг маҳаллий миллат вакиллари сони орта борган. 1956-1957 ўқув йилида 1163 талабадан 545 таси 46 фоизи, 1961-1962 ўқув йилида 1377 талабадан 997 таси 72 фоизи, 1970-1971 ўқув йилида 2672 талабадан 2267 киши 84 фоизи ўзбек талабалари эди [14, 101 б.]. Шундай қилиб, маҳаллий миллат вакилларида чет тиллар бўйича ўқитувчи кадрлар тайёрлаш муаммоси 70-йиллар бошларига келиб ечим топа бошлаган.

Иккинчи йўналиш, яъни чет тиллари ўқитилмаётган мактабларда чет тил ўқитишни йўлга қўйиш бўйича, 1941 йилнинг январь ойида Ўзбекистон ССР Халқ Комиссарлари Совети мактабларда чет тиллар ўқитишни яхшилаш тўғрисида қарор қабул қилди. Унга кўра, 1941-1942 ўқув йилида 5-синфдан бошлаб барча мактабларда, кейинроқ эса барча қишлоқ мактабларида ҳам чет тиллар ўқитилишига эришиш лозим эди. Чет тилини ўзлаштира олмаган ўқувчи синфда қолса, олий ўқув юртида ҳам талабалар кейинги босқичга ўта олмаган [15, 122 б.]. Бироқ, II-жаҳон урушининг бошланиши, ушбу қарор ижросини сустлаштириб юборди. Уриш тугагач ўзгаришлар бўлди, масалан 1946-1947 ўқув йилида чет тили учун 395 соат ажратилган бўлса, 1947-1948 ўқув йилидан бошлаб

эса, 462 соатга кўпайган [16, 2 б.]. 1961-1962 ўқув йилидан эътиборан, 25 тадан ортиқ ўқувчиси бўлган синфларда, чет тили дарсларида икки гуруҳга ажратиб ўқитиш белгилаб қўйилди.

Учинчи йўналиш, яъни ўрганилаётган ғарбий Европа тилларини мақсадга мувофиқ тақсимлашнинг махсус режаси ишлаб чиқилди. Режага асосан, 1952-1953 ўқув йилига қадар мактабларда 45 фоиз инглиз тили, 25 фоиз немис тили, 20 фоиз француз тили ўқитилиши ҳамда шу йилдан бошлаб испан тили ҳам киритилиши назарда тутилган [17, 40 б.]. Таълим жараёнида режа ва амалиёт тажрибада мос келмасди. Масалан, режага асосан 1948 йилнинг ўзида 30 фоиз мактабларда инглиз тили ўқитилиши назарда тутилган бўлса, амалда эса 7,7 фоиз мактабда инглиз тили ўқитилган [18, 38 б.]. Янги ташкил қилинган Тошкент чет тиллар педагогика институти олий маълумотли кадрларни фақат 5 йилдан кейингина тайёрлаб чиқариши назарда тутилмай режага киритилгани бу номутаносибликни келтириб чиқарди.

Тўртинчи йўналиш, яъни таълим муассасаларини ўқув адабиёти билан таъминлаш бўйича дастлабки ўқув адабиётлари ва дастурлар марказда ишлаб чиқилган дастур ва адабиётларни шунчаки таржима қилиш билан чекланар эди, буни муваффақият, деб бўлмасди. Асосий муаммо хорижий тиллар бўйича ўқув адабиётлари нашр қилишда ўзбек тили ҳисобга олинмаганлиги эди. Яна бошқа номутаносиблик, Россия мактабларида XX асрнинг 40-йилларида хорижий тилларни ўрганишга 702 соат ажратилса, ўзбек мактабларида ҳаммаси бўлиб 468 соат белгиланган эди [19, 183 б.].

Хорижий тилларни ўқитишда турлича ёндашув, ўқув соатларидаги фарқ, ўқув адабиётларининг менталитетга мос эмаслиги ўзига хос қийинчиликларни келтириб чиқарди. 1961 йилдаги ҳукумат қарори республикада хорижий тилларни ўрганишда янги даврни бошлаб берди. Шундан кейингина миллий хусусиятлар ҳисобга олинган дарсликлар ва тайёрланаётган маҳаллий кадрлар билан русийзабон муаллифлар ҳамкорлигида тайёрланди. Ўзбек мактаблари учун дастур тайёрлашнинг ўз тарихи бор. 1968 йилда илк бор дастур лойиҳаси (рус тилида) эълон қилинган. Лойиҳа муҳокамадан ўтказилиб, 1970-1971 ўқув йилидан ушбу дастур мактабларда жорий этилди (унга қадар ўзбек мактабларида русийзабон халқлар учун мўлжалланган дастурларнинг таржима нусхаларидан фойдаланиб келинган). Шу асосда, мактаблар XX асрнинг 60-йилларидан бошлаб дарсликлар ва методик дастурлар билан ҳам таъминланган.

Бешинчи йўналиш ўқитиш сифатини ошириш устидан назоратни кучайтириш бўйича хорижий тиллар ўқитишни такомиллаштириш юзасидан халқ маорифи олиб борган ташкилотчилик ишининг кейинги босқичи шу фанларнинг ўқитилиши устидан назорат ўрнатиш бўлди. Қайд этиб ўтиш керакки, 1948 йилгача республикада чет тиллар ўқитилиши устидан назорат суст йўлга қўйилган эди [20, 28 б.]. Тегишли қарорлар қабул қилинган, хорижий тиллар бўйича вилоят халқ маорифи

инспекторлари ва ўқитувчилар малака ошириш институтларида чет тиллар методистлари лавозимлари штатлари жорий этилди. Маориф соҳасидаги янги йўналиш биринчидан, хорижий тиллар ўқитишни тартибга солган бўлса, иккинчидан, ўқитувчиларни қайта тайёрлашни амалга ошириш учун қулай шароит яратади, зеро бу ишга мутахассислар раҳбарлик қила бошладилар.

Хуллас, бу тадбирлар кейинчалик хорижий тиллар бўйича илмий ишлар олиб бориш учун шароит яратиш имконини берди. Мактабларда чет тили фанини ўқитишни йўлга қўйиш мақсадлари бешта босқичда амалга оширилди. Шундан сўнг, мутахассис тайёрлаш, дарслик ва методик қўлланма ишлаб чиқиш, чет тили ўқитиш сифатини тубдан ўзгартириш ҳаракатлари бошланди.

Давлат мустақиллиги эълон қилингандан кейин хорижий тилларни ўрганишга бўлган қизиқиш янада ортди, чет эл мамлакатлари билан алоқалар кенгайди, хорижий давлатларда элчихоналар очилди. Улар учун чет тили билувчилар зарур бўлди. Шу сабабдан чет тили ўқитишни қайтадан чуқурроқ кўриб чиқилиб, Республикамизда чет тилини ўқитиш концепцияси, Кадрларни тайёрлаш Миллий дастури ишлаб чиқилди. Бу ҳужжатларда чет тилини ўқитишни тубдан яхшилаш, чет тилини таълим-тарбия муассасаларида узлуксиз ўқитиш уқтирилди.

Адабиётлар рўйхати

1. Жалолов Ж. Чет тил ўқитиш методикаси. – Тошкент: Ўқитувчи, 1996. – Б.3.

2. Амир Темур болаликдан туркий ва тожик тилида эркин гапирган// А.Ю.Якубовский. Тимур и его время. В кн. История народов Узбекистана, Т.I, Ч.VII, Гл.I.–Ташкент:Изд. АН Уз.,1950.–С.345.

3. Основные принципы единой трудовой школы. Народное образование в СССР. – Сб.документов за 1917-1973 гг. –Москва,1974.– С. 137-139, 141, 142-145

4. Хошимов Ў., Ёкубов И. Инглиз тили ўқитиш методикаси. – Тошкент : Шарк, 2003. – Б.61.

6. ЎзР Марказий Давлат архиви, Ф-Р-94, 5-рўйхат, 4977-иш. 36-варак.

7. ЎзР Марказий Давлат архиви, Ф-Р-94, 5-рўйхат, 4977-иш. 38-варак.

8. ЎзР Марказий Давлат архиви, Ф-Р-94, 5-рўйхат, 4977-иш. 36-варак.

9. ЎзР Марказий Давлат архиви, Ф-Р-94, 5-рўйхат, 5178- иш. 2-варак.

10. ЎзР Марказий Давлат архиви, Ф-Р-94, 5-рўйхат, 5178-иш. 4-варак.

11. ЎзР Марказий Давлат архиви, Ф-Р-94, 5-рўйхат, 4977-иш. 5-варак.

12. ЎзР Марказий Давлат архиви, Ф-Р-94, 5-рўйхат, 4977- иш. 4-варак.

13. ЎзР Марказий Давлат архиви, Ф-Р-94, 5-рўйхат, 4977-иш. 40-варак.

14. Зарипова Р.А Чет тиллар ўқитиш методикасидан қўлланма. – Тошкент:Ўқитувчи, 1986.-Б.101.

16. ЎзР Марказий Давлат архиви, Ф-Р-94, 5-рўйхат, 5090-иш. 2-варак.



17. ЎзР Марказий Давлат архиви, Ф-Р-94, 5-рўйхат, 4977- иш. 40-варақ.
18. ЎзР Марказий Давлат архиви, Ф-Р-94, 5-рўйхат, 4977- иш. 38-варақ.
19. Зарипова Р.А. Чет тиллар ўқитиш методикасидан... - Б.183.
20. ЎзР Марказий Давлат архиви, Ф-Р-94, 5-рўйхат, 4977- иш. 28-варақ.

**MODELLESHTIRISH TEXNOLOGIYASI UMUMIY O'RTA
TA'LIMDA SINTAKSIS BO'LIMINI O'QITISHDA OPTIMAL
YONDASHUV SIFATIDA**

DOI: <https://doi.org/10.53885/edinres.2021.50.58.010>

Ro'ziyeva Sadoqat Hasanovna

*Buxoro davlat universitetining Pedagogika instituti maktabgacha ta'lim
kafedrası o'qituvchisi*

**ТЕХНОЛОГИЯ МОДЕЛИРОВАНИЯ КАК
ОПТИМАЛЬНЫЙ ПОДХОД В ОБУЧЕНИИ СИНТАКСИСУ
КАФЕДРЫ ОБЩЕГО СРЕДНЕГО ОБРАЗОВАНИЯ**

Рузиева Садокат Хасановна

*преподаватель кафедры дошкольного образования Педагогического
Института Бухарского государственного университета*

**MODELING TECHNOLOGY AS AN OPTIMAL APPROACH
TO THE TRAINING OF GENERAL SECONDARY EDUCATION
DEPARTMENT**

Ruziyeva Sadokat Khasanovna

*Bukhara State University, Pedagogical Institute Preschool
Teacher of the Department of Education*

Annotatsiya. Maqolada modellashtirish texnologiyasining umumiy o'rta ta'lim maktablari ona tili darslari jarayonida zamonaviy yondashuv sifatida qo'llanilishi to'g'risida fikr yuritilgan. Shuningdek, maqolada modellashtirishning ta'limdagi zaruriyati hamda afzalliklari haqida ma'lumotlar berilgan.

Аннотация. В статье рассмотрена идея применения технологии моделирования как современного подхода в процессе проведения уроков родного языка в общеобразовательных школах. Также в статье представлена информация о необходимости и преимуществах моделирования в образовании

Annotatsion. The article discusses the use of modeling technology as a modern approach in the teaching of mother tongue in secondary schools. The article also provides information on the need and benefits of modeling in education.

Tayanch tushunchalar. ta'lim, tarbiya, o'qitish, modellashtirish, zamonaviy yondashuv, optimallashtirish, umumiy o'rta ta'lim, uzluksiz ta'lim, pedagogika, lingvistika, tilshunoslik.

Ключевые понятия: образование, воспитание, обучение, моделирование, современный подход, оптимизация, общее среднее образование, непрерывное образование, педагогика, лингвистика.

Basic concepts: education, upbringing, teaching, modeling, modern approach, optimization, general secondary education, continuing education, pedagogy, linguistics, linguistics

Metodlar: Maqolada “Kuzatish”, “Tahlil qilish”, “Taqqoslash”, “Qiyoslash” kabi metodlardan foydalanib o‘zbek tilshunosligining dolzarb muammolarini yoritishga harakat qildik. Ona tili ta’limida bugungi kunda modellashtirish texnologiyasi asosida o‘qitish zaririy holat ekanligini yoritib berdik.

Методы: В статье мы попытались осветить актуальные вопросы узбекского языкознания, используя такие методы, как «Наблюдение», «Анализ», «Сравнение», «Сравнительный». Мы подчеркнули необходимость использования технологий моделирования в обучении родному языку сегодня.

Methods: In the article we tried to cover current issues of Uzbek linguistics using such methods as «Observation», «Analysis», «Comparison», «Comparative». We have highlighted the need for modeling technology in mother tongue education today.

Natijalar: Bugungi kundagi Davlat ta’lim standartlari o‘quvchi yoshlarning mustaqil o‘quv faoliyatiga mosligini ta’minlanlash masalasida juda ko‘p talablarni qoymoqda. Ijtimoiy-gumatinar yo‘nalishdagi fanlarning aksariyati nazariy bilim berishdan iborat edi. Hozirgi kunda ananaviy dars turi xalq ta’limi tizimi va o‘quvchilarning talabini qondira olmaydi. Shuning uchun ham bizning oldimizda zamonaviy, optimal, mustaqil faoliyatli dars o‘tish texnologiyasi bilan umumiy o‘rta ta’lim maktablari ona tili darslarini boyitish vazifasi turibdi. Ushbu maqolada ona tili darslarining sintaksis bo‘limini modellashtirish texnologiyasi asosida o‘qitish metodikasi zaruratining asoslari keltirilgan.

Выводы: Современные государственные образовательные стандарты предъявляют высокие требования к пригодности студентов к самостоятельной учебной деятельности. Большинство дисциплин в области социальных и гуманитарных наук были теоретическими. В настоящее время традиционная форма обучения не отвечает потребностям государственной системы образования и учащихся. Поэтому перед нами стоит задача обогатить уроки родного языка в общеобразовательных школах современной, оптимальной, независимой технологией обучения. В данной статье представлены основы необходимости методики обучения на основе технологии моделирования синтаксиса уроков родного языка.

Conclusions: Today’s state educational standards place great demands on the suitability of students for independent learning activities. Most of the disciplines in the social and humanities were theoretical. At present, the traditional form of education does not meet the needs of the public education system and students. That is why we have a task to enrich the native language lessons of general secondary schools with modern, optimal, independent teaching technology. This article presents the basics of the need for teaching methods based on the technology of modeling the syntax of native language lessons.

Munozara: Umumiy o‘rta ta’lim tizimida ona tili darslarini modellashtirish texnologiyasi o‘qitish jarayoni uchun bugunning ehtiyoji sifatida joriy

etilmoqda. Bu jarayonlar bosqichma-bosqich olib borilmoqda. Jarayonning natijalari o'qitish tizimini samarasini ko'zlaydi.

Обсуждение: Технология моделирования уроков родного языка в системе общего среднего образования сегодня вводится как необходимость в учебном процессе. Эти процессы выполняются поэтапно. Результаты процесса нацелены на эффективность системы образования.

Discussion: The technology of modeling mother tongue lessons in the general secondary education system is being introduced as a necessity for the teaching process today. These processes are being carried out step by step. The results of the process are aimed at the effectiveness of the education system.

O'zbekiston Respublikasi Prezidenti Shavkat Mirziyoyev raisligida joriy 2021-yil 23-avgust kuni xalq ta'limi tizimini rivojlantirish, pedagoglarning malakasi va jamiyatdagi nufuzini oshirish, yosh avlod ma'naviyatini yuksaltirish masalalariga bag'ishlangan videoselektor yig'ilishi bo'lib o'tdi. Davlatimiz rahbari prezidentlik faoliyatining dastlabki kunlaridan boshlab yurtimizda innovatsion va kreativ fikrlaydigan zamonaviy kadrlar tayyorlash, yoshlarni vatanparvarlik ruhida, yuksak ma'naviyat egalari etib tarbiyalash vazifalariga to'xtalib, shu maqsadda ta'lim tizimini takomillashtirish masalalariga alohida e'tibor qaratib kelmoqda.

Prezidentimiz yig'ilishda maktab ta'limi tizimini isloh qilish bo'yicha mamlakatimizda amalga oshirilayotgan islohotlar, bu borada oldimizda turgan dolzarb vazifalar haqida fikr yuritar ekan, ulug' ma'rifatparvar bobomiz Mahmudxo'ja Behbudiyning "Dunyo imoratlari ichida eng ulug'i maktabdir" degan fikrini alohida ta'kidlab, bu masalaning mohiyati va ahamiyatiga atroflicha to'xtalib o'tdi. Haqiqatan ham, jahondagi rivojlangan davlatlar tarixiga nazar tashlaydigan bo'lsak, ularda jamiyat hayotini o'zgartirishga qaratilgan islohotlar avvalo ta'lim tizimidan, bog'cha, maktab, tarbiya masalasidan boshlanganini ko'ramiz. Chunki maktabni o'zgartirishdan turib, odamni, jamiyatni o'zgartirib bo'lmaydi. Ta'lim va tarbiyaning asosi, poydevori – maktab. Maktabni maktab qiladigan kuch esa o'qituvchidir. Jismonan sog'lom, ma'nan yetuk, mustaqil fikrlaydigan, chuqur bilim va zamonaviy dunyoqarashga ega, Vatanimizning taqdiri va kelajagi uchun mas'uliyatni o'z zimmasiga olishga qodir bo'lgan barkamol yosh avlodni tarbiyalash hamda voyaga yetkazish uchun mamlakatimizda keng ko'lamlil ishlar olib borilmoqda. Davlatimiz rahbari avvalo maktablarda o'quv yuklamasi va darslar sonini qayta ko'rib chiqish, o'quvchilarni faqat yodlashga emas, balki fikrlashga chorlaydigan metodika yaratish zarurligini ta'kidladi. Bu borada Finlandiya tajribasi misol qilib keltirildi. Ushbu mamlakat umumiy savodxonlik, tabiiy fanlar va matematika bo'yicha dunyoda eng ilg'orlardan biri. "Maktabda o'qitish metodikasi o'zgarmasa, ta'lim sifati ham, mazmuni ham, muhit ham o'zgarmaydi", – dedi Shavkat Mirziyoyev [1,143]. Darhaqiqat, yurtboshimiz ta'kidlaganlaridek maktab tizimi, undagi darsliklar va dasturlar eng optimal holatda bo'lishi lozim. O'quvchi yoshlarimiz oltinga teng vaqtlaridan unumli foydalangan holda



fikrlashga undaydigan, mustaqil ish yuritishga o'rgatadigan bilimlarni egallamog'i kerak. Bugungi globallashuv jarayonining jadal sur'atlar bilan oshishi natijasida o'rganilishi kerak bo'lgan ma'lumotlar ko'payib bormoqda hamda kecha egallangan bilimlar eskirib qolmoqda. Shuning uchun maktab o'quvchilari darsliklardagi ma'lumotlarni o'rgana turib kelajakda shu bilimlar orqali o'zining mustaqil faoliyatini boshlay olishi zarur, bizningcha. Ya'ni o'n bir yillik ta'lim jarayonida egallangan bilimlar yoshlarimiz uchun haqiqiy poydevor vazifasini o'tamog'i bugunning dolzarb masalasi bo'lib qolmoqda. Shu masala yuzasidan "Moddiy va ma'naviy hayotni uyg'un rivojlantirishimiz kerak. Maktab bu borada asosiy bo'g'in bo'lishi lozim. Maktab ta'limini rivojlantirish biz uchun buyuk umummilliy maqsadga, umumxalq harakatiga aylanishi zarur", deb uqtirib o'tadi davlatimiz rahbari yig'ilish davomida. [2,202-203] Ta'lim va tarbiyaga nisbatan bunday kuchli e'tibor va talab bo'lgan davlat pedagoglari zimmasida mas'uliyatli vazifalar turadi. Biz bular haqida chuqur izlanib maktab darsliklarining eng samarador hamda optimal variantdagi mavzular va uni o'qitish texnologiyalari bilan boyitishimiz lozim. Shuni ta'kidlash joizki, insoniyatni farovon hayot shart-sharoitlarini yaratish, tabiiy ofatlarni oldindan aniqlash muammolari qadimdan qiziqtirib kelgan. Shuning uchun ham insoniyat tashqi dunyoning turli hodisalarini o'rganishi tabiiy holdir.

Aniq fan sohasi mutaxassisleri u yoki bu jarayonning faqat ularni qiziqtirgan xossalarnigina o'rganadi. Masalan, geologlar yerning rivojlanish tarixini, ya'ni qachon, qayerda va qanday hayvonlar yashaganligi, o'simliklar o'sganligi, iqlim qanday o'zgarganligini o'rganadi. Bu ularga foydali qazilma konlarini topishlarida yordam beradi. Lekin ular yerda kishilik jamiyatining rivojlanish tarixini o'rganmaydi bu bilan tarixchilar shug'ullanadi. Atrofimizdagi dunyoni o'rganish natijasida noaniq va to'liq bo'lmagan ma'lumotlar olinishi mumkin. Lekin bu koinotga uchish, atom yadrosining sirini aniqlash, jamiyatning rivojlanish qonunlarini egallash va boshqalarga xalaqit bermaydi. Ular asosida o'rganilayotgan hodisa va jarayonning modeli yaratiladi. Model ularning xususiyatlarini mumkin qadar to'laroq aks ettirishi zarur. Modelning taqribiylik xarakteri turli ko'rinishda namoyon bo'lishi mumkin. Masalan, tajriba o'tkazish mobaynida foydalaniladigan asboblarning aniqligi olinayotgan natijaning aniqligiga ta'sir etadi

Model tushunchasi lotincha "modelus" so'zidan olingan bo'lib, tabiiy fanlar yoki umuman fanda shunday moddiy qurilma sifatida tushuniladiki, unga muayyan obyekt haqida ma'lumotlar kiritilganda hosila sifatida yana shu obyekt yuzaga keladi. Boshqacharoq tushuntirganda, model tabiiy obyektlarning imitatsiyasidir (o'xshashi, taqlidi, tabiiy ko'rinishidir) [3,97], u o'zbek tilidagi qolip, andoza so'zlariga mos keladi [3,97]. U hodisalarning yuzaga kelishi uchun asos vazifasini o'taydi va aniq yoki mavhum obyektlar, kichraytirilgan obyektlar va sxemalarda tadqiq etiladi. Buni oddiy hayotiy misol bilan tushuntiradigan bo'lsak, olmani xarakterlovchi belgilar, atributlar – uning dumaloqligi, mevaligi, shirinligi kabilar o'sha tushunchaning fikriy modeli hisoblanadi. Agar biz olmani loydan yoki sun'iy bir materiallardan yasasak, bu uning moddiy modeli hisoblanadi [3,57-59]. Model quyidagi

asoslarga ko'ra bilishda muhin hisoblanadi:

Birinchidan modellashtirish har bir fan obyektini soddalashtiruvchi metoddir. Lingvistik birliklarni modellashtirish bu belgilar tarkibidagi elementlarning barqaror munosabatlariga asoslanadi. Shuning uchun ham butunlik tarkibidagi elementlar o'rtasidagi munosabatlarning barqaror va beqaror turlarga ajratilishi lingvistik modellashtirish uchun katta ahamiyatga ega. Ikkinchidan Modellashtirish barcha fanlar uchun xos bo'lgan umumilmiy metod hisoblanadi va u quyidagi tamoyillarga amal qiladi: deduktivlik – mantiqiy xulosa chiqarishga asoslangan hamda xususiylikdan umumiylikka tamoyilida bo'ladi; tafakkur eksperimentidan foydalanish - modelni ideallashtirilgan obyekt sifatida talqin qilishdan iborat bo'ladi.

Lingvistik model tushunchasi struktur tilshunoslikning E.Sepir, L. Blumfeld, R.Yakobson, Xomskiy, Harris, Hokket kabi namoyandalari tomonidan kiritilgan. Uning taraqqiyoti esa XX asrning 60-70 yillariga (matematik va kibernetik lingvistika rivojlana boshlagan davrga) to'g'ri keladi. Lingvistik modelni quyidagi turlarga ajratish mumkin:

1. Inson nutqiy faoliyati modellari. Bu modellar konkret nutq jarayonini va hodisalarini aks ettiradi. Masalan, aniq bir tovushning talaffuz modeli yoki nutqning yuzaga chiqish modeli.

2. Lingvistik tadqiqot modellari. Bunda muayyan til hodisalari asosida olib borilgan tadqiqot jarayonini aks ettiradi.

3. Metamodellar – bunda lingvistik modellar saralanadi, u gipotetik-deduktiv xarakterga ega bo'ladi, o'ta abstraktlashgan va ratsionallashgan bo'ladi. Model-lash-tirish metodi ayrim tillarga, jumladan, ingliz tiliga faol tatbiq qilingan.

O'zbek tilida sodda gapning qurilish qolipi: S + O + V : Men gul terdim. Men meva yedim.

S= ega, O = to'ldiruvchi, V = kesim.

Sodda gapning til sathidagi mohiyatini belgilashda tilshunoslar sintaktik nazariyaning gap haqidagi quyidagi talqiniga asoslanishadi:

1. Gapning eng kichik qolipi lisoniy birlik sifatida ongimizda mavjud umumiy birlik bo'lib, u nutqimizda fikrni til qonunlariga muvofiq tarzda shakllantiruvchi va voqelantiruvchi imkoniyatdir.

2. Gapning eng kichik qolipini belgilashda uning tashqi qurilishi, ichki qurilishi va mohiyati ajratiladi.

3. Gapning minimal qolipidan o'rin oladigan tarkibiy qismlarning mohiyatini belgilashda birikuvchanlik (valentlik), ya'ni lug'aviy birliklarga xos ma'noviy (semantik) va sintaktik, shuningdek, kesimlik shakllariga xos morfologik birikuvchanliklarga asoslanishdir. Gapning eng kichik qurilish qolipidan lug'aviy birliklarning kengaytiruvchilari (aktantlari va ularni ifodalovchilar) chiqarildi.

4. O'zbek tilida gapning eng kichik qurilish qolipini belgilashda Hind-Yevropa tillari bilan turkiy tillar orasida gap qurilishidagi asosiy farq diqqat markazida turdi. Bu farq esa quyidagicha: Hind-Yevropa tillariga bir tarkibli gaplar umuman xos emas va gap hech qachon egasiz bo'la olmaydi.

Turkiy tillar, xususan, o'zbek tilida "Men xatni yozaman, sen xatni olib

borasan”gapi bilan “Xatni yozaman, olib borasan” gapi orasida keskin farq yo‘q, ya’ni o‘zbek tilida kesim shaxs-son jihatdan mukammal shakllangandir [4,54].

Yuqorida bayon etilgan to‘rt asosga tayanib, sodda gapning eng kichik qurilish qolipi sifatida [WPm] belgilangan. [WPm]ning tarkibida [W] – kesimning, gap kesimining atash, lug‘aviy ma’no bildirishga xizmat qiladigan qismi bo‘lib, mustaqil so‘z turkumiga oid bo‘lgan, ya’ni kesim vazifasida kela oladigan so‘zga, so‘z birikmasiga, kengaytirilgan birikmalar (sifatdosh, ravishdosh, harakat nomlari oborotlari)ga teng kelishi mumkin. Aniqroq ifodalaganda, [W] lisoniy qolipdagi imkoniyat bo‘lib, u nutqda atov birligi vazifasini o‘tay oladigan va shu nutqning istalgan birligi (so‘z, so‘z birikmasi va hatto gap) shaklida voqelanishi mumkin. [Pm] esa atov birligi [W]ni gap qolipi shakliga keltiruvchi vositalar majmuasining ramzi bo‘lib, u nutqda kesimlik kategoriyasi ko‘rsatkichlari shaklida voqelanadi.

[WPm]=SGning quyidagi nutqiy hosilalari faqat kesimlik ko‘rsatkichlari bilan shakllangan atov birligidan iborat:

	[W]	[Pm]
1.	<i>Yoz</i>	<i>-moqchi+miz</i>
2.	<i>Ketmoqchi bo‘l</i>	<i>-ma+sa +kerak</i>
3.	<i>O‘qi</i>	\emptyset
4.	<i>Oqko‘ngil</i>	<i>-siz</i>
4.	<i>Aytib qo‘y</i>	<i>-ma+sa+ngiz</i>
5.	<i>Talaba</i>	<i>-man</i>
6.	<i>Ona bo‘l</i>	<i>-gan+ekan</i>
7.	<i>Bola</i>	<i>edi+m</i>
8.	<i>Kim</i>	<i>-san</i>
9.	<i>O‘ttiz</i>	<i>-dir</i>
10.	<i>Baxtiyor</i>	<i>-siz+lar</i>

O‘zbek tilida gapning eng kichik qurilish qolipi-[WPm]=SGni belgilashda turkiy tillar, xususan, ‘zbek tili gap qurilishida kesimning gap markazini tashkil etishi bosh mezon hisoblanadi. Zero, gapning eng kichik qurilish qolipi kesimlik ko‘rsatkichlari bilan shakllangan atov birligidan iborat. [WPm]=SG lisoniy sintaktik birlik sifatida ongimizda mavjud bo‘lib, nutqimizda fikrni til qonunlariga muvofiq tarzda shakllantiruvchi va voqelantiruvchi imkoniyatdir.

WPm minimal sodda gapning modeli. M: O‘qidim. Yozding

Bundan kelib chiqib aytish mumkinki, o‘zbek tilida qo‘shma gapning eng kichik modeli quyidagicha bo‘ladi:

S1 + V1, S2 + V2 : Kuz keldi, havo soviy boshladi.

Ingliz, rus tillarida sodda gap qurilishi quyidagicha belgilangan: S + V +

O: Я пишу письмо. Он играют шашку.

I have write the letter. I am reading an interesting article.

Qo‘shma gaplarning umumiy lisoniy qolipi [WPm R WPm]= QG bo‘lib,

u quyidagi yana uchta oraliq ko‘rinishga ajraladi:

$$[WPm, WPm]=QG$$

$$[WPm \rightarrow WPm]=QG$$

$$[WPm \leftrightarrow WPm]=QG$$

Bu oraliq ko‘rinishlar bir qarashda an’anaviy bog‘lovchisiz, ergash gapli va bog‘langan qo‘shma gaplarning ramziy ko‘rinishidek tasavvur uyg‘otadi. (Masalan, Bahor keldi va olam yashnadi – $[WPm, WPm]=QG$. Bahor kelsa, olam yashnaydi – $[WPm \rightarrow WPm]=QG$. Bahor kelsa va olam yashnasa – $[WPm \leftrightarrow WPm]=QG$ kabi). Biroq bunday emas. Professor R.Sayfullayeva o‘z ilmiy tadqiqotida “qo‘shma gaplar tarkibiy qismlari orasidagi ma’naviy munosabatlarda o‘z aksini topadigan bog‘lovchilar paradigmasi ta’siridan ozod qilinsa, u hamma til birliklari kabi juda sodda, ixcham va ravshan tuzilishga ega ekanligini ko‘rsatadi” [30], – deb yozadi. Qo‘shma gaplarning umumiy lisoniy qolipi – $[WPm R WPm]=QG$ ni keltirib chiqarish va uning variantlarini kuzatish natijasida uch tipik turni ajratadi: Aslida, mazkur qurilish qoliplari qo‘shma gap tarkibidagi sodda gaplarni bog‘lovchi vositalarga ko‘ra emas, balki bu sodda gaplarning qo‘shma gap tarkibidan chiqarilganda mustaqil qo‘llana olish-olmaslik belgisi asosida amalga oshirilgan. Yuqoridagi modellarning davomi sifatida so‘z birikmasi hamda gapning modeli mavjud. T – H so‘z birikmasining modeli. Bunda T=tobe so‘z, H=hokim so‘z (tobe–hokim). Yaratuvchi modellar tilshunoslik rivojlanishi natijasida yuzaga keldi, mazkur metodning bir qator afzalliklari va pragmatik jihatlari mavjud:

modellashtirish tavsifiy emas, amaliy metod hisoblanadi;

modellashtirish metodi har qanday sharoitda optimal («eng qulay», «eng maqbul») hisoblanadi;

modellashtirish metodi ekonomiya prinsipiga tayanadi. Bunda uzun ta’rif va tavsiflarga ehtiyoj bo‘lmaydi;

obyektni tushuntirish va izohlashni osonlashtiradi va soddalashtiradi.

Modellashtirish metodi keyingi paytlarda tilshunoslikda faol tatbiq qilina boshlandi. “Model” tushunchasi fan va texnikada turli ma’nolarda ishlatilgani bois modellashtirish turlarining yagona tasnifi mavjud emas. Tasnif modelning xarakteriga ko‘ra, modellashtirilayotgan obyektning tabiatiga ko‘ra, modellashtirish tatbiq qilinayotgan soha yoki yo‘nalishga qarab amalga oshirilishi mumkin [4,46]. Modellarni shartli ravishda quyidagicha tasniflash mumkin:

1.Tabiiy model – o‘rganilayotgan obyekt bilan bir turda bo‘ladigan va undan faqat o‘lchamlari, jarayonlarining tezligi va ba’zi hollarda yasalgan material bilan farq qiladigan model.

2.Matematik model – prototipdan (asl nusxadan) jismoniy tuzilishi bilan farq qiladigan, lekin prototip bilan bir xil matematik tasvirga ega bo‘lgan model.

3.Mantiqiy-matematik model – belgilardan iborat bo‘lgan, tafakkur jarayonini o‘rganishda qo‘llanadigan abstrakt model.

4.Kompyuter modeli – matematik, mantiqiy modellashtirish metodlariga asoslanib kompyuterda algoritm va dasturlardan foydalangan holda



yaratiladigan model.

Ko'p yillar davomida tilshunoslikda kuzatish metodlari yagona metod hisoblanib kelindi. Ammo bu metodlar yordamida lingvistik hodisalarning ichki mohiyati ochilmaydi. Kuzatish metodi orqali so'z shakllari, gap tuzilishi va boshqa struktur xususiyatlarni o'rganish mumkin bo'ladi. Til va nutqning tuzilishi murakkab bo'lganligi sababli kuzatish metodi yordamida ularni to'liq o'rganib bo'lmaydi. Kuzatish metodlari asosida inson nutqiy faoliyati modellari yaratildi. Bu modellar konkret nutq jarayonini va hodisalarini aks ettiradi. Masalan, aniq bir tovushning talaffuz modeli yoki nutqning yuzaga chiqish modeli. Shuningdek lingvistik tadqiqot modellari hamda metamodellar o'rganiladi. Bunda muayyan til hodisalari asosida olib borilgan tadqiqot jarayoni aks ettiriladi. Masalan, o'zbek tilida morfologik usul asosida so'z yasashining umumiy modeli: asos + so'z yasovchi qo'shimcha; xususiy modellari: asos + -chi; asos + -dosh; asos + -do'z kabi. Metamodellar – bunda lingvistik modellar saralanadi, u gipotetik-deduktiv xarakterga ega, abstraktlashgan va ratsionallashgan bo'ladi [5,76 – 78]. Biz modellashtirish texnologiyalari asosini va tilshunoslikdagi ma'lum bir obyekt-larning modellarini ko'rib chiqdik xolos. Bu qurilish qoliplari asosida o'quvchi o'rganayotgan ma'lumotlarni ma'lum tizimga sola oladi. Model o'rganish jarayonini soddalashtiradi va tezlashtiradi. Shu o'rinda ta'kidlash kerakki, yuqorida keltirilgan modellar o'rganilayotgan obyekt haqida to'liq tushuncha berolmaydi. Umumiy o'rta ta'lim maktablari darsliklarini optimallashtirish jarayoni ketayotgan bir paytda darsliklardagi mavzularni o'qitishda ham eng samarali, vaqtni tejaydigan shuning barobarida ko'proq ma'lumot beradigan texnologiyalardan foydalanish zarurati tug'iladi. Bugungi kunda o'quvchilarga qoidalarni yodlatib, nazariy ma'lumotlar bilan an'anaviy dars o'tib ona tili faniga qiziqтира olmaysiz. Globallashtirish jarayoni, IT texnologiyalarining rivojlanishi, jamiyatdagi insonlarni tez sur'atlar bilan harakat qilishga undamoqda. Ma'lumotlar, innovatsiyalar, kreativ g'oyalar juda ko'p, ularni jamiyatimiz qabul qilyapti. Bugunning ma'lumotini o'rganmay turib ertaga qadam qoyolmaysiz. Chunki ertaga o'rganish bundanda murakkabroq bo'lishi mumkin. Bunday jamiyatda ulg'ayayotgan bolalar tafakkuri ham tez o'sib bormoqda. O'quvchilar umumiy o'rta ta'lim maktab-laridagi qirq besh minutlik dars jarayonida ma'lum bir yo'nalishdan yangi informatsiya ololmasa vaqti zoye ketganini anglamoqda va kelgusi darsda bu fanga nisbatan e'tiborini susaytirmoqda. Maktablarda aniq va tabiiy fanlarga bolalarning qiziqishi qoniqarli tarzda, ammo gumanitar yo'nalishlarda, jumladan ona tili darslariga o'quvchilarni qiziqtirish, uni an'anaviy emas, jonli tarzda o'rgatish bugungi kunda dolzarb masalalar qatorida turibdi. Chunki yuqorida ta'kidlaganimizdek nazariya amaliyot ichida o'rgatilsa ishonchli, mustahkam hamda qiziqarli bo'ladi. Bolalar o'z ona tilini amaliy jarayonlarda tez, oson, shuningdek, mukammal o'rganadi. Ona tili darslari jarayonida matematikaning uyg'unligi asos qilib olinsa, nazariy ma'lumotlarni bola xuddi matematikadagidek formulalar asosida mustaqil misol yechganiday, ya'ni ona tili darslarida qoidaga muvofiq formula, model taqdim etilsa, shu formula asosida bola o'nlab,

yuzlab, minglab hosilalarni keltirib chiqarsa juda ko‘p yutuqlarga ega bo‘lar edik. Bu jarayondan kutilayotgan natija: eng avvalo vaqt, ikkinchidan, xomashyo(qog‘oz), uchinchidan, inson energiyasi va mablag‘ tejaladi. Matematik modellar asosida sintaksis bo‘imini o‘qitish va o‘rgatish anchayin samarador bo‘ladi. Chunki matematik modellar bolani mustaqil fikrlashga, yangilik yaratishga, ilmiy ma‘lumotlarni osonlik bilan o‘rganishga asos b‘ladi. Yurtning kelajagi ham xuddi shunday mustaqil fikrga ega, kreativ g‘oyalar beruvchi, yangiliklar yaratuvchi yoshlar qo‘lida.

Adabiyotlar:

1.Mirziyoyev SH.M. Erkin va farovon, demokratik O‘zbekiston davlatini birgalikda barpo etamiz.- Toshkent: “O‘zbekiston”, 2021-147b

2.Mirziyoyev SH.M. Yangi O‘zbekiston strategiyasi.- Toshkent: “O‘zbekiston”, 2021-203b

3. Po‘latov A., Muhammedova S. Kompyuter lingvistikasi.- Toshkent,2007-23b

4. Grishman R. Computational linguistics// Cambridge University Press. 1994-7-8b

5. Модельное познание и глобальные процессы / Неформализованные элементы глобального моделирования. Материалы семинара. М.: БШ1СИ, 1981. - С. 5-16 (в соавторстве).

6. Моделирование и методология науки / Структура и развитие научного знания. Системный подход к методологии науки. -(Материалы к УШ Всесоюзной конференции «Логика и методология науки»). М., 1982. - С. 171-173.

Sayfullayeva R., Mengliyev B., Boqiyeva G., Qurbonova M., Yunusova Z., Abuzalova M. Hozirgi o‘zbek adabiy tili. Sintaksis. – T.: O‘z MU bosmaxonasi, 2006. – 171 b.



MUQIMIY, FURQAT, HAZINIY IJODIDA ZULLISONAYNLIK

DOI: <https://doi.org/10.53885/edinres.2021.68.81.012>

Altinova Fotima Pahlavon qizi

Andijon qishloq xo'jaligi va agrotexnologiyalari instituti

*“O'zbek tili, pedagogika va jismoniy madaniyat” kafedrası assisenti
Andijon, O'zbekiston*

Oxunjonova Faxriniso Arabboy qizi

Andijon qishloq xo'jaligi va agrotexnologiyalari instituti

*“O'zbek tili, pedagogika va jismoniy madaniyat” kafedrası assisenti,
Andijon, O'zbekiston*

**BILINGUALISM IN THE WORKS OF MUQIMI, FURQAT,
KHAZINI**

Altinova Fatima Pahlavon qizi

*Andijan Institute of Agriculture and Agrotechnology, Assistant of the
Department of Uzbek Language, Pedagogy and Physical Culture, Andijan,
Uzbekistan*

Oxunjonova Faxriniso Arabboy qizi

*Andijan Institute of Agriculture and Agrotechnology, Assistant of the
Department of Uzbek Language, Pedagogy and Physical Culture, Andijan,
Uzbekistan*

**В ПРОИЗВЕДЕНИЯ ДВУЯЗЫЧНОСТИ МУКИМИ, ФУРКАТА,
ХАЗИНИ**

Алтинова Фатима Пахлавон кизи

*Андижанский институт сельского хозяйства и агротехнологии
Ассистент кафедры узбекского языка, педагогики и физической
культуры. Андижан, Узбекистан*

Ахунджанова Фахринисо Араббой кизи

*Андижанский институт сельского хозяйства и агротехнологии,
Ассистент кафедры узбекского языка, педагогики и физической
культуры. Андижан, Узбекистан*

*Annotatsiya. Maqolada XIX asrning ikkinchi yarmida yashab ijod etgan
Furqat, Muqimiy, Haziniylarning forsiy va turkiy g'azallarining ma'no-
mazmuni, baddiy g'oyasi, qurilishi haqida so'z boradi.*

*Аннотация. В статье раскрывается смысл, художественная идея и
структура персидских и турецких газелей Фурката, Мукими, Хазини
живших и творивших во второй половине XIX века.*

*Annotatsion. The article deals with the meaning, artistic idea and
construction of Persian and Turkish ghazals of Furkat, Mukhimi, Khazini
treasures who lived and worked in the second half of the 19th century*

Kalit so'zlar. zullisonaynlilik, devon, bayoz, ijtimoiy hayot, “Tazkirayi

Қаууимӣ”.

Ключевые слова. Двухязычность, девон, байоз, светская жизнь, «Тазкирайи қаюми».

Keywords. Bilingualism, divan, bayoz, social life, “Tazkirai Kayyumi”.

Қо‘қон адабий муҳитида XIX асрнинг иккинчи ярмида ҳам зуллisonaynlik аn’анаси кенг қuloч yozди. Dastlabki қadamni Muqimiy, Furqatlar boshlab bergan bo‘lsa, keyingi ikki tillilik аn’anasini Nodim Namongoniy, Muxsiniy, Haziniy, Hazin, G‘urbatiy, Xilvatiy singari minglab shoirlar davom ettirdilar. Bu davrning eng ko‘zga ko‘ringan ijodkorlaridan biri Muqimiy deb e’tirozsiz ayta olamiz. Shoir faoliyatini o‘rganishni dastlab oqsaqol shoirimiz G‘afur G‘ulom boshlab bergan bo‘lsa, keyinchalik bu mavzuni H. Yoqubov “O‘zbek shoiri Muqimiy”, A.Olimjonov “Muhammad Amin Muqimiy”, H. Razaov “Muqimiy va Zavqiy” kabi kitoblar, O.Jo‘raboyevning maqolalarida shoir faoliyatining bir qirrasini ochib berdilar. Hatto G‘.Karimov ayni shu mavzuda doktorlik dissertatsiyasini yozdi. Ammo O.Jo‘raboyev ta’biri bilan aytganda, XIX аsрning иккинчи yarmi va XX аsр boshlarida yashab o‘tgan Muqimiy ijodidagi forsiy g‘azallariga katta e’tibor berilmagan yoki to‘laqonli ish olib borilmagan. Vaholanki, 1912 yilda chop etilgan devonida forsha she’rlari bor edi. Keyingi tadqiqotlarda ham bu narsa tasdiqlandi. “Tazkirayi Qayyumiy”da u haqida hech qanday ma’lumot uchratmadik. Lekin shoirni Buxoroda tahsil olib, u yerdan zo‘r shoir bo‘lib qaytganligi haqida eslatmalar mavjud. Biz ham tadqiqot ishlarimizda shunday narsalarga guvoh bo‘ldikki, Muqimiyning zullisonayn shoirligiga isbotlar topdik. Xususan, Oqjar paromida pattachilik hayotini aks ettirgan “Dar mardumi Oqjar ba tariqi muxammas” satirasi, Shayx Sulaymon bilan keskin munosabatlarini aks ettirgan “Rohati jovid” sarlavhali she’ri, 10 ming misradan ortiq me’rosining salkam 4 ming misrasi fors-tojik tilida bitilgan.

Muqimiy ijodini 4 manba orqali o‘rganish mumkin:

1. Qo‘lyozmalar.
2. Kolleksiyaalar.
3. Revolyutsiyadan oldingi matbuot materiallar.
4. Og‘zaki manbalar.

Manbalarning guvohlik berishicha, Muqimiy o‘zbek xalqining ulug‘ shoiri Navoiyning, fors adabiyotining yirik namoyondasi Abdurahmon Jomiyning, ozarbayjon shoiri Ganjaviy, Fuzuliy asarlarini zo‘r ishtiyoq bilan o‘rgandi. Uning Navoiyning bir g‘azaliga juda chiroyli nazira bog‘lagani turkiy adabiyotdan chuqur bilimga egaligini namoyon etadi:

Daxr bo‘stoni aro sarvi ravoni topmadim,
Aytura rozi nihonim rozdonim topmadim.
Ko‘ksumi qildim nishon abri kamoni topmadim,
Mehr ko‘p ko‘rguzdim, ammo mehribone topmadim.
Jon base qildim fido oromi joni topmadim...

Muqimiy fors-tojik adabiyoti ulug‘ namoyondasi Abdurahmon Jomiyning o‘ziga ustoz deb biladi. Shoirning lirik merosi ichida Jomiyga bag‘ishlab yozilgan bir necha she’rlari uchraydi. Muqimiyning Jomiyga bo‘lgan ixlosi

va muhabbatini ko'rsatish jihatidan "Mekuni yo ne?" radifli muxammasi xarakterli. Bu muxammasning oxirgi bandida xuddi Navoiy salaflaridan madad so'ragani kabi, Muqimiy ham Jomiydan madad so'raydi:

Muqimiy zarra hamchun oftobi xovari Jomiy,
Zaifu ojizam, kun dastgiri, yovari Jomiy.

Tarjimasi:

Muqimiy quyoshdek Jomiy oldida aylanuvchi zarradur,
Zaifman, ojizman tut qo'limdan, ey Jomiy.

Muqimiyning XIX asr oxirida yozilgan 54 misrali "Tarixi zilzilai Andijon az Mavloni Muqimiy" ning she'riy asari ijtimoiy hayotdagi fojiani fors tilida tasvir etgan.

"Tazkirai Qayyumiy" asari muallifi quyidagicha eslaydi Muqimiy haqida: "...boshlang'ich maktabning mahalla masjidida tamom etib Madrasai Muhammad Alixonda shayxul islom Ulug'on to'raning o'zida qolmish Mulla Xolmuhammad domullada tahsil ko'rub, so'ngra Buxoroga ketib tamom etib keldi. Biroq Buxoro safaridan ham oldin Navoiy, Fuzuliy asarlari ila tanishib o'zida adabiyotga havas paydo etmish. Buxoroda esa bu havas ziyodalashib, she'ri quvvat paydo etib fors shoirlaridan o'z havasini takomillashtirishga urinadur..."

Muqimiyning bugunga qadar darsliklarga "Bideh" (Bergil) radifli g'azali berib o'tilgan. "Bog' aro" kitobida 10 ga yaqin forscha she'rlari nashr etilgan. Quyida uning bir she'rini tahlilga tortamiz:

Dil zi sho'ri, ishq'i beboke kam az angez nest,
Yak damam be oh, chashmam ashki hasrat rez nest...
(Dilimning alamli og'riqlaridan holi vaqti yo'q,
Bir marta ham damim, ko'z yoshim hasratsiz chiqmaydi..)
Mebarad Muhyi baharjo da'viyi arzi kamol,
G'ayri nuqsonam Muqim imro'z dastovez nest.
(Muhyi har joyda kamolotga davo qiladur,
Muqimiyga esa nuqsondan boshqa hech narsa yo'q)

Mazkur g'azalda Muqimiy o'zining tarjimai holini bergan desak mubolag'a bo'lmaydi. Sababi manbalarda shoirning juda qashshoqligi, haqgo'yiligi tufayli o'z davrasidan biroz chetroqda yurishi ta'kidlanadi. Maqta'dagi Muhyi bilan bo'lgan munosabatni izohini "Tazkirai Qayyumiy" da berib o'tilganligini eslatib o'tdik.

Muqimiy ijodi o'z davridayoq o'rganila boshlangan. Bu holat hozirgi kunga qadar davom etmoqda. Shoir ijodi bo'yicha qilingan ilmiy ishlar bu mavzuning abadiylikka daxldorligini bildiradi.

Muqimiy bilan bir safda bir zamonda qalam tebratgan Zokirjon Xolmuhammad o'g'li Furqat ham o'z davrining yetuk shoirlaridan biri bo'lgan. Furqat haqida "bu shoir Xo'qand shahridan bo'lub, nomi Zokirjondur... mahalladagi qadim maktabida xat savodli bo'lgach, madrasayi Muhammad Alixonda tahsilni davom ettirib, forsiy va arabiy sarv va nahvi ila lug'atidan xabardor bo'ldi..." "Furqatning bir muhri bor edi. Bunda esa "Jigar dog'ast Zokirjon Furqat" deb yozilgan edi", - deyilgan ma'lumotlarni topdik. Bu asrda Furqat ijodi va shaxsiyatiga juda katta baho beradi.

Zokirjon Furqat XIX asr ikkinchi yarmida jamiyatning eng ilg'or kishilaridan edi va shu paytning aktual muammolarini qalamga oldi. O'zi ana shu ezgu g'oyalarni amalga oshirishda ijrochi bo'ldi. Masalan,

Jahon bastu kushodi ilm birla,
Nadur dilning murodi ilm birla.

Furqat oliyjanob g'oyalarini faqat she'rlarda aks ettirmay publitsistik asarlar ham yozdi. Uning maqolalari "Turkiston viloyatining gazetisi"da tez-tez bosilib turar edi: "Odamzodning ko'ngli misoli bir madandurkim, ul ma'dandin oltun va kumush chiqodur. Va ba'zi ko'ngul bir madanedurkim, andin mis va qalay chiqodur. Man o'ylaymankim iksir ilmida bahra topsa-ning sharofati birla mis va qalaylik martabasidin chiqib till ova kumushlik darajasiga yetadur. Andin odamzodg'a ko'p foydalar yetadur. Munga o'xshash ilmsiz ko'nguldin kishiga naf yetmaydur... bas, mis va qalay ko'ngullik odamga lozimdurkim, riyozat qo'rasida ko'ngullarni gudoz berib g'il-u g'ash rutubadidin tozalab, qobili asbobh qilsalar va balki ilm iksiri birla oltun va kumushga mubaddal qilsalar.

Bu maqolaning sababi "Turkiston viloyatining gazetisi"da 1890-yil 36-sonida bir rus tilidagi she'ning tarjimai chiqadi, ana shu she'ning badiiy ma'nosini shu gazetaning 40 – sonida sharhlab o'tadi. Umuman, uning ijodiyotida xoh publitsistik xoh she'riy-asarlarida ham haqiqiy insoniy tuyg'ular, xalqning pokiza orzulari, iztiroblari haqida yozardi:

Kishi holimni bilmas mehribonidin adashgonman,
Vatan ovoradurmen, do'stonidan adashgonman,
Vatansiz benavodurmen, makonidan adashgonman
G'aribi ko'yi g'urbat xonumonidin adashgonman
Vayo bir murg'i vaxshiy oshiyondin adashgonman.

Shoirning yuksak darajada she'r yarata olish qobiliyatiga sabab bizningcha, uning avvalo, Alloh yuqtirgan iste'dodi, yana shu o'rinda boshqa millat-ta'bir joiz bo'lsa o'zbek millatidan ilg'orlab ketgan xalqlar adabiyoti bilan yaqindan tanishish, e'tibor qaratish lozim bo'lgan tarafi esa uning aruz ilmini mukammal bilganligidir deb o'ylaymiz. Buning natijasi o'laroq Furqat she'riyatda shakl va mazmunning o'zaro mutanosibligini o'rniga qo'ya oldi. Jumladan, bu haqda shoirning o'zi shunday deydi:

Na hol o'lsa anga muvofiq qilib.
Yana ramzu mazmunga loyiq qilib,
Bahor hol yaxshi so'z bo'lsa takrir etib,
Qilurmiz bayon elga tahrir etib.

Shoir ijodini o'rganish uning tiriklik vaqtidayoq boshlangan. 1913- yilda Muqimiy bilan birgalikda Furqatning ham bir necha she'rlari jamlangan bayoz chop etildi. Bundan keyin uning juda ko'p ijodiy ishlari turli gazeta va jurnallarda, bayoz-u to'plamlarda bosilib turdi. Uning ijodini o'rganish 30-yillarda boshlandi. 1951-yilda Furqatning "Tanlangan asarlari" chop etilgan bo'lsa, 1954-yil X.Rasulning "Zokirjon Furqat ijodi" monografiyasi va "Furqat – ma'rifatparvar demokratik shoir" kitoblari nashrdan chiqdi. Bu mavzuda S.Abdulla, I.Mo'minov, L.Qayumov kabi adabiyotshunoslar ilmiy-tadqiqot ishlarini olib bordilar. 1959-yilda Furqatning ikki jildli "Tanlangan

asar”lari dunyo yuzini ko’rdi. Aynan shu asarlar boshqalariga nisbatan ancha mukammal bo’lib, 15 dan ortiq she’rlari jamlangan. Bu she’rlarining mavzu-g’oyasi xilma – xilligi bilan farqlanadi. Ayniqsa, Muqimiy va Tajalliy she’rlariga nazira qilib bog’lagan “Bejiz nest” she’ri diqqatga sazovor:

Dod az asti bahori zindagi ka-z jo’shi u,
Yak guli xandoni nakxatbezu rangomez nest
Dar Vatan az javri gardun xurrami moro nabud
Ii chi tole bud yorab dar g’aribi niz nest

Tarjimasi: Bir gulning shodlik bilan xandoni bo’lmas ekan, uyg’onish fasli bahorning dastidan dod, Taqdirning jabridan bizga vatanda bir shodlik bo’lmadi, bu qanday tole ey rabbim g’ariblikda ham quvonch yo’q.

Mazkur g’azal yetti baytdan iborat bo’lib, Xolid Rasulov uni nashrga tayyorlagan. Ilmiy – tadqiqotlarning birida Sharqshunoslik Instituti qo’lyozmalar fondida 1900 raqami bilan saqlanayotgan bayozda 29 ta shoir she’rlari jamlangan bo’lib shu bayozda Furqatning 5 ta forsiy g’azallari borligini ko’rsatadi.

Bu g’azallar hech qayerda talqin etilmaganligi bilan diqqatimizni tortdi:
Ey madon behuda tegi abro’ dildor kach,
Gashta ast andar pai xunrezivu ozor kach
Bad sarishtoiro zi xo’n zisht maxlas mushkilast
Neshi aqrabro buvad doim hama atvor kach

Furqatning ijodiy merosi 8800 misrani tashkil qilib, bugungi kunda turli bayozlarda jamlangan afsuski, Zokirjon Furqatning hali juda ko’p ilmiy merosi topilmagan. Ammo A.Qayumovning shaxsiy fondida Furqatning Polotjon Qayumov tomonidan tuzilgan Furqat qo’lyozma Devoni saqlanishi haqida ma’lumotlar keltirib o’tilgan. Bunda Furqatning 152 g’azal, 19 murabba, 8 muxammas, mustazod, 7 maktub va qasidalar mavjud.

Bundan tashqari Furqat haqida shu narsalar ma’lumki, uning naqadar serqirra ijodkor ekanligiga dalildir: “Hammomi hayol” risolasini nazm silkina chektim va “Chor darvesh” hikoyatikim fors lisonda erdi, ani zebo iboralar bilan turk zabong’a tabir berdim va bir fazilat panoh do’stum iltimosi bilan “Nuh manzar” nom bir kitobni turkiy manzuma ayladim”.

Foydalanilgan adabiyotlar

1. Qayumov A. Tazkirayi Qayyumiy –T:Fan. 1991.
2. Tojiboyeva M. Milliy uyg’onish adaabiyoti- T: “Yangi avlod” 2016.
3. Furqat Tanlangan asarlar. II tomlik- T., 1959.
4. Ahrorova G. Furqatning tojikcha she’rlari. Furqat ijodiyoti-T:,Fan.1990. 149-b.

13.00.00 – ПЕДАГОГИКА ФАНЛАРИ

ОРГАНИЗАЦИЯ И ПЛАНИРОВАНИЕ ОБРАЗОВАТЕЛЬНОГО ПРОЦЕССА ОБУЧЕНИЯ ДОШКОЛЬНОГО ОБРАЗОВАНИЯ НА ОСНОВЕ ЛИЧНОСТНО-ОРИЕНТИРОВАННОГО ПОДХОДА

DOI: <https://doi.org/10.53885/edinres.2021.94.19.013>

Шин Агриппина Васильевна, к.п.н, доцент

Министерство дошкольного образования Республики Узбекистан

В условиях быстро меняющегося мира перед дошкольной образовательной организацией ставится задача разрабатывать не интегрированные занятия через синтез образовательных областей, а предложить целостный интегративный процесс взаимодействия взрослого и ребёнка, на определённую тему, в течение одного дня, в котором будут объединены пять основных областей развития ребёнка в соответствии с Государственными требованиями развития детей раннего и дошкольного возраста и Государственной программой «Илк қадам» Республики Узбекистан. Это новый подход к дошкольному образованию.

Новый подход планирования и организация учебного процесса дошкольного образования позволит педагогу планомерно и последовательно организовать образовательно-воспитательную деятельность в течение всего времени пребывания детей в дошкольной организации для создания условий появления нового образовательного продукта, в создании которого включены и педагоги, и дети, и родители.

Воспитание и образование детей младшего возраста направлено на комплексное развитие социальных, эмоциональных, познавательных и физических потребностей ребёнка, в целях обеспечения прочной и широкой основы для образования и благополучия на протяжении всей жизни. Педагоги дошкольных организаций играют ключевую роль в реализации целей дошкольного образования для каждого ребёнка, поэтому необходимо предоставить для них широкие возможности и поддержку, направленную на развитие их навыков и предоставление ими своих услуг.

Задача педагога в дошкольной организации – помогать ребёнку организовать свою повседневную деятельность, которая закладывает основы для жизненных компетенций критического мышления и творческого самовыражения. Очень важно помочь педагогам в их повседневных усилиях по раскрытию способностей детей, объяснить непрерывную преемственность этого процесса и ведущую роль партнерства «педагог-ребёнок» в различной образовательной и самостоятельной деятельности детей, а также правильно спланировать весь учебный процесс в дошкольной группе.

Педагог организует жизнь детей в дошкольной организации так,

чтобы каждый день и каждый час открывал им новое, развивал их ум, формировал основы личности.

Научить педагога раскрыть возможности повседневной жизни детей для осуществления образовательно-воспитательных задач, показать непрерывность этого процесса и ведущую роль партнерства педагога и ребёнка в разнообразной детской образовательной и самостоятельной деятельности, а также правильно спланировать весь образовательно-воспитательный процесс в группе дошкольного возраста - главная цель, с которой было создано это пособие.

Принципиально важной стороной является позиция ребёнка в образовательно-воспитательном процессе, отношение к ребёнку со стороны взрослых. Взрослый в общении с детьми придерживается положения: «Не рядом, не над ним, а вместе!». Его цель - содействовать становлению ребёнка как Личности. Дифференцированный подход в образовательно-воспитательном процессе детей может обеспечить личностно-ориентированный подход, который ставит в центр всей образовательной системы личность ребёнка, обеспечение комфортных и безопасных условий ее развития, реализации ее природных потенциалов. Личность ребёнка – это не просто субъект, а субъект приоритетный; она является целью всей образовательной системы.

Идея личностно-ориентированного подхода состоит в переходе от объяснения к пониманию, от монолога к диалогу, от прямого контроля – к самостоятельному развитию, от управления – к самоуправлению. Основная установка педагога – не на познание «предмета», а на общение, взаимопонимание с детьми, на их «освобождение» для развития критического мышления и творчества. Творчество и исследовательский поиск являются основным способом существования ребёнка в пространстве личностно-ориентированного образования. Но духовные, физические, интеллектуальные возможности детей еще слишком малы, чтобы самостоятельно справиться с творческими задачами обучения и жизненными проблемами. Ребенку нужны понимание и принятие его педагогом, педагогическая помощь и поддержка.

Образовательный процесс обеспечивает каждой отдельной личности возможность удовлетворять свои потребности в развитии, развивать свои потенциальные способности, сохранить свою индивидуальность, возможность самореализоваться.

Задача педагога - организовать образовательный процесс таким образом, чтобы обеспечить ребёнку возможность удовлетворить потребности и развивать способности, сохранять и развивать свою индивидуальность, создавать условия для принятия ребёнком самостоятельных решений, выражения своих чувств и мыслей. Педагог должен вместе с воспитанником прожить все его этапы: подготовку, обсуждение итогов, поддерживать инициативу детей. При этом важно, чтобы у ребёнка остались положительные эмоциональные переживания и воспоминания. В то же время, в совместной деятельности с педагогом

воспитанник делает шаг вперед в своем развитии. Все это невозможно без правильного грамотного планирования деятельности воспитателя.

За годы педагогической практики сменилось много разных видов планирования. Раньше все педагоги писали план в тетради. Но менялось время, педагоги, образование, с которым приходили педагоги, естественно, менялись схемы планирования, модернизировались, упрощались в написании, привнося новые технологии. Но привнося новое, забылось то положительное, что было в старых планах, на сегодняшний день, многие планы стали схематичные, неконкретные, какие-то размытые.

Порой сам педагог не может разобраться- что же он сегодня проводит? Или упускает какой-то раздел, форму работы с детьми, сам об этом даже не подозревая. Ему легко заблудиться в море ежедневных проблем и упустить что-то очень важное для ребёнка.

Открывая план педагога, видно лицо педагога, его грамотность, умение анализировать, планировать, его профессионализм: знание методик, возрастные и индивидуальные особенности детей группы.

Для достижения, всего выше сказанного необходимо, чтобы изменился и сам педагог: его взгляды на организацию образовательной деятельности, на обеспечение комфортной самостоятельной деятельности детей.

Для правильной организации образовательного процесса недостаточно создать в группе благожелательную творческую атмосферу. Суть личностно-ориентированной педагогики заключается в постоянном обращении к субъективному опыту детей, к опыту их собственной жизнедеятельности. Самое важное при этом - признание самобытности и уникальности каждого малыша. При этом от педагога требуется пересмотр ряда привычных профессиональных позиций.

На сегодняшний день перед педагогами дошкольного образования возникла проблема, которая выражается в необходимости перестройки всей системы дошкольного образования, смены способов общения и взаимодействия не только с ребёнком, но и со всеми субъектами дошкольного образования. Поэтому основная задача педагогов дошкольной образовательной организации – выбрать методы и формы организации работы с детьми, инновационные педагогические технологии, которые оптимально соответствуют поставленной цели раскрытия потенциала личности.

Личностно-ориентированный подход предполагает создание образовательной среды, где реализуются индивидуальные интересы и потребности реальных детей, эффективно накапливается детьми личный опыт и знания.

Система дошкольного образования начала перестраиваться - поворачиваться от авторитарной к личностно-ориентированной модели построения педагогического процесса. Как известно, базовая основа личности закладывается в первые семь лет жизни: качества и черты характера ребёнка, которые сформировались у него в дошкольном

возрасте, впоследствии либо не меняются, либо видоизменяются, но не значительно.

Личностно-ориентированный подход - это концентрация внимания педагога на целостную личность ребёнка, забота о развитии не только его интеллектуальных способностей и гражданского чувства ответственности, но и духовной личности с эмоциональными, эстетическими, творческими задатками и потенциальными возможностями развития. Это признание основной ценности образования становление личности как индивидуальности в её самобытности, уникальности, неповторимости. Мы должны предоставить каждому ребёнку право выбора собственного пути развития на основе выявления его особенностей, жизненных ценностей, устремлений.

Личностно-ориентированное обучение предполагает, что в центре обучения находится сам обучающийся, то есть ребёнок как личность – его желания, мотивы, цели, его неповторимый маленький жизненный опыт. В связи с этим, процесс обучения должен быть переориентирован с модели обучения как «передачи знаний от взрослого к ребёнку» к модели, в которой «инициативы ребёнка приветствуются, и ребёнок сам активно участвует в процессе обучения».

Цель личностно-ориентированного образования состоит в том, чтобы «заложить в ребёнке механизмы самореализации, саморазвития, адаптации, саморегуляции, самозащиты, самовоспитания и другие, необходимые для становления самобытной личности.

Личностно - ориентированная модель воспитания направлена на то, чтобы преодолеть привычный для нашей системы образования учебно-дисциплинарный подход к ребёнку, вооружить педагогов навыками партнёрского общения с детьми, а также новыми педагогическими технологиями. Поскольку ребёнок такой же полноправный член общества, как и взрослый, признать его права, означает занять педагогическую позицию не «сверху», а рядом и вместе.

Личностно-ориентированные технологии определяют методы и средства обучения и воспитания, соответствующие индивидуальным особенностям каждого ребёнка, изменяют отношения и организацию деятельности детей, применяют разнообразные средства обучения:

исследовательские: проблемно-поисковые, обучение через открытие, эксперимент;

коммуникативные: дискуссионные, развивающие речь, фантазирование, ораторство;

игровые: обучение через игру, погружение в сказку, ситуацию, драматизации-фантазии;

психологические: самоопределение- научить ребёнка делать выбор, саморегуляция, самозащита, самовоспитание;

деятельностные: метод обучения, при котором ребёнок не получает знания в готовом виде, а добывает их сам в процессе собственной образовательно-познавательной деятельности. Структура образовательной деятельности включает в себя систему деятельностных

шагов;

рефлексия: сохранение индивидуальности, творчество как личностная позиция в любой деятельности и средство самоопределения.

Реализуя личностно-ориентированный подход, необходимо организовать педагогический процесс так, чтобы ребёнок играл, развивался и обучался одновременно. Основной формой взаимодействия детей дошкольного возраста с педагогом является их совместная деятельность.

Совместная деятельность является условием освоения ребёнком позиции субъекта деятельности, в процессе которой удовлетворяются интересы, склонности, потребности, желания ребёнка, развивается его творческий потенциал, формируются его личностные качества (активность, инициативность, самостоятельность, креативность).

Совместная деятельность выстраивается следующим образом:

совместное выявление проблемы, интересующей детей;

совместное определение цели деятельности детей;

совместное планирование деятельности детей, выдвижение гипотез, выбор путей решения задач, средств, материалов;

самостоятельная деятельность детей, дифференцированная помощь педагога;

обсуждение полученного результата, хода совместной деятельности, обсуждение успехов, выяснение неудач.

В процессе взаимодействия с детьми необходимо создать ориентированные на личностное развитие: ситуации успеха, ситуации, обращенные к личному опыту ребёнка, ситуации выбора задания, оборудования, партнера по деятельности и предоставление ребенку возможность реализовать себя как личность.

Стили общения, используемые при личностно-ориентированном подходе для взаимодействия педагога с детьми:

1. Ситуативно-личностный тип общения присущ детям 2-3 лет. Для них важно, чтобы педагог был ласковым и готовым помочь и защитить. Поэтому ребёнка этого возраста необходимо приласкать, обнять, посидеть рядом просто так. Обмен «приятными прикосновениями» между педагогом и ребёнком создадут атмосферу доверия и тепла, расслабленности и покоя. Ситуативно-личностный тип общения - это установление личного контакта с каждым ребёнком индивидуально.

2. Ситуативно-деловой тип общения используется в работе с детьми 3-4 лет, так как для них важно, чтобы педагог был хорошим партнёром по разнообразной деятельности. Здесь обязательно надо работать на равных, а не под руководством педагога. Задача этого этапа - заслужить авторитет «человека умелого» в глазах детей.

3. Внеситуативно-деловой тип общения применяется в среднем дошкольном возрасте, когда взрослый становится авторитетным источником интересной и достоверной информации. Задача этого типа - заслужить авторитет «человека знающего». Но совсем не надо делать вид, что педагог знает всё. Пусть педагога не смущает, что на какой-

то вопрос он не знает ответ немедленно. Дети должны убедиться, что вопрос педагога заинтересовал; он знает, где и как искать на него ответ; он настойчив в поисках и считает важным всё-таки найти ответ.

В старшем дошкольном возрасте необходимо умение выслушивать доверительные рассказы детей и вступать в личное общение на равных с ребёнком, избегая оценок, а также умение искренне радоваться жизни. Дети в этом возрасте могут быть по-своему замкнутыми и раскрываются только с человеком, которому очень доверяют. Они делятся своими чувствами, переживаниями, мыслями. Тип общения с детьми старшего дошкольного возраста по-прежнему – внеситуативно-личностный.

По мере взросления малыша, с каждым годом, меняется стиль общения взрослого с ним, потому что меняется характер потребности ребёнка во взрослом. Но, важно помнить, что новая потребность приходит не вместо предшествовавшей, а как добавление к ней.

4. Личностно-ориентированный стиль отношений заложен и в оценке достижений детей. Для детей 2-3 лет любые результаты трудов и усилий необходимо одобрять, только таким путём можно укрепить в ребёнке желание ставить перед собой новые цели. Для детей 4-х лет наряду с одобрением необходима и объективная критическая оценка результатов детской деятельности, но обязательно в игровой форме и от игрового персонажа.

Начиная 5-ти лет, педагог, в доброжелательной форме сравнивает результаты деятельности ребёнка с его предыдущими (например, сравнивает рисунки), но ни в коем случае нельзя сравнивать с результатами деятельности других детей. При этом педагог помогает ребёнку осуществлять сравнение - сопоставление того, что сделано, наметить пути их исправления. Таким образом у детей формируются предпосылки образовательной деятельности (самоконтроль и самооценка).

В ходе организации образовательно-воспитательного процесса на основе личностно-ориентированного подхода педагог должен:

учитывать возрастные возможности и интересы детей;

организовывать образовательную деятельность в форме совместной игры и поисковой деятельности;

откликаться на любую просьбу ребёнка о совместной деятельности и помощи;

в ходе совместной организованной образовательной деятельности

находить время и возможность обратиться к каждому ребёнку по имени, проявить заинтересованность к тому, что он делает, подбодрить, помочь справиться с трудным действием. Не заставлять участвовать в них всех детей;

стараться пробудить инициативу, вовлекая ребёнка в игру, предлагая и обсуждая с ним разные варианты развития сюжета с учетом его желания;

проявлять интерес к самостоятельной игре детей, выражать одобрение, радоваться находкам, оригинальным действиям и

высказываниям детей.

Помогать разнообразить игру ребёнка ненавязчиво, не нарушая замысла:

чаще пользоваться поощрением, поддержкой детей, чем порицанием и запрещением;

порицания относить только к отдельным действиям ребёнка, но не адресовать их к его личности;

порицая действия ребёнка, предлагать образец желаемого действия или средства для исправления ошибок;

отмечать новые достижения ребёнка в разных видах деятельности,

обращать внимание на его новые возможности и способности: достижения ребёнка не сравнивать с достижениями других детей, а лишь сего собственными;

намеренно создавать ситуацию успеха, в которой ребёнок достигает успеха и чувствует это.

Личностно-ориентированный подход в воспитании, предполагает также тесное взаимодействие педагога и ребёнка, проявление уважения к личности каждого ребёнка, доброжелательное внимание к нему:

обращаться с детьми ласково, с улыбкой, поглаживать, обнимать и т. д;

стремиться установить доверительные отношения, проявлять внимание к их настроению, желаниям, достижениям и неудачам;

поощрять самостоятельность в выполнении режимных процедур,

учитывать их индивидуальные особенности (привычки, темперамент, предпочтение к той или иной пище);

чутко реагировать на инициативу в общении, потребность в поддержке;

слушать детей внимательно, с уважением;

вежливо и доброжелательно отвечать на вопросы и просьбы, обсуждать проблемы;

успокаивать и подбадривать расстроенных детей, стремиться помочь устранить дискомфорт; разговаривать с детьми, выбирать позицию «на уровне глаз»;

в течение дня общаться не только с группой в целом, но и каждым ребёнком индивидуально.

Находясь рядом с детьми, создавать условия для формирования положительных взаимоотношений со сверстниками:

собственным поведением демонстрировать уважительное отношение ко всем детям;

знакомить детей друг с другом, называть их имена, ласково поглаживать

рукой ребёнка руку сверстника, проявлять положительные эмоции, в то же время, не навязывая детям контакты, если они уклоняются от них;

привлекать внимание к эмоциональным состояниям друг друга, собственным примером и предложениями побуждать детей к проявлениям сочувствия, жалости, чувства радости другого;

при организации совместных эмоциональных, подвижных, предметных игр помогать координировать свои действия, учитывать желания друг друга, выступать в качестве доброжелательного участника игр;

стремиться разрешать конфликты между детьми в мягкой форме, без насилия и окриков, путем перевода их в позитивные формы взаимодействия или переключения внимания на другие виды деятельности или предметы;

помогать овладевать речевыми способами общения: называть друг друга по имени, формулировать свои желания, просьбы, договариваться об очередности действий, благодарить за помощь и т. д.

Работая длительное время с детьми:

неограничивать естественный шум в группе (оживленную деятельность, игру, смех, свободный разговор); учить разговаривать спокойно, чтобы не мешать другим детям; служить примером спокойного общения: разговаривать с детьми спокойным, но не монотонным голосом.

При планировании образовательно – воспитательного процесса, в первую очередь, предусматривается работа, обеспечивающая формирование культурно-нравственной направленности: патриотического воспитания личности ребёнка, его активности и самостоятельности, воспитание любви к Родине и формирование интернациональных чувств, коллективизма и толерантности, освоение нравственных норм, правил и привычек поведения.

Формирование нравственных черт личности осуществляется в процессе всей образовательно – воспитательной работы с детьми: в игровой образовательной деятельности, в повседневном общении, в самостоятельных играх, труде и т. д.

Поэтому вся образовательно - воспитательная работа в группе ДОО должна быть пронизана воспитанием культурно-нравственных качеств и норм поведения в обществе, даже, если это не запланировано.

Организация игровой образовательной деятельности на основе личностно-ориентированного подхода - это уход от учебной деятельности на занятиях, повышение статуса игры, как основного вида деятельности детей дошкольного возраста, включение в процесс эффективных форм работы с детьми: ИКТ, проектной деятельности, игровых, проблемно-обучающих ситуаций в рамках интеграции образовательных областей.

Таким образом, «занятие» как специально организованная форма учебной деятельности в ДОО заменяется другой деятельностью. Место занятия заняла интересная для детей, специально организованная педагогом специфическая детская «игровая образовательная деятельность», подразумевающая их активность, деловое взаимодействие и общение, накопление детьми определенной информации об окружающем мире, формирование определенных знаний, умений и навыков. То есть, процесс обучения остаётся. Педагоги продолжают «заниматься» с детьми, между тем педагогам необходимо понимать

разницу между «старым» обучением и «новым».

Сейчас, многие педагоги, пытаются преобразовать занятие и сделать из него новую образовательную деятельность, берут конспект занятия «по старинке», включают вначале какую-нибудь проблемную ситуацию, продуктивную деятельность, используют ИКТ, и, -готово! А сущность не изменилась!

Это происходит потому, что педагоги не совсем понимают суть совместной деятельности педагога с детьми, не видят, чем игровая образовательная деятельность отличается от занятия.

Чтобы правильно организовать игровую образовательную деятельность, нужно хорошо разобраться в некоторых вопросах и выявить разницу между «занятием» и «игровой образовательной деятельностью».

Организованная игровая образовательная деятельность – это комплексное педагогическое явление, обусловленное единством взаимодействия педагога и детей и служащее целям целостного развития личности ребёнка.

Основные признаки организованной игровой образовательной деятельности:

- включенность педагога в деятельность наравне с детьми;
- добровольное присоединение дошкольников к деятельности (без психического и дисциплинарного принуждения);
- свободное общение и перемещение детей во время деятельности (при соответствии организации рабочего пространства);
- открытый временной конец деятельности (каждый работает в своем темпе);
- образовательная деятельность проводится не всегда в строго ограниченные часы, она может быть проведена и в другое удобное время течение дня;
- образовательной деятельностью могут заниматься несколько подгрупп одновременно, выполняя задания по разным видам деятельности.

В приведенной таблице хорошо просматриваются учебно-дисциплинарная модель и личностно-ориентированная:

	Занятия- учебно-дисциплинарная модель (школьный подход)	Личностно-ориентированная модель
Рабочее пространство	<p>Школьно- урочная форма</p> <p>За детьми закреплены рабочие места;</p> <p>Запрещено передвижение детей;</p> <p>Запрещено свободное общение детей, вводится дисциплинарное требование тишины;</p> <p>Взрослый- учитель отдалён от детей.</p>	<p>Разрешено свободное перемещение детей в процессе деятельности;</p> <p>Разрешено свободное общение (рабочий гул);</p> <p>Взрослый партнёр, рядом с детьми (вместе), в круге.</p>
Позиция взрослого	<p>Стабильность (ребёнок стоит у доски, сидит за столом), либо перемещается для контроля и оценивание («обходит дозором» детей).</p>	<p>Может со своей работой пересечь, если видит, что кто-то из детей особенно в нём нуждается. При этом все дети в поле зрения педагога, могут обсуждать работу, задавать друг другу вопросы.</p>
Позиция ребёнка	<p>При занятии: взрослый главный, он руководит, управляет ребёнком, даёт указания. Активность взрослого выше, чем активность ребёнка, в том числе и речевая (взрослый много говорит) «учитель – ученик».</p>	<p>Ребёнок и взрослый – оба субъекта взаимодействия. Они равны по значимости. Каждый в равной степени ценен. Хотя взрослый старше, опытнее. Активность ребёнка не меньше, чем активность взрослого.</p> <p>«партнёр – партнёр».</p>

При организации образовательной деятельности педагогу необходимо помнить:

1. Педагог должен быть эмоциональным, артистичным, использовать максимум наглядности, элементы сказки, сюрприза, множество игровых моментов.
2. При работе в тетрадях или с мелким раздаточным материалом, при необходимости беречь глаза и осанку, дети должны сидеть за столами. В других случаях они могут перемещаться в групповом пространстве (педагог использует для этого динамические, релаксационные паузы, пальчиковые игры, логоритмику, игротренинги, физминутки, игры-хороводы, связанные общей темой).
3. Обязательная интеграция образовательной деятельности, которая предполагает смену видов детской деятельности (драматизация сказки с конструированием из строительного материала, изготовление атрибутов к какой-либо игре с театрализацией; слушание музыкального произведения с чтением стихов, рассматриванием произведений изобразительного искусства и рисованием и т. д.).

Как мы уже говорили ранее, каждый ребёнок неповторим. Он имеет свои особенности нервной системы и психофизического развития. Индивидуальные особенности ребёнка влияют на усвоение им умений и навыков, на отношение к окружающим.

Литература:

1. Государственные Требования к развитию детей раннего и дошкольного возраста Республики Узбекистан, утверждены Приказ министра № 1-мх, от 18 июня 2018 г., зарегистрированы Министерством юстиции Республики Узбекистан № 3032 от 3 июля 2018 года.

2. Грошева И. «Моделирование предметно-пространственной развивающей среды в дошкольной образовательной организации в контексте Государственной учебной программы Республики Узбекистан». Материалы Республиканской научно-практической конференции «Использование международного опыта в повышении качества образования: проблемы и пути их решения. С. 24-25. 2020 г.

3. Евстафьева Л., Набиханова Ш., Пак С. И др. «Тематическое планирование образовательной деятельности в дошкольном учреждении. Подготовительная группа». Приложение к программе «Илк қадам». Ташкент, 2018 г.

4. Саяпина Л.И., Чиликова Д.С. «Организация образовательного процесса в старших группах в ДОУ» М. Журнал «Вопросы дошкольной педагогики» №7, 2018 г.

5. Якиманская И.С. «Технология личностно-ориентированного образования» М. 2000 г.

6. Цай Е.Ф., Грошева И.В., Назарова В.А., Исмаилова М. А. Пособие



для тренеров «Внедрение Государственной учебной программы «Илк кадам» для дошкольных образовательных учреждений и Государственных требований к развитию детей раннего и дошкольного возраста Республики Узбекистан» Ташкент, 2019 г.

7.Василишин Н. «Методика проведения утреннего сбора в детском саду». <https://melkie.net/organizatsiya-dnya/utrenniy-sbor-v-detskom-sadu-pofgos.html>

8.Пазюкова М.А. «Технология группового сбора и возможности ее реализации в условиях дошкольного образовательного учреждения» Иркутск: ОГОБУ СПО «ИРКПО», 2011.

ТИББИЙ ТАЪЛИМ СИФАТИНИ ОШИРИШДА ЗАМОНАВИЙ ПЕДАГОГИК ТЕХНОЛОГИЯЛАРНИНГ ҚЎЛЛАНИЛИШИ

DOI: <https://doi.org/10.53885/edinres.2021.36.77.014>.

Абдурахимова Лола Анваровна

Тошкент тиббиёт академияси симуляцион ўқитиш кафедраси
доценти,

Аннотация. Мақолада тиббий таълимнинг асосий вазифаларидан бири бўлган инновацион технологиялар ёрдамида таълим жараёнини ташиқил этиш асосида бўлгуси шифокорларни клиник фикрлашга ўргатиш ҳамда амалиётда олган билим ва кўникмаларини қўллаш учун шароит яратишга доир маълумотлар келтирилган. Шу билан бирга янги педагогик технологиянинг ўзига хос томонлари ва аналитик натижалари ёритилган.

Калит сўзлар: тиббий таълим, педагогик технология, инновацион усуллар, синдромал ёндошув.

ПРИМЕНЕНИЕ СОВРЕМЕННЫХ ПЕДАГОГИЧЕСКИХ ТЕХНОЛОГИЙ В ПОВЫШЕНИИ КАЧЕСТВА МЕДИЦИНСКОГО ОБРАЗОВАНИЯ

Абдурахимова Лола Анваровна

доцент кафедры симуляционного обучения, Тошкентская
медицинская академия

Аннотация. Одной из важных задач медицинского образования является реализация образовательного процесса на основе инновационных технологий а также обучение будущих врачей клиническому мышлению и создание им условий для применения полученных знаний и умений на практике. В статье описаны особенности и аналитические результаты использованной новой педагогической технологии.

Ключевые слова: медицинское образование, педагогическая технология, инновационные методы, синдромальный подход

APPLICATION OF MODERN PEDAGOGICAL TECHNOLOGIES IN IMPROVING THE QUALITY OF MEDICAL EDUCATION

Abdurakhimova Lola Anvarovna

Associate Professor at the Department of Simulation Education
Tashkent Medical Academy

Abstract: One of the important tasks of medical education is the implementation of the educational process based on innovative technologies, as well as training future doctors in clinical thinking and creating conditions for them to apply the acquired knowledge and skills in practice. The article describes the features and analytical results of the new pedagogical



technology used.

Key words: medical education, pedagogical technology, innovative methods, syndromic approach

Долзарблиги. Ўзбекистон Республикасининг тиббиёт соҳасида амалга оширилаётган ислоҳотларнинг асосий мақсади инсон ва унинг саломатлиги, хавфсизлиги, турмуш тарзи ва фаровонлигини таъминлаш ҳамда юқори малакали мутахассисларни тайёрлашга қаратилгандир [3]. Тиббиёт соҳасидаги тараққиётни ҳаракатга келтиришда ва ижтимоий ҳаётда кузатилаётган жараёнларга ижобий таъсир кўрсатишда барча йўналишларда янгилашнининг муҳим субъекти бўлган ёшлар, хусусан таълим олувчиларни баркамол инсон, ўз соҳасида етук мутахассис қилиб тарбиялаш муҳим аҳамиятга эга [4].

Соғлиқни сақлаш тизимида амалга оширилаётган ислоҳотлар, соҳанинг модернизацияси ҳамда турли миллий дастурларнинг жорий этилиши мазкур соҳада мавжуд муаммоларни ҳамда тиббиёт ходимларини тайёрлашдаги камчиликлар мавжудлигини кўрсатмоқда [1]. Узлуксиз таълимни тизимини такомиллаштириш жараёнида юқори малакали мутахассисларнинг танқислиги кузатилиши тиббий таълимда инновацион ёндошувлар, замонавий педагогик ва ахборот технологияларни қўллаш заруриятини кўрсатмоқда [2].

Таълим тизимидаги узлуксизлик ва узвийлик жамиятнинг маънавий ва интеллектуал салоҳиятини кенгайтиришга туртки бўлиб, илмий ва техник ривожланишнинг барқарорлигини таъминлайди. Узлуксиз тиббий таълим сифатини турли компонентлар ўртасидаги ўзаро алоқадорлик, турли услублар ва усулларни таълим жараёнига мақсадли татбиқ этилишини таъминлайди [6,8].

Тиббиёт соҳасида мутахассисларни тайёрлашда назарий билим ва амалий кўникмаларни юқори даражада эгаллаш билан бир қаторда илмий йўналиш бўйича ҳам изланувчанлик қобилиятини шакллантириш жуда муҳимдир. Инновацион таълим технологияларнинг татбиқ қилиниши соғлиқни сақлаш тизимида рақобатбардош мутахассисларни тайёрлашда ўзига хос таъсирга эга бўлиб, таълим берувчиларнинг доимо замонавий технологиялардан фойдаланишлари ҳамда мустақил таълим жараёнини фаоллаштиришни талаб қилади [7].

Тадқиқот мақсади: Соғлиқни сақлаш тизимида мустақил фаолият юритувчи ва рақобатбардош мутахассисларни тайёрлашда синдромал ёндошув асосида ички касалликлар фанини ўқитишда замонавий педагогик технологиянинг самарадорлигини таҳлил қилиш. Мазкур жараёнда таълим олувчиларнинг назарий ва амалий билимларини мустақамлаш ҳамда клиник фикрлаш қобилиятини ривожлантириш борасида ўзига хос ёндошув инobatга олинган.

Материал ва усуллар. Ички касалликлар фани бўлғуси оилавий шифокорларни тайёрлашда энг муҳим клиник фанлардан бири бўлиб ҳисобланади. Битирувчи талабаларни ўқитиш жараёнида мазкур фан синдромал ёндошув асосида ўқув дастурига биноан кардиология,

пульмонология, гастроэнтерология, нефрология, ревматология ва гериатрия йўналишлари бўйича касалликларни олдини олиш, эрта ташхислаш, даволаш ва оилавий поликлиника шароитида олиб бориш тамойиллари ўргатилади.

Тадқиқот жараёнига Тошкент тиббиёт академиясининг даволаш иши ҳамда касбий таълим йўналишларида таҳсил олаётган 25 та гуруҳ яъни тиббий - педагогика факультетининг 96 нафар ва даволаш факультетининг 104 нафар талабалари жалб қилинди. Ички касалликлар фанини ўқитишда кафедра профессор - ўқитувчилар томонидан бир қатор замонавий педагогик технологиялар қўлланилиб келмоқда. Хусусан, кейс - стади, клиник аудит, муоммоли ўқитиш ва бошқалар. Сўнги йилларда оилавий шифокорларни амалиётга тайёрлашда муаммога йўналтирилган ўқитиш усулидан кенг фойдаланиб, талабаларда клиник фикрлаш қобилиятини ривожлантиришга алоҳида эътибор қаратилмоқда. Лекин амалиёт жараёнида битирувчиларнинг ҳамда мутахассисларнинг иш фаолиятида билим, кўникма ва малакаларини қўллашда ўзига хос камчиликларнинг намоён бўлиши кузатилмоқда. Шу муаммоларни инобатга олган ҳолда амалий машғулотларни ўтказишда янги педагогик технология яъни ICIV-range (information, communication, innovation, verification) усулини қўллашда қуйидаги таркибий тузилмалар инобатга олинди: информацион, коммуникацион, инновацион ва верификацион. Мазкур усулнинг самарадорлиги муоммога йўналтирилган ҳолда ўқитиш усули билан солиштириб таҳлил қилинди.

Натижалар ва муҳокама. Оилавий шифокор фаолиятида нисбатан кўп учрайдиган муаммо яъни “Қориндаги оғрик” синдроми билан кечувчи касалликларни ўргатишда назорат гуруҳидаги даволаш факультети талабалари анъанавий муоммога йўналтирилган ўқитиш усули ёрдамида қуйидаги тартибда яъни муоммони аниқлаш, мазкур муоммони ҳал этишда асосий мезонларни инобатга олиш, оилавий шифокор тактикасини танлаш, мақсадли равишда текшириш режасини тузиш, даволаш усулларини тавсия қилиш ҳамда кейинги олиб бориш тамойилларини танлаш доирасида ҳаракатлар кетма кетлиги муҳокама қилинди. Ушбу жараёнда назарий билимларни мустаҳкамлаш муҳокама, тақдиротлардан фойдаланиш, тест ва вазиятли масалалардан, унумли фойдаланилди. Шу билан бирга амалий кўникмаларга алоҳида эътибор қаратилиб, клиникада даволанаётган беморларни кўриқдан ўтказиш жараёнида таҳлилий ёндошув асосида амалга оширилди.



1-расм. ICIV-range усулининг биринчи компоненти.

2-расм. ICIV-range усулининг иккинчи компоненти.

Асосий гуруҳ яъни тиббий педагогика факультети талабалари ўртасида ICIV-RANGE усулини қўллашнинг биринчи босқичида ахборотлар билан алмашилишида аниқ изчилликка алоҳида эътибор қаратилди (1 – расм). Иккинчи босқичда эса коммуникатив қобилиятларни ривожлантириш инobatга олиниб гуруҳда ишлаш, шахслар аро мулоқат кўникмаларига аҳамият берилди (2 – расм).

Мазкур усулнинг ахборотлар билан алмашилиш босқичида педагог томонидан қуйидаги маълумотлар аниқ шакллантирилган ҳолда берилди ва уйга вазифа олган талабалар билан муҳокама қилинди: қоринда оғриқ билан кечувчи касалликлар, уларнинг ўзига хос хусусиятлари, беморларни сўраб суриштиришда ташхис қўйишга имкон берувчи асосий саволлар, объектив кўриқдан ўтказишда муҳим бўлган белгилар, кенг тарқалган ва махсус текшириш усуллари, номедикаментоз ва медикаментоз даволаш усуллари, оилавий поликлиника шароитида ўткир ва сурункали ҳолатларда беморларни олиб бориш усуллари, мазкур муоммога доир маълумотларни олиш ва мустақил тайёрланиш бўйича аниқ манзил ва тавсиялар берилди.

Коммуникатив қобилиятларни ривожлантириш ҳамда амалий кўникмаларни эгаллашда шахслар аро мулоқот кўникмаси бўйича кичик гуруҳларда вербал ва новербал мулоқот машқлари, рационал анамнез тўплаш тамойиллари, оғиз бўшлиғини кўздан кечиришда патологик ўзгаришларни аниқлаш, қорин соҳасини кўздан кечириш ва аускультация, пальпация, перкуссия қилишда касалликларга хос симптомларни қиёсий ташхислаш, нисбатан кўп кузатиладиган патологик белгиларни аниқлаш муляж ҳамда волонтерлар ёрдамида ўтказилди.

Татбиқ қилинаётган усулнинг учунчи босқичида инновацион ёндошув асосида кичик гуруҳларда 3 хил йўналишга доир вазифалар муҳокама қилинди. Бунда ташхислашнинг анъанавий ҳамда замонавий усуллари, даволашнинг стандарт ҳамда инновацион усуллари, лаборатория тажрибаларининг натижалари муҳокама қилинди (3- расм).



3-расм. ICIV-range усулининг биринчи компоненти.



4-расм. ICIV-range усулининг биринчи компоненти.

Кейинги босқичда эса талабаларни синдром бўйича олган билим ва кўникмаларини эгаллаш даражалари верификацион усулда баҳоланди ва ҳар бир босқичга ажратилган фоизлар бўйича баллар қўйилди (4-расм). Ўзига хос томони талабаларнинг ўзлари ҳамда бошқа таълим олувчиларни баҳолаётларига ҳам имкон яратилди.

Инновацион босқич давомида педагог томонидан талабаларнинг мустақил таълим доирасида замонавий ташхислаш ва даволаш усуллари, янги назариялар, генетик ва замонавий асбоб ускуналар ёрдамида амалга ошириладиган усуллар бўйича олган маълумотлари муҳокама қилиниб, реал ҳолатга яқинлаштирилган лаборатория шароитида шошилишч ўтказилиши имкони бўлган усулларни бажариш ҳамда интерпретация ўтказишда бўлғуси мутахассисларнинг ҳаракатлари баҳоланди. Мазкур жараёнда талабаларнинг илмий мақолалардан тўғри фойдаланиши, далилларга асосланган тиббиёт асосида маълумотларни таҳлил қила олиши, янги усулларнинг ижобий ва салбий томонларини ажрата олишларига алоҳида эътибор қаратилди.

Машғулот сўнгида барча босқичларга алоҳида баллар яъни информацион компонентга 30 балл, коммуникацион компонентга 20 балл, инновацион компонентга 30 балл ва верификацион компонентда талабаларнинг ҳолисона баҳолаш ва ўзларининг фикрларини асослашларини инobatга олган ҳолда 20 баллгача бўлган рейтинг кўрсаткичлари умумлаштириб, барча талабалар баҳоландилар.

Асосий ва назорат гуруҳлари билан олиб борилган амалий машғулотларнинг самарадорлиги талабаларнинг турли вазиятларда муоммога мақсадли ёндоша олиши, тўғри тактика танлаши, тўғри режа туза олиши, клиник фикрлаши, фаоллиги ҳамда мустақил изланувчанлиги каби кўрсаткичлар асосида солиштирилди (1-жадвал).

Кўрсаткичлар	Назорат гуруҳи (n=96)		Асосий гуруҳ (n=104)	
	абс	%	абс	%
Ахборотлардан тўғри фойдаланиш	56	58,3	88	84,6
Муоммони тўғри аниқлаш	43	44,7	48	46,1
Ҳаётга хавфли ҳолатларда тўғри тактика танлаш	57	59,3	69	66,3
Бемор ҳолатига кўра кўникмаларни мақсадли бажариш	59	61,4	81	77,8
Текшириш усуллари режасини тузиш	84	87,5	97	93,2
Даволаш стандартларига риоя қилиш	61	23,5	89	85,5
Оилавий амалиётда беморларни олиб бориш тамойилларини билиш	25	26,0	43	41,3
Мустақил таълим бўйича тайёрлик даражаси	44	45,8	91	87,5
Машғулот давомида фаоллиги	60	62,5	87	83,6
Ҳолисона баҳолай олиш қобилияти	52	54,1	76	73,0
Мавзу доирасида илмий изланувчанлик қобилиятининг намоён бўлиши	29	30,2	56	53,8

Кўрсаткичлар кесимида таҳлил натижаларига кўра асосий ва назорат гуруҳларида олиб борилган машғулотлар давомида ўтказилган педагогик технология бўйича муоммони тўғри аниқлаш, ҳаётга хавфли ҳолатларда тўғри тактика танлаш, текшириш усуллари режасини тузиш бўйича талабалар гуруҳи ўртасида кескин фарқ кузатилмади. Асосий гуруҳда ахборотлардан тўғри фойдаланиш, бемор ҳолатига кўра кўникмаларни мақсадли бажариш, даволаш стандартларига риоя қилиш, мустақил таълим бўйича тайёргалик даражаси ва мавзу доирасида илмий изланувчанлик қобилиятининг намоён бўлиши борасида яққол устунлик аниқланди. Лекин бўлғуси мутахассисларни тайёрлашда оилавий амалиётда беморларни олиб бориш тамойилларини билиш даражасининг нисбатан сустиги намоён бўлди.

Хулоса. Тиббий таълим жараёнида малакали, рақобатбардош, эркин фикрлай оладиган, қобилиятли, яъни соғлиқни сақлаш тизимининг бирламчи бўғинида профилактик вазифаларни ташкиллаштира оладиган оилавий шифокорларни тайёрлашда инновацион ёндошув асосида, долзарб муаммоларни инобатга олган ҳолда янги педагогик технологияларни қўллаш мақсадга мувофиқдир.

Тадқиқот жараёнида ички касалликлар фанини ўқитишда таклиф қилинаётган янги усулни қўллашда мустақил таълим жараёнини фаоллаштириш ҳамда синдромал ёндошув асосида мазкур технологияни қўллаш талабаларнинг олган билим ва кўникмаларини амалиётда тўғри қўллай олишларига, педагогларнинг ўз устида доимий изланишлари ва тиббий таълим сифатини оширишга ижобий таъсир кўрсатади.

Фойдаланилган адабиётлар.

1. Йўлдошев Ж.Ф., Усмонов С. Илғор педагогик технологиялар. – Т.: Ўқитувчи, 2004.

3. Инновацион таълим технологиялари / Муслимов Н.А., Усмонбоева М.Х., Сайфулов Д.М., Тўраев А.Б. – Т.: “Сано стандарт” нашриёти, 2015. – 150 б.

3. Ишмухамедов Р, Юлдашев М. Таълим ва тарбияда инновацион педагогик технологиялар. Ўқув қўлланма. – Т.: «Адабиёт учкунлари» нашриёти, 2007. – 9-17 б.

4. Ишмухамедов Р. Инновации в образовании и воспитании. – Т.: ТГПУ, 2009 –20 стр.

5. Рўзиева Д., Усмонбоева М., Ҳолиқова З. Интерфаол методлар: моҳияти ва қўлланилиши / Мет.қўлл. – Т.: Низомий номли ДТПУ, 2013. – 15 б.

6. Толипов Ў., Усмонбоева М. Педагогик технологияларнинг тадбиқий асослари – Т.: 2006. – 12 - 60 б.

7. Использование инновационных технологий в процессе преподавания педагогических дисциплин (электронный ресурс) <http://ntfmfonfz.ru>

8. Слостенин В., Исаев И и др. Педагогика: Учебное пособие (электронный ресурс) <http://www.gumer.info>.

МАЛАКА ОШИРИШ ЖАРАЁНИДА ИЖТИМОЙ-ГУМАНИТАР ЙЎНАЛИШ ЎҚИТУВЧИЛАРИНИНГ КАСБИЙ КРЕАТИВЛИГИНИ ШАКЛЛАНТИРИШ МЕТОДЛАРИ ВА ВОСИТАЛАРИ

DOI: <https://doi.org/10.53885/edinres.2021.51.37.015>

*Жуманиёзова Муҳайё Тожиёвна,
педагогика фанлари номзоди, доцент. Ўзбекистон давлат жаҳон
тиллари университети*

Аннотация. Мақолада креативлик тушунчаси, ўқитувчининг касбий креативлигини ривожлантириши бўйича олиб борилган тадқиқотлар, таълимнинг анъанавий ва креатив йўналишларининг қиёсий таҳлили, касбий креативликнинг мезонлари, психогимнастик машқларни креативликни ривожлантиришидаги аҳамияти, малака ошириш таълими жараёнида ижодий ривожланаётган таълим маконини яратиш ҳақида сўз юритилади.

Калит сўзлар: креативлик, муаммоли, мақсадли курслар, таълим мазмуни, ўқув жараёни, ихтирочилик масалаларини ечиш назарияси, креативлик мезонлари

МЕТОДЫ И СРЕДСТВА ФОРМИРОВАНИЯ ПРОФЕССИОНАЛЬНОГО ТВОРЧЕСТВА УЧИТЕЛЕЙ СОЦИАЛЬНЫХ И ГУМАНИТАРНЫХ НАУК В ПРОЦЕССЕ ПОВЫШЕНИЯ КВАЛИФИКАЦИИ

Аннотация. В статье рассматриваются понятие творчества, исследование развития профессионального творчества учителей, сравнительный анализ традиционных и творческих направлений образования, сравнительный анализ профессионального творчества, сравнительный анализ профессионального творчества, возрастной анализ профессионального творчества, анализ профессионального творчества. креативность.

Ключевые слова: творчество, проблемные, целевые курсы, содержание обучения, учебный процесс, теория изобретательства, творческие критерии.

METHODS AND MEANS OF PROFESSIONAL CREATIVITY OF TEACHERS OF SOCIAL SCIENCES AND HUMANITIES IN THE PROCESS OF PROFESSIONAL DEVELOPMENT

Abstract: The article examines the concept of creativity, a study of the development of teachers' creativity, a comparative analysis of creativity and creativity in education, a comparative analysis of professional creativity, an age analysis of professional creativity, an analysis of professional creativity. creativity.

Key words: creativity, problematic, target courses, training content,

educational process, theory of invention, creative criteria.

Креативлик тушунчаси ва унинг илмий адабиётлардаги таҳлили хусусида

Креатив тафаккур-жамият тараққиётининг индустриал, постиндустриал, илмий-техник инкилоблар ва кескин ўсиш даврида шаклланган ҳамда замонавий техник тараққиётнинг янги босқичларини инсон заҳиралари билан бойитиш учун хизмат қиладиган шахснинг ноанъанавий фикрлаш қобилияти ва тафаккури ҳисобланади.

Креатив тафаккур фақат баъзи бир инсонларга хос алоҳида инъом этилган ғайри оддий тафаккур, ўзини тутиш қобилияти эмас. Креатив тафаккур – ақлнинг пешқадамлиги, тезликда қарорлар қабул қилиш, қарорлар қабул қилишдан чўчимаслик, иш вазифаси ва соҳасига содиқлик, тафаккурнинг эгилувчанлиги, ноанъанавийлиги, ностандарт қарорлар ва ечимлар қабул қилишдан чўчимаслик, онг, тафаккур ва ақлни барча йўналишларида истикболни кўриш ва англашга ўргатиш, прогноз қила олиш каби хусусиятларининг мақсадли тарбияланиши ва шакллантирилишига боғлиқ педагогик жараён дир.

Замонавий таълим жараёни эмоционал хусусиятга эга бўлиб, қадриятларни ўзлаштиришга, шахснинг ижтимоий ва табиий муҳитга мослашишини таъминлашга, шунингдек, ўзи-ўзини англаш ва шахснинг маънавий салоҳиятини очиб беришга қаратилган бўлиши керак. Бу, ўз навбатида ўқитишнинг мазмуни ва технологияларини қайта кўриб чиқишни тақозо этади (К.Л.Абульхановой-Славской, В.В.Анисимова, А.М.Арсеньева, Ю.Н.Бабан-ский, Л.И.Божович, Е.В.Бондаревской, А.А.Вербицкий, М.А.Галагузов, П.Я.Гальперин, В.В.Давыдов, В.И.Загвязинский, В.С.Кузина, А.Маслоу, Г.Олпорт, К.Роджерс ва б.).

XX-асрнинг 2-ярмидан бошлаб креатив педагогика, таълимда креативликни ривожлантириш масалалари бўйича илмий тадқиқотлар олиб борган Д.Б.Богоявленская, Ч.К.Борисов, А.В.Брушлинский, Н.Ф.Вишнякова, М.С.Каган, А.Т.Ковалев, А.Д.Лук, А.М.Матюшкин, Я.А.Пономарев, В.Г.Рындак, И.Э.Стрелкова ва бошқа олимлар ишларида репродуктив педагогика воситасида ўқитиш жараёнида тайёр билимларни бериш ғоясини рад этган ҳолда янги – ижодий психологик-педагогик ўқитиш технологияларини ишлаб чиқишга асосий эътибор қаратилди.

Таҳлил этилган илмий тадқиқот ишларида креатив салоҳиятни комплекс, яъни структуравий-функционал таҳлил қилиш билан бир қаторда муаммонинг қуйидаги жиҳатлари ҳам ўрганилган: касбий креативлик, касбий ривожланишнинг психологик-педагогик асослари (А.В.Брушлинский, И.С.Кон, И.Н.Семенов, С.Ю.Степанов); таълим субъектларининг ўзаро таъсири ва самарали алоқаси (А.А. Бодалев, Л. С. Выгоцкий, А. Г. Ковалев, Б. Ф. Ломов); креатив салоҳият ва креативликни ривожлантириш, коммуникатив компетенция ва

коммуникатив маданиятни тарбиялаш (Эд.Де Бо-но, М.С.Каган, Р.Крачфилд, А.М.Матюшкин, А.Л.Петровская, Е.Торренс, М.Уоллах); креативлик диагностикаси (Д.Б.Богоявленская, Н.Ф.Вишнякова, Дж.Гилфорд, Л.Б.Ермолаева-Томина, Е.Торренс, Н.Б.Шумакова, Е.И.Щебланова) .

Юқорида келтирилган илмий тадқиқотларда асосий эътибор креативликнинг умумий жиҳатларига қаратилган бўлиб таълимнинг ҳар бир турида креативликни ривожлантиришнинг ўзига хос хусусиятлари, методикалари, воситалари ва шарт-шароитлари алоҳида тадқиқ этилмаганлигини таъкидлаб ўтиш лозим.

Олий таълим муассасалари ижтимоий-гуманитар йўналиш ўқитувчиларининг креатив салоҳияти ва ижодкорлигини ўрганишнинг қуйидаги долзарб сабаблари мавжуд:

- “креативлик” тушунчасининг ўзи, олий таълим тизимида фаолият юритаётган профессор-ўқитувчиларда креативликни шакллантириш жараёни, шунингдек, ўқитувчининг креатив салоҳияти тузилиши билан боғлиқ масалалар назарий жиҳатдан етарли даражада ишлаб чиқилмаган;

- олий таълим тизимида эркин фикрлайдиган ва ташаббускор педагог кадрларни шакллантиришнинг зарурати, чунки ижодкор ўқитувчигина ижодкор талабани тарбиялай олади.

Олий мактаб ўқитувчисининг креативлигини шакллантириш муаммоси нафақат илмий, балки ижтимоий муаммо деб ҳисобланади. Чунки ўқитувчи жамият ва ишлаб чиқаришдаги туб ўзгаришларни амалга оширишга қодир бўлган ўзига хос менталитетга эга шахс, ўқитувчи-инноватордир. Бу борада ўқитувчи нафақат интеллектуал ижод ва ижтимоий соҳасида креатив қобилиятларни ўрганиш воситаси бўлиб хизмат қилади, балки ижодкорликни бевосита ривожлантириш учун янги технологиялардан фойдаланиши талаб этилади.

Креатив тафаккур ўқитувчининг педагогик фаолияти давомида шаклланиб, ривожланиб борадиган жараён бўлиб, уни ривожлантиришда малака ошириш ва қайта тайёрлаш таълим турининг алоҳида ўрни мавжуд.

Ўзбекистон Республикаси Президентининг “Малакали педагог кадрлар тайёрлаш ҳамда ўрта махсус, касб-ҳунар таълими муассасаларини шундай кадрлар билан таъминлаш тизимини янада такомиллаштиришга оид чора-тадбирлар тўғрисида”ги Фармони, “Олий таълим муассасалари педагог кадрларини қайта тайёрлаш ва уларнинг малакасини ошириш тизимини янада такомиллаштириш чора-тадбирлари тўғрисида”ги Фармонининг қабул қилиниши ушбу таълим турининг норматив ҳужжатлари ва ўқув-методик базанинг шаклланиши учун асос бўлди .

Малака ошириш тизимида ўтказилган тажрибалар шуни кўрсатадики, малака ошириш курслари шакллариининг хилма-хиллиги унинг самарадорлигини тўла таъмин эта олмайди, бу борада курснинг мазмуни асосий роль ўйнайди. Раҳбар ва педагог ходимларни қайта

тайёрлаш ва малакасини оширишнинг самарали тизимига босқичма-босқич ўтиш жараёнида ташкил этиладиган муаммоли, мақсадли курсларни ташкил этиш малака оширишнинг асосий шакллари сифатида келтириб ўтилган.

Муаммоли курс-педагогикадаги ёки таълим жараёнидаги муаммони ҳал этиш учун зарур бўлган методик билим, кўникма ва малакаларни янгилаш, чуқурлаштириш мақсадида ташкил этиладиган малака ошириш шакллари билан бири бўлиб, бу курсларда асосан педагогик тадқиқот методларини эгаллаган, ижодий фаолият юрита оладиган, тажриба-синов ишларини режалаштириш малакасига эга бўлган, таълим-тарбия масалаларини ҳал қилишда янгилик яратиш малакаси шаклланди педагоглар иштирок этиши мўлжалланган.

Мақсадли курс-таълим-тарбия жараёни самарадорлигини таъминлаш мақсадида янги таҳрирдаги ўқув дастурлари ва ДТС, рейтинг тизими, таълим соҳасидаги ислохотларни амалиётга татбиқ этиш, ўқув дастурларига янги мавзулар киритилиши, чуқур ўрганиладиган фанларни ўқитишда самарали метод ва воситаларнинг жорий этилиши муносабати билан ташкил этилади. Малака оширишнинг ушбу шакллари профессор-ўқитувчиларда касбий креативликни ривожлантиришнинг асосий шакллари сифатида фойдаланиш мақсадга мувофиқ ҳисобланади.

Д.Гильфорднинг фикрича “Креативлик ривожлантириладиган маҳорат ва бошқариладиган жараён сифатида креативлик билим асослари, интизомни ўрганиш ва ижодий фикрлаш маҳоратидан бошланади. Креативлик мавжуд муаммоларнинг янги ечимлари излаб топиш ҳисобланади” .

Олий таълим муассасалари ўқитувчиларининг малакасини ошириш жараёнида креативликни ривожлантиришнинг баъзи мезонлари куйидагилардан иборат:

ўз тафаккурингизни оригинал ечимлар топиш ва уларни тарғиб қилишга чақиринг, янги ғояларни ишлаб чиқишга ўзингизни мажбурланг;

бошқа инсонлар сиз тўғрисида нотўғри тушунчага боришдан чўчиманг;

кенг мушоҳада этиш, анъанавий бўлмаган усуллардан фойдаланиш, ўз тафаккур тарзи, миллий менталитет ва стереотиплар қобиғидан чиқиб кетишга урининг;

агар биринчи тажрибангиз муваффақиятсиз бўлса ҳам, ўз тажрибаларингиздан воз кечманг, ноанъанавий усулларда фикрлашни давом эттиринг, масала ечимининг бошқа вариантларини топинг, бошқа йўللارни қидиришда давом этинг;

дискуссия ва баҳс учун доимо очиқ бўлинг, баҳсни ўзингизга қаратилганлигига ишонманг, баҳсни тўғри ташкил қилинг, ўз фикрларингизни баҳс жараёнида назорат қилиб боринг;

англашилмас ва тушунармас нарса ва ҳодисаларнинг моҳиятини англашга ҳаракат қилинг;

анъанавий усулларда фаолият олиб боришдан воз кечинг, янги

усулларда ишлашга уриниб кўринг;

янги ғоялардан кўркманг, уларни кенг қўлланг;

ғоялар таҳлилида муҳокама объекти бўлишга ҳаракат қилинг, мазкур ғоялар сизга эмас, балки бошқа одамга тааллуқли деб билинг, бу ҳолат сизнинг объектив қарор чиқаришингиз учун ёрдам беради.

Креатив тафаккур уни субъекти бўлган шахсга тааллуқли бўлган маълумпрофессионалтажриба, билимва малакаларнинг тарбияланганлик даражасини талаб этади. Замонавий менежментда креатив тафаккур амалиётини билдирувчи маълум тизим шакллантирилган:

Аналитик таҳлил жараёни - Тайёргарлик. Ахборотларни йиғиш ва таҳлил қилиш. Мавжуд аҳвол таҳлили, ахборотларни умумлаштириш, кўрсаткичларни таққослаш.

Концентрация жараёни – муаммо атрофида ақлий салоҳиятнинг мужассамлашуви, маълум фактлар, улар системаси таҳлили. Ақлий салоҳият етишмовчилиги жараёнидан ўтиш. Мазкур жараённи босиб ўтишга интилиш. Онг фаоллигининг дам- бадам кўтарилиши ёки пасайиши. Инсоннинг муаммо таҳлиliga берилиши, натижада турли янги ностандарт ғояларнинг туғилиши ва шаклланиши.

Ғоялар инкубацияси жараёни – ақлий концентрация жараёнида юзага келган барча мавжуд ғоялар онг ортига ўтиб, улар мудроқ ҳолга келтирилади. Тафаккур қилиш жараёнида улар методологик асосларда қайта таҳлилдан ўтказилади ва гуруҳланади. Шахсий цензура янги ғояларнинг барчасини ахлоқий-маънавий ва қадриятлар нуқтаи назаридан назоратдан ўтказилади.

Ғоялар қидириш йўлидаги паст-баландликлар, тўлқинли тараққиёт жараёни – ғоялар таҳлили амалга оширилганда инсон тафаккури ўзини тинч ва осуда тутмайди, балки турли кескин ҳаракатларга мойил бўлади. Шу боис, одам бирданига бир мавзуга, салдан кейин бошқа бир мавзуга ўтиб кетади. Бу инсон тафаккурида кечаётган онг оқимларининг фаолияти ҳисобланади. Бу жараённинг натижаси сифатида – сўнги қарор пишиб етилади.

Анализ ва синтез жараёни – креатив тафаккур фаолияти натижаларини таҳлил қилиш жараёни. Мантиқий таҳлил жараёни. Бу даврда пишиб етилган барча ғоялар яхлитлик ва умумийликда таҳлилдан ўтказилади. Ҳамда креатив тафаккур меҳнатининг натижаси сифатида сўнги қарор қабул қилинади.

Креатив тафаккурнинг амал қилиш ва иш олиб бориш услубиятига доир қарашлар унинг узоқ давом этишини эмас, балки қанчалик мураккаб жараён эканлигини, шу билан бирга тезлик билан амалга оширилишини аниқлатади. Кўпчилик креативликни – нарса ва ҳодисаларни янги, аввалги ҳолатларга ўхшамаган тарзда кўра билиш, англаш, муаммо ечимлари юзасидан яхлит қарор қабул қилиш қобилияти сифатида тушунади. Креативлик шаблонлар (ечимнинг аниқлиги ва чегараланганлиги, турли муаммоларга бир хилдаги ёндашув, муаммоларнинг ички моҳиятини кўра билмаслик ва тан олишдан воз кечиш) ва анъанавий қабул қилинган

услуглар асосида фикрлаш қабилитига батамом тескари бўлган усул ҳисобланади.

Қуйидаги жадвалда малака ошириш курсларидаги таълимнинг анъанавий ва креатив хусусиятларига оид қиёсий тавсифини келтириб ўтамиз:

1-жадвал

Таълимнинг анъанавий ва креатив хусусиятлари қиёсий тавсифи

№	Таҳлил йўналишлари	Анъанавий йўналиш	Креатив таълим йўналиши
1.	Мўлжал олиш	Стандарт билимларга асосланади	Вариативликка асосланади
2.	Ўрганилаётган ахборотнинг таркиби	Билиш жараёни тайёр таклиф этилган билимларни ўзлаштиришга қаратилган	Альтернатив, ўз ғояларини яратиш ва асослаш, исботлашга йўналтирилган
3.	Билиш жараёни	Стандарт билимларни ўзлаштириш, яъни бошқа бировнинг тажрибасига асосланиш	Билимни ўзи учун қайта кашф этиш, амалий малака ҳосил қилишга асосланади
4.	Фикрлаш тури	Мантикий, конвергент	Креатив, конвергент ва дивергент
5.	Натижа	Режалаштирилган билимлар	Эҳтимолликлар, ноаниқликлар орқали тажриба орттириш
6.	Субъект-объект муносабатлари	Тингловчи (инсон)-ўрганишнинг манбаи	Тингловчи (инсон)-билим ва ижодкорликнинг субъекти
7.	Технологиялар	Репродуктив-имитацион	Муаммоли, когнитив-эвристик, креатив, арт-технологиялар
8.	Ўқитувчининг вазифаси	Таъсир ўтказиш, билим бериш, бошқариш	Ўзаро ҳамкорлик, кузатиш, бошқариш, ривожлантириш, қўллаб-қувватлаш
9.	Оқибатлари	Академик билим, тезаурус, тизимлаштириш	Муваффақиятга эришиш кўникмаси, ўз келажагини яратиш мотивацияси

Педагогик тажриба-синов ишлари жараёнида малака ошириш курсларида тингловчилар томонидан креативликни намоён этиш учун шарт-шароитларни яратишга интилишни ҳисобга олиб, фикрлаш ва креативликнинг инновацион усуллари бўйича ишлаб чиқилган дастур асосида семинар-тренинглар ташкил этилди. Педагогик тажриба-синов дастурининг асосий мақсади тингловчиларда қуйидаги кўникмаларга ривожлантиришга қаратилди:

потенциал муаммоларни аниқлаш кўникмаси;

ақлий ҳужум жараёнида ғояларни яратиш ва ғояларни тўғри, тушунарли изоҳлаш кўникмаси;

муаммоларни ҳал қилиш учун инновацияларни киритиш, ғояларни киритиш кўникмаси;

энг самарали ва ҳаракатдаги иш муҳитини яратиш учун креативлик ва инновациялар аҳамиятини тан олиш кўникмалари.

Психогимнастик машқлар ўз тури ва ўтказилиши хусусиятига кўра мослашувчан сифатга эга бўлиб, мақсадли ва муаммоли курслар доирасидаги тренингларда гуруҳнинг таркиби, қизиқиш ва эҳтиёжларидан келиб чиқиб, турли мазмуний йўналишдаги модуллар кўринишида ҳам бўлиши мумкин.

Биз тренинглари ўтказиш тажрибасидан келиб чиқиб, мутахассис педагог-психологлар томонидан турли касб вакиллари, талаба ва ўқитувчилар билан ўтказишга мўлжалланган креативликни шакллантирувчи бир қатор психогимнастик методлар, усуллар ва машқларни семинар-тренингларида қўлладик.

Тажриба-синов дастурларини амалга оширишда тингловчиларида мустақил фикр юритишга эҳтиёжни юзага келтириш, уни англаш ва ривожлантириш мақсадида а) муаммоли вазият; б) ноаниқлик; в) қарор қабул қилиш; г) қатъийлик мезонларига асосланган ўқув муҳитини юзага келишига ҳаракат қилдик ва жараёнда қуйидаги машқларни қўлладик.

Масалан, “Нима янги?” машқи. Мустақил фикрлашнинг баъзи механизмларини, хусусан, мавжуд ахборотлар ўртасидаги алоқадорликни кидириш, умумлаштириш, таваккал қарор қабул қилиш сифатларини шакллантириш учун қўлланилади. Тингловчиларида оддий предметларнинг қутилмаган сифатларини очиш сўралади: полиэтилен қопқоқ, михлар, музқаймоқ ва ҳ.к. Нисбатан қутилмаган, турли хил, кўп сонли хусусиятлар алоҳида таъкидланади. Бунда предметларнинг ички сифатларини аниқлашга алоҳида аҳамият қаратилади. Масалан, гугурт нафақат ёнади ва ёритади, балки ёниш натижасида унинг ҳажми ва оғирлиги камаяди. Сув суюқлик, бироқ у музлаганда қурилиш материали бўлиб хизмат қилиши мумкин ва ҳ.к.

“Номаълумга калит” деб номланган машқ. Савол бериш санъатини ривожлантириш учун қўлланилади.

Йўриқнома: Мутлақо нотаниш объектнинг тасвири олдингизда турибди, деб тасаввур қилинг. Унинг нималигини билиш учун сиз қандай саволлар берган бўлардингиз? Тингловчиларида сурат ёки фотосурат таклиф қилинади. Муҳими улар ташқи жиҳатдан қандайдир маълум предмет ёки ҳодисани эслатсин. Шу билан бирга у бир қанча қарама-қарши деталларни ўзида мужассамлаштирган бўлиши, яъни унда нима тасвирланганини аниқлаш қийин бўлсин. Тушунарсиз объектнинг тасвирини аниқлашда қуйидаги саволлардан фойдаланса бўлади: Бу қандай ҳодисага тааллуқли? Нима ўзгараяпти? Унга нима таъсир қиляпти? Қандай хусусиятга эга? ва ҳ.к.

“Баҳолаш сўрови” – дастлаб нимани баҳолашни аниқлаш лозим: фикрлар сонини баҳолаш, иш самарадорлигини ошириш бўйича ҳаракатлар тўғрисида тасаввурни баҳолаш ва бошқалар.

World Cafe диалоги – очик ва осойишта муҳитда бизнес суҳбат технологияси. Қоида тариқасида, иштирокчилар маълум бир масалани муҳокама қилиш учун бир нечта давра столларига йиғилишади ва белгиланган вақтдан сўнг жадвалларни ўзгартиришади. Бундай тузилиш иложи бориша мунозараларида қатнашишга имкон беради ва очик мулоқотни қўллаб-қувватлайди;

Расмлар (Э.Торренсинг “Тугалланмаган расмлар” тести мисолида) – гуруҳ аъзолари ўз фикрини аниқроқ йўналтириш ва умумий стратегик режани ишлаб чиқиш учун ўз ғояларини график тарзда тасвирлаб беришади .

Бу каби машқлар тингловчиларда креативликни ривожлантиради, нутқни ўстиради. Машқларни ўтказиш учун зарур шарт-шароит яратилган бўлиб, уларнинг изчиллигига ҳам эътибор қаратиш лозим.

Хулоса ва тавсиялар

Ташкил этилган тренинглар, хусусан психогимнастик машқларнинг натижаси ўлароқ қатнашувчиларнинг тафаккуридаги ижодийлик, толерантлик, оригиналлик, муаммоли вазиятлардан чиқа олиш қобилиятининг ўсганлиги объектив кўрсаткичларда ҳам (уларнинг фаолияти натижаси кўринишида), субъектив баҳолар (экспертлар хулосаси) тарзида ҳам ўз тасдиғини топди. Ушбу машқлар ижтимоий-гуманитар йўналиш ўқитувчиларида қуйидаги креативлик сифатларини ривожланганлигини кўрсатди:

-ақлнинг пешқадамлиги – белгиланган муддатда кўпчилик ўйлаб ҳам кўришга улгурмайдиган муаммолар бўйича бир эмас, балки бир неча ечимларни кўрсата олиш ҳамда уларнинг барчасининг ўзига хос салбий ва ижобий томонларини асослаб бериш;

-тафаккурнинг эгиловчанлиги (гибкость) – жамиятда қабул қилинган ва анъанавий мавжуд бўлган, аслида “тўғри” деб ўйланган шаблон йўналишлар ва тамойилларнинг замонавий тараққиёт учун жавоб бера олмай қолганлигини англаш, янги йўналиш ва чораларни сезиш, уларни тафаккур қила олиш ва шакллантира билиш, ўз фаолиятини янгитдан кура олиш ва масала ечимининг янги йўналишларига ўзини сафарбар эта олиш;

-прогноз, башорат қила олиш – ўз соҳаси ривождаги истиқбол ўзгаришлар моҳияти, келиб чиқиши сабаблари ва юзага келиш муддатларини олдиндан англаш ҳамда мана шу соҳалардаги инқирозларнинг олдини олишга ўрганиш тафаккури; масалан, меҳнат унумдорлигининг кўтарилиши ёки пасайиши, конъюктура, ёки бозорнинг ўзгариши ҳамда мазкур ўзгаришларнинг соҳага бўлган таъсири, нархларнинг кўтарилиши ва пасайиши в.б.

Хулоса сифатида шуни таъкидлаш лозимки, малака ошириш курсларида креативликни ривожлантиришни бирданига тўртта йўналишда олиб боришни тавсия эамиз:

-ўқитувчиларни ўзида креативлигини ривожлантириш яъни инсонларни ривожлантириш;

- ўқитиш жараёнини, малака ошириш курси мазмунини ривожлантириш;

-малака ошириш таълими жараёнида ижодий ривожланаётган таълим маконини яратиш;

-ғоялар банкини яратиш. Энг самарали восита – бу тингловчилар тажрибаси билан боғлиқ бўлган фикрлар банки. Малака ошириш курсининг ҳар бир тингловчиси ҳар қандай ташаббусни таклиф қилиш ва уни ғоялар банкига юбориш имкониятига эга бўлиши лозим. Ғоялар банкидан фойдаланиш курс мазмунини такомиллаштиришга ва имкониятлар рўйхатини кенгайтиришга ёрдам беради.

Креативлик тафаккурни одатдаги фикрлаш йўлидан анча қизиқарли

бўлган ноанъанавий усулларга олиб келади, шу боис инсон тафаккурида оригинал қарорлар яратилади. Оригинал, уникал ва ноанъанавий қарорлар эса замонавий жамиятларни илғорлик, тараққиёт, иқтисодий такомил сари етакловчи куч ҳисобланади.

Фойдаланилган адабиётлар рўйхати:

1. Ўзбекистон Республикаси Президенти Шавкат Мирзиёевнинг 2017 йил 22 декабрдаги Олий Мажлисга Мурожаатномаси. Ўзбекистон Республикаси Президентининг расмий веб сайти. <http://www.press-service.uz/uz/lists/view/1371>

2. Матюшкин А.М. Некоторые проблемы психологии мышления. «Психология мышления». / Сборник переводов с английского и немецкого под ред. А.М.Матюшкина. - М.: «Просвещение», 1965.

3. Морозов А.В. Формирование креативности преподавателя высшей школы в системе непрерывного образования. <https://www.dissercat.com/content/formirovanie-kreativnosti-prepodavatelya-vysshei-shkoly-v-sisteme-neprepryvno-obrazovaniya>.

4. Гилдфорд Дж. Три стороны интеллекта. Лекция, прочитанная в Стенфордском университете 13 апреля 1959 г. На русском языке опубликована в сборнике переводов «Психология мышления», под редакцией А.М.Матюшкина. – М.: Прогресс, 1965. – 534с. <https://nsportal.ru/blog/obshcheobrazovatel'nayaematika/all/2012/11/08/pedagogicheskaya-kreativnost-kak-vedushchiy> 24.12.2019

5 Эйхвальд О.И. Педагогическая креативность как фактор профессионального развития// Успехи современного естествознания.– 2013.–№10.–С.157-158; URL: <http://www.natural-sciences.ru/ru/article/view?id=33044> (дата обращения: 24.12.2019).

6. https://texts.news/innovatsionnaya-pedagogika_1332/kreativnost-kak-vajneyshaya-harakteristika-43566.html 24.12.2019



TA'LIM JARAYONINI TAKOMILLASHTIRISHNING MODIFIKATSION IMKONIYATLARI

DOI: <https://doi.org/10.53885/edinres.2021.78.14.016>

Umaraliyeva Muhayyo Abdug'aprovna

*Nizomiy nomidagi Toshkent davlat pedagogika universiteti o'qituvchisi
pedagogika fanlari bo'yicha falsafa doktori (PhD)*

Gulmonova Dildora Bahodir qizi

*Nizomiy nomidagi Toshkent davlat pedagogika universiteti 1-bosqich
magistranti*

Annotatsiya: mazkur maqolada modifikatsiyalarning yaratilish tarixi, qaysi sohalarda qo'llanilganligi va qanday natijalarga erishilganligi, shuningdek, modifikatsiyaning ta'lim sohasidagi imkoniyatlari haqida so'z yuritadi.

Kalit so'zlar: modifikatsiya, genetika, biotexnologiya, texnologiya, inklyuziv ta'lim, giperaktiv bolalar, moslashishlar, o'zgartirishlar.

ВОЗМОЖНОСТИ МОДИФИКАЦИИ СОВЕРШЕНСТВОВАНИЯ ОБРАЗОВАТЕЛЬНОГО ПРОЦЕССА

Аннотация: В этой статье обсуждается история модификаций, в каких областях они использовались и какие результаты были достигнуты, а также образовательный потенциал модификаций.

Ключевые слова: модификация, генетика, биотехнология, технологии, инклюзивное образование, гиперактивные дети, адаптации, изменения

POSSIBILITIES OF MODIFICATION OF IMPROVEMENT OF THE EDUCATIONAL PROCESS

Abstract: This article discusses the history of modifications, what areas they have been used in, and what results have been achieved, as well as the educational potential of modifications.

Key words: modification, genetics, biotechnology, technology, inclusive education, hyperactive children, adaptations, changes

Barchaga ma'lumki zamon zayli bilan insoniyat aql-zakovati, xulq-atvori va ko'pgina jihatlari zamonga mos tarzda o'zgarimoqda va yangilanmoqda. Uning aql-zakovatiga millionlab, oldinlari hatto insonlar aqliga sig'dira olmaydigan ixtirolari misol bo'lsa, sog'ligidagi yoki xulq atvoridagi o'zgarishlarga turli xil vaziyatlar ta'sirini, inson psixikasining ekologiyadagi o'zgarishlarga bog'liqligini, shuningdek, ong bilan birga ijobiy yoki salbiy tushunchalar ta'sirida o'zgarishini keltirishimiz mumkin. Huddi shu kabi inson o'zgardimi, demak, u atrofidagi borliq olam va voqeotlarni o'ziga moslashtiradi yoki o'zgartira boshlaydi yoki ushbu sharoitlarga o'zini moslashtiradi va o'zgaradi. Qadim-qadimdan bu moslashtirish va

o'zgartirishlar bizga ma'lum bo'lib kelgan. Inson hukmi ojiz bo'lgan tabiat oldida uning har bir ko'rinishi va muhitiga moslashgan va o'z yashash shartini unga moslab o'zgartirganlar. Bu o'zgarishlar bizga modifikatsiya tushunchasi bilan kirib kelgan. Ushbu tushuncha daslab, inson ehtiyojlarining bir yo'nalishi bo'lmish oziq-ovqat sohasida qo'llanilgan bo'lsa, keyinchalik tushuncha keng ma'noda ko'plab sohalarda qo'llanila boshladi.

Modifikatsiya (lot. *Modificatio* – o'lchovni o'rnatish, lot. *Modus* – o'lchov, tur, tasvir, o'tkinchi xususiyat va lot. *Facio* – qilmoq) – biror narsani yangi xossalarga ega bo'lish bilan o'zgartirish, o'zgartirish. Modifikatsiyalar – bu biror narsaning sifat jihatidan har xil holatlari, yaxshirog'i yoki navlari.

Modifikatsiya – texnologiyada – yangi texnologiya yoki qurilma, mexanizm yoki qurilmaning yangi modelining paydo bo'lishi, masalan: dastgohlar, maishiy texnika, avtomobillar va boshqalarni o'zgartirish.

Modifikatsiya (seleksiyada) – o'zgaruvchan sharoitlar ta'sirida genotipning o'zgarishi bilan bog'liq bo'lmagan bir xil belgining fenotipik namoyon bo'lish darajasidagi farq

Modifikatsiya (shuningdek – mod, “modifikatsiya” dan qisqartirilgan) – bu, qoida tariqasida, uchinchi tomon ishlab chiquvchilari yoki havaskorlar tomonidan yozilgan kompyuter o'yiniga qo'shimcha.

Protein modifikatsiyasi- biokimyoviy jarayonning natijasidir. Modifikatsiya - bu organizm xususiyatlarining irsiy bo'lmagan o'zgarishi. Ongni o'zgartirish ruhiy holatga xos xususiyatdir. Taxminan miloddan avvalgi yillar odamlar ko'proq ma'qulroq xususiyatlarga ega o'simliklar va hayvonlarni ko'paytirish uchun tanlab ko'paytirish va chatishtirish kabi an'anaviy o'zgartirish usullaridan foydalanadilar.

1866–Avstriyalik rohib Gregor Mendel ikki xil no'xat turini ko'paytirdi va genetikaning asosiy jarayonini aniqladi. 1922– Birinchi gibrid makkajo'xori ishlab chiqariladi va tijorat maqsadida sotiladi. 1940 – O'simlikshunoslar organizm DNKsini tasodifiy o'zgartirish uchun radiatsiya yoki kimyoviy moddalardan foydalanishni o'rganadilar. Ming yillar davomida odamlar ko'proq kerakli xususiyatlarga ega o'simliklar va hayvonlarni ko'paytirish uchun selektiv naslchilik va chatishtirish kabi an'anaviy modifikatsiya usullaridan foydalananganlar. Masalan, dastlabki fermerlar turli xil ranglar, o'lchamlar va foydalanish bilan makkajo'xori etishtirish uchun chatishtirish usullarini ishlab chiqdilar. Bugungi qulupnay Shimoliy Amerikada tug'ilgan qulupnay turlari va Janubiy Amerikada tug'ilgan qulupnay turlari o'rtasidagi xochdir. Bugungi kunda biz iste'mol qiladigan ovqatlarning aksariyati an'anaviy naslchilik usullari bilan yaratilgan. Ammo an'anaviy naslchilik orqali o'simliklar va hayvonlarni o'zgartirish uzoq vaqt talab qilishi mumkin va juda aniq o'zgarishlar qilish qiyin. Olimlar 1970–yillarda genetik injeneriyani ishlab chiqqandan so'ng, ular shunga o'xshash o'zgarishlarni yanada aniqroq va qisqaroq vaqt ichida amalga oshirishga muvaffaq bo'lishdi.

Biotexnologiyada modifikatsiya–Biotexnologiya bu o'ta muhim mikrobiologik jarayonlarni yaratish va ulardan sanoat usulida foydalanish orqali zarur bo'lgan mikroorganizmlar, organellalar va fermentlarini ishlab chiqarish hamda ulardan xalq ho'jaligi va meditsinada foydalanishning



nazariy va amaliy tomonlarini yoritib beradigan fandır. Bu fan asosan mikrobiologiya, fiziologiya, bioximiya va genetika fanlari yutuqlari asosida tashkil qilingan bo‘lib, uning zaminida ko‘zga ko‘rinmas mikroorganizmlar faoliyatidan unumli va oqilona foydalanish yotadi.

Mikroorganizmlar o‘zlarining keng tarmoqli fermentlar sistemasi tufayli, o‘shish, rivojlanish va ko‘payish jarayonlaridan, hayotiy zarur, insoniyat uchun xizmat qila oladigan minglab fiziologik faol moddalar ishlab-chiqarish imkoniyatlariga ega. Bundan tashqari mikroorganizmlar har xil tabiiy va kimyoviy birikmalarni o‘ta muhim moddalarga aylantirish (modifikatsiya qilish) imkoniyatlariga egadirlar. Insoniyat paydo bo‘lgandan buyon bilib-bilmay mikroorganizmlar faoliyatidan foydalanib kelganlar [Bikov V., 1987].

Bugungi kunda mikroorganizmlar xalq-ho‘jaligining har xil tarmoqlari uchun sut kislotasi, limon kislotasi, yog‘ kislotalari, etil spirti, atseton, butanol va yuzlab boshqa mahsulotlar yetkazib beradilar. Biotexnologiyaning asosini hujayra faoliyati tashkil qilar ekan, faol hujayralarni saqlash va ulardan foydalanish sharoitlarini aniqlash eng muhim vazifalaridan biridir. Endi biomuhandislikning haqiqiy mo‘jizasi hisoblangan genetik modifikatsiyalangan mahsulotlar haqida to‘htalib o‘tsak.

Genetik muhandislik deb nomlangan genetik modifikatsiya yoki genetik muhandislik, bu to‘g‘ridan-to‘g‘ri organizmning monopulyatsiyasi ya‘ni hujayralarni genetik tarkibini o‘zgartirish uchun ishlatiladi, shu jumladan genlar turlar ichida va chegaralari orqali yaxshilangan yoki yangi hosil qilish uchun o‘tkazish. Genetic muhandislik orqali o‘zgartirilgan organism genetik jihatdan o‘zgartirilgan deb hisoblanadi. Aksariyat odamlar genetik modifikatsiyalangan organizmlarni zararli deb hisoblaydi. Bu fikr mutlaqo asossiz. Chunki GMONing zarari ilmiy jihatdan isbotlanmagan. Ko‘pchilik, asosan, genetik o‘zgartirilgan o‘simliklar hamda tarkibida GMO mavjud oziq-ovqat mahsulotlaridan havfsiraydi. Go‘yo ular inson uchun birinchi darajali dushmandek.

Avvalo, GMO nimaligini tushunib olsak. Geni maxsus ilmiy metodlar (biotexnologiyalar) yordamida sun‘iy ravishda o‘zgartirilgan organizm GMO deb ataladi. Genni o‘zgartirish texnologiyasi birinchi bo‘lib o‘simliklarda qo‘llanilgan. XX asrning 80-yillarida AQShning – Monsanto kompaniyasi tomonidan dunyodagi ilk ana shunday o‘simlik – transgen tamaki yaratildi. Keyinchalik genetik o‘zgartirilgan tomat, soya, makkajo‘xori, g‘o‘za kabi boshqa o‘simliklar paydo bo‘ldi hamda jahon bozorida keng tarqaldi [Buchholz S., 1990]. Hozirgi kunda genetik modifikatsiyalangan o‘simliklar jami 170 million gektar maydonda ekilmoqda. Yer yuzida ekologik vaziyat yaxshi emas, boshqa tomondan, aholi soni ham ko‘payyapti. Shunday sharoitda qishloq ho‘jalik ekinlariga bo‘lgan talab, tabiiyki, ortadi va uni tez sur‘atda qondirish kerak. Mazkur muammoni faqat GMO yordamida hal etsa bo‘ladi. Avval-boshdanoq o‘simliklarda genlar faoliyatini o‘zgartirishdan ko‘zlangan asosiy maqsad qisqa vaqt ichida sifatli, serhosil va kasalliklarga chidamli yangi navlarni yaratish edi. Vaholanki, bu jarayon tabiiy, ya‘ni oddiy seleksiya yo‘li bilan bajarilsa, yigirma-o‘ttiz

yil va hatto, undan ham uzoq vaqt kutish kerak bo‘ladi.

Birlashgan Millatlar Tashkilotining bergan ma’lumotlariga qaraganda 2050-yilga borib dunyo aholisi soni 9 milliard, ba’zi manbalarga ko‘ra 14 milliardga yetishi mumkin ekan. Mazkur ko‘rsatkichlar aholi umrining uzayganligi o‘limning esa kamayganligini ko‘rsatadi. Bu mikdordagi axolini ichimlik suvi oziq – ovqatlar bilan ta’minlash kelgusida katta muammoga aylanishi mumkin. Insoniyat nufuzi geometrik, insonit esa arifmetik progress bilan o‘sib bormoqda. Neft, ko‘mir va gaz shu tarzda ishlatilar ekan, energiya manbalari 40-50 yil o‘tib poyoniga yetishi mumkin.

Shovshuvli baxs munozaralar asosan gen muxandisli usullarini oziq-ovqat mahsulotlariga qo‘llash masalasida, aniqrog‘i genio‘zgartirilgan ozuqalarning inson salomatligiga qanchalik zararli yoki bezarar ekanligi xaqida bormoqda. Muhimi uni kimlar, qaysi maqsadda va qanchalik bioetika qoidalariga rioya qilgan holda ishlatishidadir.

“Dunyodagi ilk irsiy modifikatsiya qilingan bolalar tug‘ilgani tasdiqlandi- Xitoy hukumati olim Xe Tszzyankuy o‘tkazgan tajriba natijasida DNKsi o‘zgartirilgan bolalar tug‘ilganini rasman tasdiqladi. Bu haqda Xinhua axborot agentligi xabar berdi. Olim ishining dastlabki tergovi u Xitoyning bir qator qonunlarini buzgan holda irsiy modifikatsiya qilingan bolalarni yaratganini aniqlagan.

“Olim xorijiy xodimlarni o‘z ichiga oluvchi loyiha guruhini tashkil etgan. Bu guruh inson embrionlari genlarini tahrirlash uchun noxavfsiz texnologiyadan foydalangan, bu esa qonunan taqiqlangan”, deb aytganlar tergovchilar. Bundan tashqari, olim ikki yil davomida axloq tekshiruvi natijalarini qalbakilashtirgan va tajribasida ishtirok etish uchun 8 juftlikni to‘plagan. Bu esa ikkita homiladorlikka olib kelgan. Tajriba natijasida onalardan biri Lulu va Nana deb nomlangan egizak farzandlarni dunyoga keltirgan. Bir ayol esa hali ham homilador va DNKsi tahrirlangan homilani ko‘tarib yuribdi. 2018- yil noyabrda xitoylik olim Xe Tszzyankuy DNKsi OIVdan kasallanishga qarshi o‘zgartirilgan bolalar dunyoga kelganini ma’lum qilib, dunyo jamoatchiligini karaxt holga tushirgandi. Olimni ushbu ishi uchun hamkasblari bilan bir qatorda hukumat ham tanqid qilgan. Xitoyning sog‘liqni saqlash va rejali farzand ko‘rish ishlari bo‘yicha qo‘mitasi ushbu holat yuzasidan tergov boshlagan. Olim o‘z ishini oqlash maqsadida OIVni davolashda erishilgan barcha yutuqlarga qaramay, ushbu kasallik bir qator davlatlarda o‘limga asosiy sabablardan biri bo‘lib qolayotganini aytgan.

Yuqorida aytilganidek, barcha sohalarda yaratilgan, loyihalashtirilgan, o‘zgartirilgan va moslashtirilgan narsalar, o‘simliklar, jonzotlar, turli xil resurslar, obektlar insoniyatning yashash sharoitini yaxshilashga unga oldingisidan ko‘ra yaxshiroq xizmat qilishiga xarakat qilingan. Demak, modifikatsiya miloddan avvalgi yillardan to hozigi kungacha ma’lum bo‘lib, foydalanib kelingan texnologiyadir. U qaysi sohaga kirsa o‘sha sohada yoki samarali natija beradi yoki oldingi holatga nisbatan yaxshilanadi.

Endi biz modifikatsiyani ta’lim sohasidan olib qaraymiz. Bugungi kunda modifikatsiya ta’lim sohasiga ham kirib kelgan bo‘lib, u ta’lim jarayonini yengillashtirish va o‘quvchilar o‘zlashtirishlariga qulay sharoitlar yaratish

hamda ularning huquqlarini himoya qilishda ham ko‘zga tashlanadi. Ushbu tushuncha, asosan, dunyoning rivojlangan mamlakatlari ta‘lim sohasida diqqati, sog‘ligida nuqsoni bo‘lgan, giperaktivligi bo‘lgan shaxslar uchun ta‘limni jarayonini moslashtirish va o‘zgartirishda namoyon bo‘ladi. Misol uchun, chet el mamlakatlari ta‘lim tizimida nogironligi bo‘lgan ko‘plab o‘quvchilarga, ular ko‘pchilik bo‘lmaganlar uchun, sinfda muvaffaqiyat o‘qitish va boshqa sinf faoliyatiga tegishli moslashtirish, joylashtirish va o‘zgartirishlar kiritishdadir deb hisoblaydi. Bu talabning, o‘quvchining o‘rganishi yoki sinovdan o‘tkazilishini o‘zgartirishdan tashqari, ular haqiqatda o‘rganayotgan narsalarni samarali o‘zgartiradi. Shubhasiz, ta‘lim sohasida modifikatsiya (o‘zgartirish) bilan yonma-yon accommodation (turar joy) tushunchasi ham birga yuradi. Keltirib o‘tilgan misollarda biz modifikatsiya haqida biroz bo‘lsa ham tushunchaga ega bo‘ldik. Xo‘sh, accommodatin (turar joy) nima va qanday ma‘noni anglatadi?

Accommodation – o‘rnatish yoki moslashtirish harakati, moslashtirilgan yoki moslashtirilgan holati; kelishuv, murosaga kelish; organizm, organ yoki qismning moslashishi yoki moslanishi. Masalan, ko‘zni kuzatilgan obektdan masofani o‘zgartirishga moslashtirishdir.

Siz hech qachon Stiv Martin va Deril Xanna bilan Roksanna filmni tomosha qilganmisiz? O‘sha filmda sizga turar joy va modifikatsiyadagi farqni tushunishga yordam beradigan sahna bor. Men sizga voqeani va u qanday bog‘liqligini tasvirlab beraman. Stiv Martinning burni juda uzun. U an‘anaviy tarzda sharob stakanidan ichishni qiyin deb biladi. Stiv Darildan stakandan ichish uchun tayoqcha bor-yo‘qligini so‘radi, lekin u yo‘q. U sharob stakanidan ichish uchun turli burchaklarni sinab ko‘rishni boshlaydi. Lekin har safar uning burni to‘sqinlik qiladi. Nihoyat, u taslim bo‘lib, uni burni orqali so‘radi.

Voy! Ishonchim komilki, bu og‘riqli! Uning burnidan foydalanishi – bu unga hamma kabi bir xil shaklda sharobni “ichish” imkonini beradigan turar joy. U sharobni hech qanday tarzda o‘zgartirmadi. U shunchaki uniboshqacha iste‘mol qilish yo‘lini topadi. Endi esa, u sharobni muzlatib qo‘ydi yoki ovqat uchun jelega aylantirdi. Bu sharob shaklini o‘zgartiradi. Bu boshqalarga qaraganda boshqacha bo‘lar edi. Bu modifikatsiyaga misol.

Maxsus ta‘limda turar joy va o‘zgartirishlar nima?

Ko‘pincha ota-onalar, talabalar va o‘qituvchilar turar joy va o‘zgartirishlarni muhokama qilishdacha kashib ketishadi. Ko‘pchilik bu ikki so‘z maxsus ta‘limda bir xil ma‘noga ega deb o‘ylaydi. Umuman olganda, ular juda boshqacha ma‘noga ega. Turar joy “o‘yin maydonini tekislash” ni anglatadi. O‘zgartirishlar “o‘yin maydonini o‘zgartirish” ni anglatadi. Joylashtirish o‘quv maqsadi bir xil bo‘lganda sodir bo‘ladi, lekin bilimlarni tekshirish usuli o‘zgaradi. Ayni paytda, o‘zgartirish aslida o‘quv rejasini o‘zgartiradi. O‘qituvchilar qachon o‘z o‘quvchilari uchun modifikatsiyalardan foydalanishlari kerakligini va sinfda ishlatiladigan har xil turdagi modifikatsiyalarni tushunib olishi kerak.

Tasavvur qiling-a, bir necha yil davomida mashq qilmagan odamga bir oy ichida marafon yugurish buyuriladi. Hatto yugurish o‘rniga uning bir qismini

yurishga ruxsat berilsa ham, ularni vazifani bajarishga qodir qilmaydi. Buni qilishga urinish, ehtimol, ularni tushkunlikka soladi. Biroq, ular o'rniga 5 km da ishtirok etishlari mumkinligi aytilsa, bu ancha oson bo'ladi. Ikkalasi ham jismoniy mashqlarni o'z ichiga oladi, lekin maqsad o'zgardi – marafon o'rniga 5 km yugurish. Maqsad insonning qobiliyatini aks ettirish uchun o'zgartirildi.

Ba'zan "joylashish" va "modifikatsiya" so'zlari bir-birining o'rnida ishlatiladi, lekin ular aslida boshqa narsalar bo'lib, o'quvchilarning bilimiga turli xil ta'sir ko'rsatadi. Turar joy ta'lim maqsadi yoki standartini o'zgartirmasdan talabani ma'lumot olish yoki sinovdan o'tish usulini o'zgartiradi. Turar joy haqida fikr yuritishning yana bir usuli shundaki, ular talabani o'rganish usulini o'zgartiradi, lekin ular nimanidir o'rganmaydi. Diqqati, etishda nuqsoni bo'lgan, giperaktivligi bo'lgan talabaga test paytida tanaffus qilish imkoniyatini turar joy misolida keltirish mumkin. Talaba hali ham bir xil maqsadlar bilan bir xil imtihondan o'tmoqda, ammo u topshiriqni qanday bajarishi boshqacha.

Turar joydan foydalanganda, uni "mos qilish" usuli sifatida eslash kerak. Buning sababi shundaki, bu o'quv muhitiga moslashishdir. Ushbu moslashuvlar o'quvchilarning darsga qanday qo'shilishi va sinfda ishtirok etishini tasvirlash uchun ishlatilishi mumkin. Turar joy barcha talabalar uchun o'rganishni osonlashtiradi va o'quvchilarga bilganlarini namoyish qilish imkonini beradi.

Turar joy – bu o'qituvchi o'z sinfida amalga oshiradigan jismoniy va/yoki atrof-muhit o'zgarishlari.

Turar joylarga misollar (bu to'liq ro'yxat emas):

Kengaytirilgan vaqt; Tez-tez tanaffuslar; Sinfidagi o'zgarishlar, shu jumladan turli xil tadbirlar; Imtiyozli o'tirish; Xonaning jismoniy tuzilishi; Eslatmalar/yo'riqnomalar/o'rganish nusxalari; Kompyuter/Kalkulyator/Word Processor/ Katta nashr; Tengdosh repetitorligi va/yoki o'qituvchi repetitorligi;

Test muddatini qisqartirish yoki testga o'zgartirishlar kiritish (masalan, ko'p tanlov a bo'sh joyni to'ldirish); Og'zaki javoblar; Ovozli o'qing - kompyuter va/yoki o'qituvchi; Turar joyni sinovdan o'tkazish; Turar joylar sinf darajasidagi o'quv dasturlari standartlaridan boshqa yo'l (ya'ni, farqlangan) orqali foydalanadi. Turar joy o'rnatilganda, o'zgarishlar sodir bo'lishiga va talabaga muvaffaqiyatga erishishga imkon beradi, uning o'rganishdagi qiyinchiliklarni engib o'tishga yordam beradi. Talabani ehtiyojlarini qondirish uchun turar joy moslash bu yaxshi jinsi shim topishga o'xshaydi. Ularni "to'g'ri mos" deb topishdan oldin bir nechtasini sinab ko'rishingiz kerak bo'lishi mumkin.

O'zgartirish o'rganish maqsadi yoki maqsadini o'zgartiradi. Bu talabani qanday o'rganishi yoki sinovdan o'tkazilishini o'zgartirishdan tashqari, ular haqiqatda o'rganayotgan narsalarni samarali o'zgartiradi. O'zgartirish o'quv darajasini, mazmunini yoki o'quv rejasini, ishlash mezonlari yoki maqsadini yoki topshiriq tuzilmasini o'zgartirishi mumkin. O'zgartirishga misol qilib, talabani o'rganishi kerak bo'lgan imlo so'zlari miqdorini kamaytirish yoki



insho topshirig'ini poster loyihasiga o'zgartirish mumkin.

O'zgartirishlar odatda kognitiv va jismoniy nuqsonlari bo'lgan talabalar uchun amalga oshiriladi. O'zgartirish kontent bilimini o'zgartirmaydi. Buning o'rniga, u aniq talaba uchun o'quv muhitini yaratadi.

O'zgartirishlar barcha sinf darajasidagi standartlarni o'z ichiga olmaydigan parallel o'quv dasturidan foydalangan holda asosiy dasturni o'zgartiradi.

Ular quyidagi o'zgarishlarni o'z ichiga olishi mumkin:

Talabaning kursi; Standart; Manzil; Vaqt; Rejalashtirish; Kutishlar; Bularning barchasi talabaning kuchli tomonlarini aniqlash orqali talabaning ehtiyojlari qondiriladi. Maxsus ta'limni o'zgartirishga misollar (bu to'liq ro'yxat emas):

O'quv dasturini o'zgartirish; Baholash IEP asosidagi turli standartlarga bo'ysunadi;

Topshiriqlar o'zgartiriladi: quyi darajadagi o'qish, ishchi varaqlar, soddalashtirilgan lug'at;

Talaba bir xil mavzu/birlik bilan shug'ullanadi, lekin har xil topshiriqlar/umidlarni taqdim etadi; Muayyan standartlarni yo'q qilish;

Shaxsiylashtirilgan materiallar; Farzandingizni qo'llab-quvvatlash uchun kontentga xos o'zgarishlarni ham topishingiz mumkin. Umuman olganda, o'qituvchi topshiriqlarga o'zgartirish kiritgandan ko'ra, turar joyni yaratgan ma'qul. O'quv rejasini o'zgartirishdan oldin birinchi navbatda turar joyni sinab ko'rish muhim, chunki o'zgartirishlar haqiqiy o'rganish maqsadlarini o'zgartiradi, bu odatda talabalarning past darajada o'rganishiga olib keladi. Biroq, bu modifikatsiyalardan hech qachon foydalanmaslik kerak degani emas. Bizning birinchi misolimizda bo'lgani kabi, marafonda yugurish maqsadini amalga oshirish uchun yolg'iz yurishning o'zi etarli bo'lmasdi; o'zgartirilgan maqsad kerak edi. Agar talaba maqsadli darajada muvaffaqiyatga erisha olmasa, materialni talaba uchun qulayroq qilish uchun o'zgartirishlardan foydalanish o'qitishning muhim qismidir. O'zgartirishlar talabalarga o'z tushunchalaridan yuqoriroq ma'lumotni tushunmaslikdan ko'ra o'zlarining hozirgi darajasida o'rganish imkonini beradi. Moslashtirish esa o'quvchiga nogironlikni yengib o'tishga yoki uni bartaraf etishga yordam beradigan o'zgarishdir. Yozishda qiynalayotgan talabaga og'zaki javob berishga ruxsat berish o'zgartirishning namunasidir. Bu talaba hamon boshqa talabalar kabi bir xil materialni bilishi va bir xil savollarga to'liq javob berishi kutiladi, lekin u ma'lumotni bilishini ko'rsatish uchun o'z javoblarini yozishi shart emas. O'zgartirishlar kiritishda, birinchi navbatda, talaba haqiqatan ham erisha oladigan yangi maqsad yoki vazifani yaratish muhimdir. Talaba uchun yangi maqsad qanday o'zgartirishlar qo'llanilishini, o'qituvchining ko'rsatmasi boshqaradi. O'zgartirishlar talabaga asosiy tushunchalarni o'zlashtirishga yordam berishi kerak, shu bilan birga eng muhim fikrlarni tushunish uchun keraksiz bo'lishi mumkin bo'lgan vazifalar va ma'lumotlardan qochish kerak. Bola nimani o'zlashtirgani haqida chalkashmaslik uchun o'zgartirishlar qachon va qanday qo'llanilishini hujjatlashtirish muhimdir. Misol uchun, o'quvchining baholar daftaridagi yozuvi ko'paytirish testida A olganini

ko'rsatadi; ammo, test kalkulyatordan foydalanishga ruxsat berish uchun o'zgartirilganligini ko'rsatadigan hech qanday eslatma yo'q. O'zgartirishni hujjatlashtiradigan eslatmasiz, talabaning haqiqiy tushunish darajasi haqida chalkashlik bo'lishi mumkin. Moslashtirish, joylashtirish va o'zgartirishlar o'quvchilar uchun ularning ehtiyojlari va shaxsiy ta'lim uslublari va qiziqishlaridan kelib chiqqan holda individuallashtirilishi kerak. Muayyan o'quvchi uchun qanday moslashtirish, joylashtirish yoki o'zgartirishlar foydali bo'lishi yoki o'quv rejasiga, uning taqdimotiga, sinf sharoitiga yoki o'quvchilarni baholashga qanday o'zgartirishlar kiritilishi har doim ham aniq bo'lmaydi.

Shu bilan birga ushbu o'zgartirishni aqliy qobiliyatlarida farqli o'quvchilarga ham qo'llash mumkin, ya'ni ushbu o'quvchilar uchun alohida sinf yoki guruh tashkillashtirilishi bunga misol. Aqliy qobiliyatlari yuqori bo'lgan o'quvchilar sinfini olib qaraydigan bo'lsak, ushbu sinfdagi o'quvchilar bilim darajalari deyarli teng bo'lganligi sababli, o'qituvchi bilim berish jarayonida qiyinchilikka deyarli duch kelmaydi, bir vaqtda, o'quvchilar o'z vaqtlarida samarali bilim oladilar, ya'ni o'qituvchi vaqti past o'zlashtiruvchi o'quvchilar uchun ajratilmaydi, balki, maqsad o'quvchilar bilimlarini yanada chuqurlashtirishga qaratiladi.

Yuqorida qayd etilganidek, barcha moslashtirish va o'zgartirishlar, avvallo, inson uchun xizmat qilmoqda. Ya'ni uning yashash sharoitlariga barcha sohalar moslashtirilmoqda. Huddi shuningdek, modifikatsiya ta'lim sohasida ham asta sekinlik bilan o'zini namoyon qildi. Ta'lim sohasidagi modifikatsiya nafaqat insoniyat yashash sharoitini yaxshilashga, balki, uni rivojlantirishga ham xizmat qiladi.

FOYDALANILGAN ADABIYOTLAR:

N. Abduvohidova "Biotexnologiya fanining xalq xo'jaligidagi ahamiyati" (bitiruv malakaviy ishi) Namangan.



ИХТИСОСЛАШГАН УМУМТАЪЛИМ МАКТАБИ ЎҚИТУВЧИНИНГ ИҚТИДОРЛИ ЎҚУВЧИЛАР СТРАТЕГИЯСИ

DOI: <https://doi.org/10.53885/edinres.2021.72.45.017>

*Турлибаева Гульжанна Муратовна,
Навоий давлат педагогика институти мустақил изланувчи*

Аннотация. Мазкур мақолада ихтисослашган умумтаълим мактаби ўқитувчининг иқтидорли ўқувчилар билан ишлаш технологияси, ўқувчиларда иқтидорини рўбга чиқариш учун таълимнинг тўрт стратегияси ҳамда иқтидор тушунчасининг талқини, педагогик-психологик тизими ҳақида баён этилган.

Калит сўзи: иқтидор, мактаб, стратегия, педагогика, психология, ақлий салоҳият, таълимий қобилият.

СПЕЦИАЛИЗИРОВАННАЯ ОБЩЕОБРАЗОВАТЕЛЬНАЯ ШКОЛА ТЕХНОЛОГИЯ РАБОТЫ УЧИТЕЛЯ С ОДАРЕННЫМИ УЧАЩИМИСЯ

Аннотация. В данной статье рассказывается о технологии работы учителя специализированной общеобразовательной школы с одаренными учащимися, о стратегии образования для реализации одаренности учащихся, а также о толковании понятия одаренности, о педагогико-психологической системе.

Ключевое слово: одаренность, школа, стратегия, педагогика, психология, умственный потенциал, воспитательные способности.

SPECIALIZED SECONDARY SCHOOL TECHNOLOGY OF THE TEACHER'S WORK WITH GIFTED STUDENTS

Abstract. This article describes the technology of work of a teacher of a specialized secondary school with gifted students, the strategy of education for the realization of students' 'giftedness, as well as the interpretation of the concept of giftedness, the pedagogical and psychological system.

Keyword: giftedness, school, strategy, pedagogy, psychology, mental potential, educational abilities

Мамлакатимиз мустақилликка эришганидан кейин жамият маънавий ҳаётини соғломлаштириш ва ривожлантириш, инсон омилига катта эътибор бериш асосий вазифа сифатида кун тартибига қўйилди. Бу жамият олдида турган вазифаларни ҳал этишга оқилона ёндашишнинг кўринишидир. Бу жиҳатдан, глобаллашув жараёнлари тобора кенгайиб ва чуқурлашиб бораётган ҳозирги даврда Ўзбекистон Президенти Шавкат Мирзиёевнинг 2017 йил 19 сентябрда Бирлашган Миллатлар Ташкилоти Бош Ассамблеясининг 72-сессиясидаги нутқида бутун жаҳондаги 2 миллиарддан ортиқ ёш авлод вакилларининг инсоният тараққиётида



навбатда педагогларга ва кенг жамоатчилик зиммасига яъни оила, маҳалла, таълим муассасалари ва кор-хона, ташкилот, устахона бошқарувчилари зиммасига тушади. Ўқувчиларнинг иқтидори ривожланишида уларнинг туғма қобилият ва истеъдодининг ўрни муҳим аҳамиятга эга. Туғма қобилиятга эга бўлган ёшлар катталарнинг ҳар бир таълимий, тарбиявий ва касбий таълимотларини тез илғаб оладилар ва уни фаол ўзлаштириб ҳаётга татбиқ эта оладилар. Лекин барча ёшларга бу қобилият ва истеъдод, туғма талант насиб этавермайди. Шундай экан, қобилиятни шакллантириб, ишларнинг истеъдодини ошириб бориш, биринчи навбатда педагогларга ва кенг жамоатчилик зиммасига яъни оила, маҳалла, таълим муассасалари ва корхона, ташкилотлар бошқарувчилари зиммасига тушади.

Бироқ ихтисослашган мактаб ўқитувчилар иқтидорли талабаларни танлаб олиш буйича қўйдаги Р.Сафарованинг тадқиқотларини кўриб чиқамиз. Унда чуқурлаштириб ўқитиш нуктаи назаридан иқтидорни рўебга чиқариш учун таълимнинг куйидаги тўрт стратегиясини ажратиб кўрсатиш талаб этилишини кайд этиб ўтишган:

1. Жадаллаштирилган таълим. Бундай таълим шакллари сифатида ёзғи ва қишки оромгоҳлар, ижодий устахоналар, мастер-класс машғулотларини кўрсатиш мумкин. Бундай курслар иқтидорли ўқувчилар учун мўлжалланган жадаллаштирилган дастурлар асосида тшқил этилади. Дастурларни тузишда иқтидорлиликнинг турли кўринишлари ҳисобга олинади.

2. Чуқурлаштирилган таълим. Таълимнинг мазкур стратегияси муайян кизикувчи ўқувчиларнинг иқтидорини кўллаб-қувватлаш учун соҳага алоҳида аҳамиятга эга. Бунга математика, она тили, физика, инглиз тили, тарих каби ўқув фанлари чуқурлаштириб ўқитиладиган синфлар ва мактабларни киритиш мумкин. Бундай таълим муассасаларида фан асослари чуқурлаштирилган ўқув дастурлари ёрдамида ташқил этилади.

3. Бойитилган таълим мазмуни асосида ташқил этиладиган ўқув жараёни. Таълимнинг мазкур стратегияси анъанавий ўқув мавзулари доирасида бойитилган, кенгайтирилган мазмунга асосланган ўқув жараёнини ва уни ташқил этишни назарда тутди. Бунда бошқа мавзулар, муаммолар ва ўқув предметлари билан чуқур алоқадорлик таъминланади.

4. Муаммоли таълим. Бу жараёнда табиий тушунтиришлар, мавжуд маълумотларни кайта кўриб чиқиш, янги фикрлар ёки муқобил умумлашмаларни излашдан иборат бўлди. Мазкур стратегия ўқувчиларда билимларнинг турли соҳаларига шахсий ёндашув ва таҳлилий лаёқатни шакллантиради.

Юқоридаги фикрлардан маълум бўладики, иқтидорлиликнинг инструментал компоненти ўзида ўқувчининг интеллекти ва креатив сифатини акс эттиради. Иқтидорнинг мотивацион компоненти куйидаги бешта жиҳатни ўз ичига қамраб олади: фаолиятнинг етакчи соҳасини чуқур ҳис этиш, юқори даражадаги танлов эркинлиги туйғуси; билиш эҳтиёжининг юқорилиги, қизиқишнинг шахсий ташаббускорлик;

фаолиятнинг бирор соҳасига катталиги, тиришқоклик ва меҳнатсеварлик; мантиқан караганда воқеликка зид, инкор қилинадиган ва ноаниқ ахборотлар билан ишлашни афзал кўриш, фаолияти натижаларига юқори даражада танкидий муносабатда булиш, ўз кўйиш, ўз-ўзини стандарт, типик топшириқлар ва тайёр жавобларни қабул қилмаслик; ўз кийинчиликдаги мақсадларни мураккаб олдига такомиллаштиришга интилиш.

Иқтидорли ўқувчилар ўз тенгдошларига караганда бир канча имкониятларга эга бўлса ҳам, айрим ўзига хос кийинчиликларга дуч келишлари мумкин. Мазкур ҳолат, энг аввало, уларнинг ота-оналари билан боғлиқ. Айрим ота-оналар ўз фарзандларида иқтидорлиликни эрта пайкашса, ўзларининг тарбия мақсад ва вазифаларига доир тасавурлари билан боғлиқликда боладаги ўша қобилиятни ривожлантиришга бор кучларини сарфлашади. О. М. Дьяченко таъкидлаб ўтганидек, бундай ота-оналар ўз эътибор қаратишади, бироқ унинг иккинчи «бола» маъносини ифода этувчи 35 фарзандларини «вундеркинд» санаб, ушбу сўзнинг фақат биринчи қисмига сўзга урғу беришмайди.

Маълумки, иқтидорли ўқувчилар маълум хусусиятларга эга бўлиб, улар ўзларининг иқтидори ва талантлари билан бошқалардан ажралиб турадилар. Шунинг учун ҳам бундай ўқувчилар таълимнинг стандарт талаблари ҳар доим ҳам тўғри келавермайди. Иқтидорли ўқувчиларга хос бўлган хусусиятлар сирасига қизиқувчанлик, билиш эҳтиёжларининг юқорилиги, битмас-туғатмас куч-қувват ва мустақилликни киритиш мумкин. Бундай ўқувчилар интеллектуал ҳамда ижодий ривожланишда ўз тенгдошларидан ўсиб кетадилар. Шунинг учун ҳам педагогика фани олдида иқтидорли ўқувчиларга «Нимани кандай ўргатиш керак?», «Бунда ўқитувчининг тутган ўрни кандай?», «Иқтидорли болаларни қулай тарзда ривожлантириш йўллари ва усуллари нималардан иборат?» деган саволлар долзарб бўлиб туради. Ижодий фаолият кўрсатишга интилиш иқтидорли ўқувчиларнинг муҳим хусусиятларидан биридир. Улар ҳар доим ўз шахсий ғояларини илгари сурадилар ва уларни катъият билан ҳимоя қиладилар. Шунинг учун ҳам улар ўз олдларига қўйилган талаблар билан чекланмайдилар, ҳар доим кўпроқ нарсаларни билиш, ўз тенгдошларидан ўзиб кетишга интиладилар. Иқтидорли ўқувчилар ҳаминша топшириқларни ечишнинг янги йўллариини излаб топадилар. Бундай ўқувчилар, табиий тарзда, таълим жараёнида юқори даражадаги мустақилликка эга эканликларини намоён этадилар. Шунинг учун ҳам ўқитувчининг ёрдамига камроқ эҳтиёж сезадилар. Ота-оналар ва ўқитувчиларнинг ортиқча аралашуви натижасида ўқув ҳаракатларида салбий ҳолатлар юзага келиши мумкин.

Фойдаланган адабиётлар:

1. Рахматова Ф. Иқтидорли ўқувчилар билан ишлаш технологиясини такомиллаштириш: Пед. фан. фал. док. диссер – С., 2020

**НЕОНОЛОГИК ЁНДАШУВ АСОСИДА БОШЛАНГИЧ
СИНФ ЎҚУВЧИЛАРИ ОНГИДА “ТАРБИЯ”
ФАНИНИ ШАКЛЛАНТИРИШ МЕХАНИЗМЛАРИНИ
ТАКОМИЛЛАШТИРИШ ИЖТИМОЙ ЗАРУРИЯТ СИФАТИДА**

DOI: <https://doi.org/10.53885/edinres.2021.48.48.018>

Халилова Ҳабиба Маматқуловна

Қарши давлат университети мустақил тадқиқотчиси

Аннотация. Мазкур мақолада неологик ёндашув асосида бошланғич синф ўқувчилари онгида “ТАРБИЯ” фанини шакллантириш механизмларини такомиллаштириш ижтимоий зарурият сифатида таҳлил қилинган. Шунингдек мақолада, ўқувчиларда миллий гурур ва ифтихор, моддий ва маънавий меросни асраб-авайлашга қаратилган инсонпарварлик туйғусини таркиб топтиришда, мустақил ва эркин фикрлашни ҳамда уларнинг ижодий қобилиятларини ривожлантиришда “ТАРБИЯ” фанининг ўқитилиши, ўқув-тарбия жараёнининг натижавийлигига алоҳида эътибор қаратиш муҳим педагогик аҳамият касб этиши илмий назарий жиҳатдан ёритиб берилган.

Калит сўзлар: ўқув-тарбия жараёни, узлуксиз таълим тизими, замонавий инновацион, ахборот коммуникация технологиялари, концептуал гоя, методик шарт-шароит, педагогик жараён.

Мамлакатимиз узлуксиз таълим тизимининг барча босқичларида замонавий инновацион, ахборот коммуникация технологиларидан самарали фойдаланган ҳолда “Тарбия” фанини ўқитишнинг концептуал ғояларини амалиётга татбиқ этиш, методик шарт-шароитларини аниқлаштириш, таълим-тарбия сифатини оширишга таъсир этувчи омилларни аниқлаш, айниқса, ўқув-тарбия жараёнининг натижавийлигига алоҳида эътибор қаратиб креатив ёндашувга асосланган ўқитиш моделларини ишлаб чиқиш зарурати кўзга ташланмоқда.

Мазкур вазифани амалга ошириш муаммосининг долзарблиги қуйидагиларга асос бўлмоқда:

биринчидан, таълим назарияси ва амалиётида ҳар бир шахсда муайян жисмоний, руҳий, ахлоқий, маънавий сифатларни шакллантиришга қаратилган амалий педагогик жараён, инсоннинг жамиятда яшашини таъминлаш учун зарур бўлган ақлий жисмоний, бадиий эстетик ва ахлоқий маънавий хусусиятларни таркиб топтиришга йўналтирилган “Тарбия” фанини ўқитишни неологик ёндашув асосида такомиллаштириш;

иккинчидан, ўқув тарбия жараёнида таълим жараёнининг негизи бўлган беш йўналишда кечадиган: иймон тарбияси, маънавий тарбия, дунёвий тарбия, жисмоний тарбия, руҳий тарбия асосларини бугунги кун эҳтиёжларидан келиб чиққан ҳолда илмий асосланган таянч компетенциялар, фазилатлар асосида шакллантириш;

учинчидан, “Тарбия” фанини ўқитишда янги, тизимли ёндашув, асосида ижтимоий-педагогик имкониятларни тўлиқ юзага чиқариш ва фанлараро илмий-методик узвийликни янги даражага кўтаришни

тақозо этади.

Бошланғич синф ўқувчилари онгида “Тарбия” фанини шакллантириш механизмларини такомиллаштириш таълим жараёнининг негизи бўлган, доимий диққат ва эътиборни талаб қиладиган, ўз аҳамиятини йўқотмайдиган педагогик муаммодир. Нега деганда, ҳар бир шахснинг жамият мақсад ва манфаатларига мос келувчи интилишлари унинг маънавий дунёси, нуқтаи назарлари ва шу асосда шаклланган идеали орқали тартибга солинади.

Очиқ ахборот тизимидаги, интернет глобал тармоғидаги янгиланишлар, “оммавий маданият ривожини” акцелирация жараёнини бир қадар тезлаштириб юборди десак муболаға бўлмайди. Шу нуқтаи назардан қараганда бошланғич синф ўқувчилари онгида “Тарбия” фанини шакллантириш замирида, юксак ахлоқий идеалларни шакллантириш маънавий эҳтиёжга айланди.

Айтиш ўринлики, тадқиқотимиздан кўзланган мақсад ҳам бошланғич синф ўқувчилари онгида “Тарбия” фанини шакллантириш механизмларини такомиллаштиришнинг инновацион классификациясини, мезонларини, омилларини, шакл, метод ва воситаларини ишлаб чиқишдан иборат.

О. М. Жабборова, З. Абдурахмановналарнинг интернет мақоласида “Тарбия” фани мамлакатимиз таълим тизимида янги бўлиб, уни ўқитиш асослари, методлари ва технологиялари ишлаб чиқилиши керак. Шу сабабли мазкур фан ўқитувчиларининг кўникмаларини кучайтириб бориш, бўлажак бошланғич синф ўқитувчиларини унга тайёрлаш ва муаммолар бўйича кенг кўламли илмий тадқиқот ишларини олиб бориш тақозо этилади. Бу борадаги тажрибалар мувофиқлаштириб борилиши мақсадга мувофиқлиги алоҳида эътироф этиб ўтилган. [8;]

Ҳақиқатдан ҳам “ТАРБИЯ” фанини асосий фанлар сифатида ўтилишини таъминлаш муҳим педагогик ва ижтимоий аҳамият касб этади. Алоҳида эътироф этиб ўтиш жоизки, бошланғич таълим - бу таълим тизимининг энг муҳим ва асосий босқичи бўлиб, боланинг таълим фаолияти етакчи фаолиятга айланади. Шу даврда қўллаб - қувватловчи билимлар тизими, субъектлар ва универсал ҳаракатлар усуллари дастлабки шаклланиш жараёни ҳисобланиб, у бошланғич, ўрта мактабда ўқишни давом эттириш имкониятини беради. Ўз билиминини бутун ҳаёти давомида яхшилаш истаги ва қобилиятини ривожлантириш учун шарт-шароит яратади.

Шу нуқтаи назардан қараганда умумий ўрта таълим муассасаларида «Тарбия» фани 1-4-синфларда ҳафтасига 1 соатдан, ўқув йили давомида эса 34 соат ўқитилади. «Тарбия» фани бўйича ўқув-услубий таъминотнинг ахборот платформасини яратиш мақсадида интернет тармоғининг www.tarbiyam.uz доменида фанга доир маълумотлар ва вазифалари баён этилган ўқитувчига услубий ёрдам кўрсатувчи маълумотлар базаси яратилди. Бу платформада ўқитувчилар учун «Тарбия» фанининг мақсад-вазифаларини очиб берувчи меъёрий-ҳуқуқий ҳужжатлар –



фан концепцияси, Давлат таълим стандартлари, ўқув дастури, услубий тавсиялар, тақвим-режалар, фанни ўқитишга доир технологиялар, дарс ишланмалари, қўшимча манбалар жойлаштирилмоқда. Шунингдек, платформада ўқувчилар ва ота-оналар учун махсус рукнлар ҳам мавжуд. [9;]

Ш.Шерматов фикрининг мантиқий давоми сифатида айтишимиз мумкинки, неологик ёндашув асосида бошланғич синф ўқувчилари онгида “ТАРБИЯ” фанини шакллантириш механизмларини такомиллаштириш ижтимоий зарурият. Чунки бошланғич таълим таълим олувчиларда умумий ўрта таълимни давом эттириш учун зарур бўлган саводхонлик, билим, малака ва кўникмалар асосларини шакллантиришга қаратилган.

Бошланғич синфларда “ТАРБИЯ” фанининг ўқитилиши ҳам ёшларни фикрлашга ўргатадиган, уларни миллий кадрларимизга содиқ, ватанпарвар этиб тарбиялашга муҳим аҳамиятга эга.

Бошланғич таълимда “ТАРБИЯ” фанининг ўқитилишининг асосий мақсади сифатида қуйидагиларни кўрсатиб ўтиш мумкин:

- ўқувчиларнинг жисмоний ва руҳий саломатлигини ҳимоя қилиш ва мустаҳкамлаш;
- ўқувчиларнинг индивидуаллигини инобатга олиш ва уни қўллаб-қувватлаш;
- ўқувчиларда билим олиш истаги ва қобилиятини шакллантириш;
- ўқувчиларда миллий ғурур ва ифтихор, моддий ва маънавий меросни асраб-авайлашга қаратилган инсонпарварлик туйғусини таркиб топтириш;
- ўқувчиларда мустақил ва эркин фикрлашни ҳамда уларнинг ижодий қобилиятларини ривожлантириш.

Бошланғич синф ўқитувчилари ўқувчиларга ўз билим ва кўникмаларини етказишда “анъанавий таълим” тизимининг замон талабларидан анча орқада эканлигидан хабардор. Шу сабабли, ўқитувчилар ўз ўқув машғулотларини, дарсларни ривожланиш режимида ташкил этиб, таълимнинг янгича ёндашувларини жорий этишлари ҳамда фаоллик ёндашуви асосида таълим сифатини таъминлайдиган илғор методлардан фойдаланишлари зарур.

Бошланғич таълим жараёнида ўқитувчилар асосан қуйидаги принципларга амал қилишлари лозим бўлади:

- ўқув машғулоти ўқувчининг психологик хусусиятлари ва имкониятларини, унинг шахсияти ва қобилиятини ҳисобга олган ҳолда курилади;
- ҳар бир ўқув предметини ўрганиш методологияси ўқувчининг умумий ривожланиши, таълим фаолиятини шакллантиришга йўналтирилади;
- таълим бериш ўқувчининг индивидуал ривожланиш кўрсаткичларини ҳисобга олиш, юзага келадиган қийинчиликларни бартараф этиш ва унинг қобилиятини қўллаб-қувватлаш имконини

берувчи дифференциацияга асосланади;

- асосий эътибор машғулотнинг якуний натижасига қаратилади.

Бошланғич таълимда “ТАРБИЯ” фанининг ўқитиш жараёнида таълим сифатини оширишда қуйидагиларни инобатга олиш мақсадга мувофиқ:

натижа сифати (билим, малака, ижодий фаолият тажрибаси, тарбия маҳсули, шахснинг ривожланиш сифати)

таълим жараёнининг сифати (таълим жараёнининг мазмуни, ўқитиш сифати)

янги авлод ўқув-методик мажмуаларини яратиш ва амалиётга жорий этиш;

умумтаълим фанларининг ўқитиш методологиясини такомиллаштириш асосида таълим-тарбия самарадорлигини ошириш

Изчиллик қоидаларига амал қилган ҳолда биз “Тарбия” фанини ўқитилишининг умумий лойиҳаси;

1) фанни ўқитишга бўлган ижтимоий эҳтиёж (зарурият);

3) фанни ўқитишдан кўзланган мақсади;

4) тарбия фанини ўқитиш мазмуни (шакл, метод, усул ва техник воситалар);

5) ўқитувчи (тарбиячи) фаолияти;

6) таҳсил олувчи (тарбияланувчи) фаолияти;

7) тарбия фанини ўқитиш самарадорлик даражаси (натижа) ҳамда бошланғич синф таълим жараёнида шахс ижтимоийлашувини таъминловчи етакчи омил сифатида таълим жараёни эътироф этилса, биз шахснинг шаклланишида таълим ҳамда тарбия жараёни бирдек аҳамиятга эга эканлигига урғу берамиз.

Сабаб: тарбия жараёни ташқи омиллар, ижтимоий муносабатлар, атрофдаги жамоаларнинг ҳамда ички омиллар – жамоа ичидаги муносабатлар, алоқалар ва ҳоказоларнинг таъсири натижасида амалга оширади деган хулосага келдик. Таълим тарбия узвийлигидаги фаолият ва жамоавий муносабатлар тажрибасининг тўпланиши ўқувчилар интеллектуал салоҳияти ва дунёқарашини шакллантирадиган асосий ва бош кучдир.

Тарбия фанини ўқитилишида бошланғич синф ўқитувчисининг соҳа мутахассиси сифатида педагогик, психологик, этик, эстетик жиҳатдан баркамол, ўзлигини англаган, дунёқарашини кенг, соғлом фикрли, интеллектуал салоҳиятли бўлиши муҳим педагогик аҳамият касб этади.

Демак, илмий-педагогик психологик изланишларига асосланиб айтишимиз мумкинки, “Тарбия” фанини шакллантириш механизмларини такомиллаштиришда бошланғич синф ўқитувчисининг креативлиги ва компетентлиги асосий роль ўйнайди.

Бошланғич синф ўқувчилари онгида “Тарбия” фанини шакллантириш механизмларини такомиллаштириш тавсифини биз жадвал кўринишида қуйидагича акс эттирдик.

Бошланғич синф ўқувчилари онгида “Тарбия” фанини шакллантириш механизмларини такомиллаштириш тавсифи

Педагогик адабиётларда “Тарбия” атамасининг ишлатилиши.	“Тарбия” дарслигининг тузилиши	Фаннинг мақсади	Фаннинг вазифалари
<p>Кенг маънода тарбия: инсон шахсини шакллантиришга, унинг жамият ишлаб чиқариш ва ижтимоий, маданий, маърифий ҳаётида фаол иштирокчини таъминлашга қаратилган барча таъсирлар, тадбирлар, ҳаракатлар, интилишлар йиғиндисини англатади.</p> <p>Тор маънода тарбия шахсининг жисмоний ривож, дунёқараши, маънавий ахлоқий қиёфаси, эстетик диди ўстирилишига йўналтирилган педагогик фаолиятни англатади.</p>	<p>1 синфда дарслигида дастлаб ўқувчи орзуларни аниқлаб олиши режалаштирилган;</p> <p>2 синф дарслигида ўз олдида мақсад қўя олиш кўникмаси шакллантирилади;</p> <p>3 синф дарслиги. Фанни ўзлаштириш жараёнида ўқувчи мақсад ва орзу умидларини амалга оширишга ҳаракат қилиш кўникмалари пайдо бўлади.</p> <p>4 синф дарслиги. Ўқувчи атрофида бўлаётган воқеа ҳодисаларга соғлом муносабат билдира олади, шахс сифатида ўзини англайди ва ўзини ҳатти ҳаракатларини таҳлил қилади.</p>	<p>Янги Ўзбекистонни барпо этиш шароитида юксак маънавий – ахлоқий салоҳиятга, ижодий ва ижтимоий фаолликка, мантиқий тафаккурга эга масъулиятни чуқур ҳис қиладиган ўқувчи ёшларни тарбиялаб вояга етказишни назарда тутилган.</p>	<p>- илмий тафаккурни бойитиш;</p> <p>- ўқувчиларда билим ва кўникма шакллантирил ади;</p> <p>- фаол фуқаролик позицияси шакллантирил ади;</p> <p>- давлат таълим стандартлари талаблари асосида ўқувчилар томонидан билим ва ҳаётий кўникмаларни нг тўлиқ ўзлаштирилишига эришиш</p>

Бошланғич синф ўқувчилари онгида “Тарбия” фанини шакллантириш механизмлари бир қатор тасниф ва вазифаларни ўз ичига олади. Фанни илмий асосда ташкил этишда биринчи ва энг асосий мезон ўзлаштириш объектига қаратилади. Масалан, таълимдан кўзланган мақсад уч хил бўлади:

- таълимнинг мазмуни, таркиби, элементларини ўзида акс эттиради;
- таълим тизими ва унинг ижтимоий муносабатларини ўзида акс эттиради;
- таълимни назарий ва амалий асослаб, истиқболдаги ривожлаиш йўллари ўзида акс эттиради.

Таълим мазмунини бойитиш асосида бошланғич синф ўқувчилари онгида “Тарбия” фанини шакллантириш тизими қуйидаги жадвалда акс эттирилган.

2-жадвал. Таълим мазмунини бойитиш асосида бошланғич синф ўқувчилари онгида “Тарбия” фанини шакллантириш тизими.



Таълим мазмунини бойитиш асосида бошланғич синф ўқувчилари онгида “Тарбия” фанини шакллантириш педагогик тизим бўлиб, унда педагогик объектлар ва жараёнларнинг хусусиятлари қайтадан шакллантирилади. У:- умумлаштирилган реал жараён; - тажрибанинг намоён бўлиши; - маълум бир қолипдаги ҳаракатлар тизимидан иборат. [7;]

Таълимнинг замонавий методологиясига асосланиб айтишимиз мумкинки, таълим мазмунини бойитиш асосида бошланғич синф ўқувчилари онгида “Тарбия” фанини шакллантириш жараёни ўқув фаолияти юқори самарадорликка эришиши, ўқитувчининг ўз билимини намоён этиши, ўқувчиларига етказа олишидаги педагогик маҳорати, компетентлиги, дидактик омиллар ва психологик талабларни ҳисобга олган ҳолда таълимнинг ҳар хил шакли ва услубларини уйғунлаштириши билан характерланади.

Изчиллик қоидаларига амал қилган ҳолда биз бошланғич 1-4 синфларда ўтиладиган “ТАРБИЯ” дарслигини таҳлил қилиб чиқдик. [3;4;5;6;]

Умумий ўрта таълим мактабларининг 1–синф учун мўлжалланган “Тарбия” (Бахт ва муваффақият сирлари) дарслигида мактаб остонасига қадам қўйган биринчи синф ўқувчисига “Одоб дурдоналаридан” илм бериш бериш, “Биргаликда ўқиймиз”, “Оила даврасида”, “Ижодий фаолият”, “Ақлни чархлаш” каби йўл кўрсаткичлари белгилаб берилган.

1–синф учун мўлжалланган “Тарбия” (Бахт ва муваффакият сирлари) дарслиги	2–синф учун мўлжалланган “Тарбия” (Бахт ва муваффакият сирлари) дарслиги	3–синф учун мўлжалланган “Тарбия” (Бахт ва муваффакият сирлари) дарслиги	4–синф учун мўлжалланган “Тарбия” (Бахт ва муваффакият сирлари) дарслиги
<p>“Ватан ишончи”, “Саломлашиш”, “Менинг орзум”, “Билим олиш сирлари”, “Менинг севимли эртақ қахрамонларим”, “Хар нарсанинг ўз ўлчови бор”, “Менинг маҳалламда яшаш яхши”, “Нотаниш киши ким?”, “Хавфли вазиятларда ҳаракат қилиш”, “Зукко ўқувчи ўйини”, “Сехрли сўзлар”, “Қалб ойнаси”, “Телефондан фойдаланиш қоидалари”, “Ташки кўриниш одоби”, “Яхши ва ёмон одатлар”, “Сой бўйида”, “Соғ танда соғлом ақл”, “Дастурхон атрофида”, “Дастурхон атрофида ўтириш одоблари”, “Жамоат жойида ўзини тутиш”</p>	<p>I БОБ. Имкониятлар эшиги</p> <p>“Оламни маҳлиё айлаган диёр”, “Имкониятлар ва эҳтиёжлар”, “Мен қандай инсон бўлишим керак”</p> <p>II БОБ. Оиладаги муносабатлар.</p> <p>“Қариси бор уйнинг париси бор”, “Мақтабим – қадрдоним”, “Тенгдошларим ютуқлари”, “Ким бўлсам экан”</p> <p>III БОБ.</p> <p>Тартиб интизом – ҳамроҳинг бўлсин хар он</p> <p>“Инсон ҳаётида қоидаларнинг ўрни”, “Жамоат транспортида”, “Соғ танда соғлом ақл”, “Хавфсизлигинг ўз кўлингда”, “Яхши ва ёмон одатлар”, “Ёлгоннинг умри қисқа”, “Бировнинг ҳақи”, “Тартиб ва интизом – муваффакият сари илк қадам”</p>	<p>I БОБ. Орзулар мақсадлар сари етаклайди</p> <p>“Муносиб фарзанд”, “Муваффакият қатъият ва меҳнат натижаси”, “Серкуёш хур ўлка”.</p> <p>II БОБ. Билим ва одоб – инсон зийнати</p> <p>“Энг буюк шараф”, “Билим олиш одоби”, “Ким бўлсам экан”, “Вақтинг кетди – бахтинг кетди”, “Эҳтиёткорлик”, “Китоб билим манбаи”, “Электрон ахборотлар”, “Кийиниш маданияти”, “Озодалиқ инсон кўрки”, “Озодалиқни хонамиздан бошлаймиз”, “Инсон одоби билан гўзал”, “Меҳр оқибат – инсоний фазилят”, “Қари билганни пари билмас”, “Қулоғига қулоқчин таққан “Қулоқсиз” бола”,</p>	<p>“Ватан мадҳи”, “Ўзбекистон кўп миллатли давлат”, “Мард ва жасур инсон – Ватаннинг таянчи”, “Боболаримизнинг бебаҳо мероси”, “Мақтаб энг улуг даргоҳ”, “Китоб буюк донишманд”, “Билим тенгсиз хазина”, “Ватан байроғини баланд тутайлик”, “Яхшилик қилиш ҳикмати”, “Имконият ва матонат”, “Ростгўйлик”, “Ҳалоллик муваффакият калити”, “Тилга ҳурмат элга ҳурмат”, “Тежамкорлик”, “Фазилятлар инсон кўрки”, “Муваффакият бир жамоада айланишда”, “Барча инсонлар қонун олдида тенгдирлар”, “Хавфли вазиятларда нима қилиш керак?”, “Бахт оиладан бошланади”, “Оилавий китобхонлик муваффакият</p>

Дарсликларда берилган барча мавзулар ўқувчиларнинг илмий дунёқарашини шакллантириш, ахлоқий кўникмаларини ривожлантириш жараёнини такомиллаштиришга қаратилган бўлиб, бу ўринда фикр ўқувчининг фикрлаш ва ҳаёт тарзини ижтимоий талабларга мос тарзда таркиб топтириш, ўқувчиларда онгли интизомни тарбиялаш ҳақида бормоқда. Албатта, ўқувчиларида тарбия компонентларини такомиллаштиришда ижтимоий муҳит, жамият ҳаёти алоҳида аҳамият касб этади. Ўқувчиларнинг дунёқараши жамиятдаги ижтимоий - сиёсий, иқтисодий - мафкуравий муносабатлар асосида юзага келадиган ахлоқий, ҳуқуқий, миллий ва умуминсоний қадриятлар ҳамда диний эътиқодлар таъсирида ўзгаради. [2;].

Хулоса қилиб айтганда дарсликда берилган “Дафтарингизга орзулар зинасини чизинг”, “Зинанинг ҳар бир поғонасига ном беринг”, “Оила даврасида ҳар бир поғонани эгаллаш учун нима қилишингиз кераклиги ҳақида суҳбатлашинг” каби мавзулар бошланғич синф ўқувчиларининг илмий, диний, дунёвий дунёқарашини шакллантириш билан бир қаторда

- ўқувчининг ахлоқий тушунчасида бўлаётган янгиликлар;
- ўқувчини қамраб олган муҳит;
- ўқувчининг ўзгаларга муносабати;
- ўқувчининг билим олишга бўлган қизиқишини орттиришга хизмат қилади ва “ТАРБИЯ” фанини ўқитиш ижтимоий зарурият сифатида эътироф этилади.

Фойдаланилган адабиётлар

1.Ўзбекистон Республикаси Вазирлар Маҳкамасининг 2020 йил 6 июль 422 –сонли “Умумий ўрта таълим муассасаларида «ТАРБИЯ» фанини босқичма-босқич амалиётга жорий этиш чора-тадбирлари тўғрисида”ги Қарори. <https://lex.uz/docs/4885018>

2.Б.Зиямухамедов.Педагогика / Б. Зиямухамедов. - Тошкент : «ТАМАДДУН»нашриети, 2014. — 256 б.

3.Тарбия 1: 1-синф ўқувчилари учун дарслик. 1-нашр. Ғафур Ғулом номидаги нашриёт – матбаа ижодий уйи. Тошкен – 2020 –64 б

4..Тарбия 2: 2-синф ўқувчилари учун дарслик. 1-нашр. Ғафур Ғулом номидаги нашриёт – матбаа ижодий уйи. Тошкен – 2020 –80 б

5.Тарбия 3: 3-синф ўқувчилари учун дарслик. 1-нашр. Ғафур Ғулом номидаги нашриёт – матбаа ижодий уйи. Тошкен – 2020 –92 б

6.Тарбия 4: 4-синф ўқувчилари учун дарслик. 1-нашр. Ғафур Ғулом номидаги нашриёт – матбаа ижодий уйи. Тошкен – 2020 –96 б

7.Методологик аспект. Педагогик технология: муаммо ва истикболлар (замонавий педагогик технологиянинг илмий-назарий асослари). Муаллифлар гуруҳи. / Т.:ОЎМКХТРМ, 300 бет.

8. <https://xs.uz/uzkr/post/maktablarda-tarbiya-fanini-oqitish-qandaj-tashkil-etilgan-deputatlarning-savollariga-khalq-talimi-vaziri-zhavob-berdi>
<https://parliament.gov.uz/uz/analytics/32949/>

BOSHLANG'ICH SINIF O'QUVCHILARINING MATEMATIKA O'QITISHDA O'QUV FAOLIYATINI TASHKIL ETISH SHAKLLARI MUTANOSIBLIGINI TA'MINLASH YO'LLARI

DOI: <https://doi.org/10.53885/edinres.2021.77.68.019>

*Qosimov Fayzullo Muhammadovich,
Buxoro davlat universiteti dotsenti*

*Qosimova Mavlyuda Muhammadovna,
Buxoro davlat universiteti katta o'qituvchisi*

Annotatsiya. Maqsad: Boshlang'ich sinf matematika ta'limi jarayonida o'quvchilar o'quv faoliyatini tashkil etish shakllari muttanosibligini ta'minlash imkoniyatlarini ko'rsatish. Umumsinf ishi, jamoa va yakka tartibdagi ishlarni uzviy aloqadorlikda tashkil etish sxemalaridan matematika darslarida unumli foydalanish yo'llarini asoslash.

Metod: Boshlang'ich sinf matematika o'qitish jarayonida interfaol metodlardan foydalangan holda jamoa bo'lib ishlash, kichik guruhlarda ishlash, o'quvchilarga erkin, mustaqil fikrlash uchun yakka tartibda ishlash, mustaqil ishlarni o'rinli tashkil qilish va natijalarni olish.

Natija: Boshlang'ich sinf o'quvchilari o'quv faoliyatlari muttanosibligini ta'minlashda, matematik tushunchalar mazmunini yoritishda, interfaol metodlardan foydalangan holda o'qitish samaradorligini oshirish maqsadida umumsinf ishi, jamoaviy ish va yakka tartibdagi ishlarni tashkil etishning usullari keltirish natijasida boshlang'ich sinf o'quvchilarini o'quv materiallarini o'zlashtirishlari ancha yuqori natija beradi.

Xulosa: Ushbu maqolada boshlang'ich sinflarda matematika ta'limi jarayonida o'quvchilar o'quv faoliyatini tashkil etish shakllari- umumsinf ishi, guruh (jamo) ishi, yakka (individual) ishlarni tashkil etish hamda ularning asosiy xususiyatlar haqida fikrlar keltirilgan. Boshlang'ich sinf o'quvchilari o'quv faoliyatlari muttanosibligini ta'minlash imkoniyatlari matematik tushunchalar mazmunini yoritishda, matematika dars turlarini hisobga olgan holda yoritilgan

Kalit so'zlar: O'quvchi o'quv biluv faoliyati, umumsinf ishi, guruh ishi, jamoaviy ish, yakka tartibdagi ish, matematik topshiriq, geometric masalalar, algebraic materiallar, tenglama va tengsozliklar; to'g'ri to'rtburchak, to'g'ri to'rtburchak yuzi, og'zaki hisoblash usullari, yozma hisoblash usullari, arifmetik amallar, qo'shish, ayirish, ko'paytirish, bo'lish.

ОБЕСПЕЧЕНИЕ СОЧЕТАЕМОСТИ ФОРМ ОРГАНИЗАЦИИ УЧЕБНОЙ ДЕЯТЕЛЬНОСТИ УЧАЩИХСЯ НАЧАЛЬНОЙ ШКОЛЫ ПО ПРЕДПОДАВАНИЮ МАТЕМАТИКИ

Аннотация. Цель: показать возможности обеспечения сочетаемости форм организации учебной деятельности учащихся в процессе обучения математике в начальной школе. Обосновать способы эффективного использования схемы организации общеклассной,

групповой и индивидуальной работы на уроках математики.

Метод: работа в команде с использованием интерактивных методов в обучении математике в начальной школе, работа в небольших группах, работа индивидуально, чтобы учащиеся думали свободно, независимо, надлежащая организация самостоятельной работы и получение результатов.

Результат: учащиеся начальной школы с большей вероятностью усваивают учебные материалы в результате внедрения методов организации классной, групповой и индивидуальной работы с целью обеспечения сочетаемости учебной деятельности, выделения содержания математических понятий, повышения эффективности обучения интерактивными методами.

Заключение: В статье представлены представления о формах организации учебной деятельности учащихся в процессе обучения математике в начальной школе - классная работа, групповая работа, организация индивидуальной работы и их основные особенности. Возможности обеспечения сочетаемости учебной деятельности младших школьников раскрыты в содержании математических понятий с учетом видов уроков математики.

Ключевые слова: учебная деятельность учащихся, общеклассная работа, групповая работа, индивидуальная работа, математические задания, геометрические задачи, алгебраические материалы, уравнения и неравенства, прямоугольники, площадь прямоугольника, способы устных и письменных вычислений, арифметические действия, сложение, вычитание, умножение, деление.

ENSURING COMPATIBILITY OF FORMS OF ORGANIZATION LEARNING ACTIVITIES OF PRIMARY SCHOOL PUPILS MATHEMATICS

Abstract: Objective: To demonstrate the ability of students to ensure the coherence of forms of organization of educational activities in the process of teaching mathematics in primary school. substantiate the ways of effective use of schemes of organization of class work, group and individual work in mathematics lessons.

Method: Working as a team using interactive methods in the teaching of elementary mathematics, working in small groups, working individually for students to think freely, independently, appropriate organization of independent work and obtaining results.

Outcome: The organization of class work, group work and individual work in order to ensure the balance of learning activities of primary school students, to illuminate the content of mathematical concepts, to increase the effectiveness of teaching using interactive methods as a result of the introduction of methods, the mastery of teaching materials by primary school students gives a much higher result.



Conclusion: This article gives an idea of the forms of organization of students' learning activities in the process of teaching mathematics in primary school - general class work, group (group) work, organization of individual work and their main features. Opportunities to ensure the balance of learning activities of primary school students are covered in the content of mathematical concepts, taking into account the types of mathematics lessons

Keywords: Student learning activity, class work, group work, individual work, mathematical assignment, geometric problems, algebraic materials, equations and inequalities, right rectangle, circle, Rectangular face, verbal calculation methods, written calculation methods, arithmetic operations, addition, multiplication, multiply, division

O'quvchilar o'quv faoliyatini tashkil etishning umumsinf, guruh va yakka tartibdagi ko'rinishlari bir-biri bilan chambarchas bog'liq. Ayniqsa, matematika darslarida o'quvchilar o'quv- biluv faoliyatlarini tashkil etishning bu 3 xil ko'rinishlari orasidagi uzviylikni yaqqol ko'rish mumkin.

Umumsinf ishi deyarli har bir darsda o'tkaziladi. Unda topshiriq butun sinf o'quvchilariga beriladi. Butun sinf o'quvchilari birgalikdagi o'quv faoliyatlari o'qituvchi tomonidan biror matematik tushuncha tushuntirilishida, masalalar muhokamasida, yangi hisob usullarini o'quvchilar tomonidan o'zlashtirilishida, geometrik mazmundagi o'quv topshiriqlarni bajarishda, yangi mazmundagi masalalar yechimlarini izlashda, algebraik materiallar-tenglama va tengsizliklarni yechishning dastlabki ko'rinishlari bilan tanishtirishda kuzatiladi. Ayrim tushuncha yoki bilimlar o'quvchilar tomonidan umumsinf ishi tarzida o'zlashtirilishi o'quvchilarni qolgan guruh va yakka o'quv faoliyatlariga ta'sir etadi.

Matematika darslarida o'quvchilar o'quv faoliyatlarini tashkil etishning umumsinf ishi(frontal) ko'rinishi o'ziga xos xususiyatlarga ega:

Butun sinf o'quvchilari biror topshiriq, yoki o'quv materiali bilan mashg'ul bo'ladilar.

Umumsinf ishi o'qituvchi boshqaruvi asosida amalga oshadi.

Umumsinf ishi reja asosida olib boriladi.

Frontal ishda o'quvchilarni faol ishtiroki, o'quv jarayonining tashkil etilishiga bog'liq.

Umumsinf ishi jarayonida o'quvchilarning individual, yosh xususiyatlari hisobga olinishi zarur.

Umumsinf ishining yuqorida qayd etilgan xususiyatlari bilan birga ayrim salbiy jihatlarini ham kuzatish mumkin.

Barcha o'quvchilarni o'zlashtirish darajasi, bilishi, fikrlash qobiliyati bir xil emas. Shuning uchun umumsinf ishi bilan birga guruh (jamo) va yakka tartibdagi ishlarni tashkil etish maqsadga muvofiq;

Matematikadan o'quv topshiriqlarini bajarishda o'quvchilar turlicha yondashishlari mumkin. Faqat bitta usul emas

Umumsinf ishi boshqaruvida o'qituvchi faol bo'lsa, y'ani o'quvchi obyekt vazifasida ishtirok etsa, jamo va yakka ishlarda o'quvchi faol ya'ni

subyekt vazifasida xizmat ko'rsatadi.

Guruh (jamo'a) ishi bevosita umumsinf (frontal) ishini davomi sifatida, u bilan uzviy bog'liqlikda tashkil etiladi. Guruh ishini tashkil etish uchun guruhda faoliyat ko'rsatadigan a'zolari shakllantirish lozim. Guruhni shakllantirishda o'quvchilarni o'zlashtirish darajasi, yosh xususiyati, jamoa bilan ishlash layoqati hisobga olinadi. Matematika darsini loyihalashda o'qituvchi guruhni shakllantirishni hisobga olmog'i zarur. Beriladigan o'quv topshirig'i guruh a'zolari bilimiga mosmi? Jamoa fikrlashib topshiriqni bajara oladimi? Bu savollarga javobni nazarda tutishi kerak.

Guruhlar shunday shakllantirilishi kerakki, unda a'lo bahoda, yaxshi bahoda o'qiydigan va bo'sh o'zlashtiruvchi o'quvchilar ham shu guruh a'zosi bo'lishi mumkin. Shuningdek ayrim hollarda o'quvchilarning o'zlashtirish darajasiga ko'ra ham guruhlarga ajratib guruh a'zolarining bilim saviyasiga mos o'quv topshiriqlarini tabaqalashtirgan holda berishi kerak. Jamoa bo'lib ishlashda o'quvchilarda kollektivda ishlash ko'nikmasini shakllantirishga yordam beradi. Umumsinf ishi guruh ishini yakka tartibidagi ishsiz tasavvur qilib bo'lmaydi.

Yakka (individual) ish-o'quvchi tomondan mustaqil bajariladigan o'quv ishidir. O'quvchining yosh, individual xususiyati hisobga olgan holda tashkil etiladi. O'quvchilarni yakka tartibdagi ish faoliyatlari ko'pincha mustaqil beriladigan o'quv topshiriqlarida namoyon bo'ladi.

Matematika darslarida ko'pincha quyidagi tartibdagi o'quvchi o'quv faoliyatlari o'rtasidagi uzviylikni ko'rish mumkin

U G Ya G U

Bu yerda U-umumsinf ishi

G- Guruh (jamo'a) ishi

Ya- yakka (individual) ishi

Yuqoridagi sxema amalyotda ayrim boshlang'ich sinf o'quvchilarining faoliyatlarida uchraydi. Ko'pchilik boshlang'ich sinf o'qituvchilari

U Ya U

Sxemadan foydalanib, o'quvchilar o'quv faoliyatlarini tashkil etishadi. Yakka topshiriqni butun sinfga havola qilishadi. Undan o'quvchi mustaqil ishlashga o'tadi va o'qituvchi topshirig'ini bajarib bo'lgach, yechimni sinf o'quvchilariga havola qilinadi. Yuqorida keltirilgan umumlashgan sxema ancha afzalliklarga ega. Chunki, topshiriq butun sinf o'quvchilariga, undan guruh(jamo'a) ga va undan so'ng o'quvchilarning yakka tartibdagi ishlariga havola qilinadi. O'quvchi o'quv topshirig'ini bajarib bo'lgach uni dastlab guruhda muhokama qiladi, so'ngra, butun sinf o'quvchilari bilan muhokama qiladi.

Endi ushbu sxema bo'yicha matematikadan o'quvchilar o'quv faoliyatini tashkil etish va uni nazorat qilish masalasini ko'rib chiqamiz.

Matematikadan 3-sinfda to'g'ri to'rtburchak yuzini topish mavzusi bo'yicha o'quvchilar; ar o'quv faoliyatini tashkil etishning turlari to'g'risida to'xtalib o'tamiz.

Butun sinf o'quvchilariga to'g'ri to'rtburchak yuzini hisoblash qoidasi o'rgatiladi, ya'ni "to'g'ri to'rtburchakning yuzi uni bilan bo'yining

ko'paytmasiga teng" qoida barcha sinf o'quvchilariga tushuntiriladi. So'ngra sinf o'quvchilari bilan mustahkamlashga doir mashqlar bajariladi. Masalan: a) "to'g'ri to'rtburchak eni 7 sm, bo'yi 9 sm. Uning yuzini toping", b) "To'g'ri to'rtburchak shaklidagi maydon bo'yi 40 m, eni 20 m. Bu maydon yuzasini toping", v) "Kompyuter ekrani to'g'ri to'rtburchak shaklida. Eni 2 dm, bo'yi 3 dm. Yuzini toping".

Mustahkamlash bosqichida sinf o'quvchilari tegishli guruhlariga ajratib, har bir guruh a'zolari bilim saviyasiga mos to'g'ri to'rtburchak yuzini hisoblash topshirig'i beriladi. O'qituvchi har bir jamoaga mos to'g'ri to'rtburchak yuzini topishga doir topshiriqni kartochkalarga yozib, guruh jamoasiga taqdim etadi. Masalan sinf o'quvchilar 4 ta guruhga ajratilgan bo'lsa, har bir guruhga tegishli kartochkalarni tarqatadi.

1-guruh uchun

Masala Sport maydoni to'g'ri to'rtburchak shaklida. Maydon eni 25 m, uzunligi 40 m. Sport maydoni yuzini toping.

2-guruh uchun

Masala. Bog' to'g'ri to'rtburchak shaklida. Uning eni 20 metr, bo'yi esa 30 metr. Bog'ning yuzini toping.

3-guruh uchun

Masala. Qo'l to'pi o'yingohi to'g'ri to'rtburchak shaklida. Eni 24 metr, bo'yi 40 metr. O'yingoh yuzini toping.

4-guruh uchun

Masala. Poliz to'g'ri to'rtburchak shaklida. Polizning bo'yi 50 metr, eni 30 metr uning yuzini toping.

Jamoadagi o'quvchilar berilgan masalani yechgandan keyin, har bir guruhdan bir o'quvchi masala yechimini sinfga havola qiladi. Shu o'rinda shuni aytish joizki, vaqtdan unumli foydalanish maqsadida o'qituvchi barcha guruh yechim variantlarini doskaga yozdirib, qaysi guruh tez va to'g'ri bajarishini darhol aniqlaydi. O'qituvchi o'quvchilar individual ishini tashkil etish maqsadida mustaqil ish berishi mumkin. Mustaqil ishning ham har xil ko'rinishlari bor. Butun sinf o'quvchilari uchun yagona bitta mustaqil ish, tabaqalashtirilgan mustaqil ish yoki har bir o'quvchi uchun alohida mustaqil ish tarzida o'quv topshiriqlarini berish mumkin. Yakka tartibda tashkil etilgan mustaqil ishlar o'quvchilarni mustaqil aktivliklari darajasini aniqlash maqsadida beriladi.

Darsning didaktik maqsadi, ma'lumot mazmuniga qarab o'qituvchi o'quvchi o'quv faoliyatini tashkil etish shakllaridan o'rinli foydalana olishi zarur. Ma'lumki matematikadan dars turlari asosan, yangi bilim berish, bilim, malaka va ko'nikmalarni mustahkamlash, takrorlash hamda o'quvchilar bilim, ko'nikma va malakalarini tekshirish kabi ko'rinishlarda bo'ladi. Har bir dars turiga qarab o'quvchi o'quv faoliyatini tashkil etish ko'rinishlari uyg'unligi turlicha bo'lishi mumkin.

Yangi bilim berish darslarini tashkil etish va uni o'tkazish bo'yicha quydagi variantlardan o'quvchi o'quv faoliyatini tashkil etish shakllari uyg'unliklarini ko'rsatish mumkin.

U Y ya'ni, yangi tushuncha yoki bilim butun sinf jamoasiga beriladi,

uni o'zlashtirish o'quvchilarni individual (yakka) o'quv faoliyati bilan uyg'unlashadi.

Y U bu uzviylik quydagicha sharhlanadi. Yangi o'tiladigan mavzu yoki tushuncha o'quvchilarga mustaqil ish tarzida berilishi mumkin. Bu aynan muammoli holatni yaratish jarayonida sodir bo'ladi. O'quvchi berilgan muammoni hal qilish yo'llarini qidirib, o'z fikrini sinf o'quvchilari ya'ni umumsinf muhokamasiga havola qiladi. Bunday yondashuv o'quvchilarni mustaqil fikr yuritish ko'nikmasini tarkib toptirishga, mustaqil ishlashga xizmat qiladi.

U G Y ushbu sxema yangi ma'lumot o'quvchilarni umumsinf ishi muhokamasidan so'ng, guruh (jamo'a) da puxta o'rganilishi va har bir guruh jamoasi a'zosi tomonidan mustaqil o'rganilishi nazarda tutiladi.

Y G U Ayrim hollarda ma'lumot dastlab o'quvchiga mustaqil o'zlashtirish tarzida berilib, o'zlashtirilgan ma'lumot belgilangan guruhda muhokama qilinib, so'ngra umumsinf ishi tarzida o'quvchilar tomonidan muhokama qilinib o'zlashtiriladi. Bu sxema asosida tashkil etilgan matematika darsi o'quvchi o'quv faoliyatini faollashtirishga xizmat qiladi. Chunki, o'quvchi dastlab ma'lumot yuzasidan mustaqil fikr yuritib, o'z fikrini guruh jamoasiga bildiradi, ya'ni jamoada ishlash ko'nikmasi shakllanadi. So'ngra guruhda o'rganilgan ma'lumot butun sinf o'quvchilar muhokamasiga qo'yiladi.

Ikkinchi sinfdagi o'quvchilarni "yozma qo'shish" bilan tanishtirish yuzasidan o'quvchilar o'quv faoliyatlarini tashkil qilish shakllari uyg'unlashishining turli ko'rinishlarini ko'rib chiqamiz.

U Y sxema bo'yicha. O'qituvchi o'quvchilarga bugungi kungacha barcha hisoblashlarni og'zaki bajarilganligi, bugun hisoblashning yangi usuli "yozma hisoblash" bilan tanishtirishni aytib o'tadi.

35+21 ni dastlab og'zaki hisoblash yo'li bilan yechish mumkinligini ko'rsatadi. Bu umumsinf ishi tarzida o'tkaziladi.

$$35+21 = (30+5) + (20+1) = (30+20) + (5+1) = 50+6 = 56$$

$$35+21 = 35 + (20+1) = (35+20) + 1 = 55+1 = 56$$

$$35+21 = (30+5) + 21 = (30+21) + 5 = 51+5 = 56$$

Uchala hisob usulida yig'indiga yig'indini qo'shish, songa yig'indini qo'shish, yig'indiga sonni qo'shish xossalari asoslanib bajariladi. Buni osonroq hisoblash mumkinligini ya'ni yozma qo'shish usuli bilan o'quvchilarni tanishtiradi. Bu 35 soni ostidan 21 sonini shunday yozamiski, birliklar ostidan birliklar, o'nliklar ostidan o'nliklar kelsin. Dastlab birliklar bilan birliklarni qo'shamiz 5ga 1 ni qo'shsak 6 hosil bo'ladi. 6 ni birlar ostidagi yig'indining birlar xonasiga yozamiz. Endi birliklarni qo'shamiz. 3 ga 2 ni qo'shsak 5 o'nlik hosil bo'ladi. 5 ni yig'indining o'nlar xonasiga yozamiz. Demak natija 56. Yozma qo'shish quyidagi tarzda yoziladi.

$$+ \blacksquare (35 @ 21)$$

Ushbu yangi hisob usuli o'quvchilarga tushunarli bo'lishi uchun umumsinf ishi tarzida mustahkamlovchi topshiriqlar bajariladi. Bu mustahkamlovchi topshiriqlar o'quvchilarning yakka mustaqil tarzda faoliyat



yuritishlarini taqozo qiladi. O'quvchi o'quv faoliyati shakli yakka individual bo'ladi. Hisob usulining qay tarzda o'zlashtirilishi mustaqil-individual ish tarzida beriladi.

Yozma hisob usuli bilan tanishtirishda dastavval xona qo'shiluvchilar yig'indisi o'nlikdan o'tmahan holda qaraladi. "Yozma hisob" usuli bilan tanishtirishda o'quvchi o'quv faoliyatini tashkil etishning

Y G U asosida dars qurilishini ko'ramiz. O'qituvchi o'quvchilarga bir necha ikki xonali sonlarni qo'shishni mustaqil ish tarzida beradi: $32+15$, $64+13$, $25+30$, $28+27$

Bu hisob usullariga tayangan holda misollarni yozma bajaradilar. Ammo $28+27$ ni yozma bajarishda o'quvchi qiynaladi. Bu misol o'quvchidan yangi hisoblash (o'nlikdan o'tib qo'shish) usulidan foydalanishni taqozo qiladi. Albatta bu topshiriq o'quvchi uchun muammo bo'ladi. Va bu hisoblashni guruh jamoasida muhikama qilinadi. Albatta bu muammoli holatni o'quvchilar mustaqil va guruh jamoasi a'zolari yordamida yechishga harakat qilishadi. So'ngra bu muammoli topshiriq umumsinf ishi tarzida muhokama qilinadi. Ya'ni o'quvchilarning o'quv faoliyatlari umumsinf ishi tarzida amalga oshadi. Sinf o'quvchilari tomondan hal etilsa, bu ijobiy ish. Agar natijani topishda qiynalishsa, u holda o'qituvchi butun sinf o'quvchilariga yangi hisob usulini o'rgatadi.

+■(28@27) tushuntirish quydagicha bo'lishi mumkin. 27 ni 28 soni ostidan shunday joylashtirib yozamizki, birlar ostidan birlar, o'nliklar ostidan o'nliklar kelsin. Dastlab 8 birlikka 7 birlikni qo'shamiz 15 birlik bo'ladi. 15 birlik 1 ta o'nlik va 5 birlikdan iborat. 5 birlikni birlar xonasi ostidan yozamiz. 1 o'nlikni o'nlar xonasi ostiga qo'shib yozamiz. 2 o'nlikka 2 o'nlikni qo'shsak 4 o'nlik va yana 1 o'nlikni qo'shsak 5 o'nlik bo'ladi. 5 o'nlikni o'nliklar ostidan yozamiz. Shunday qilib, "28+27" ko'rinisdagi qo'shish usuli bilan tanishtirishda o'quvchilar o'quv faoliyatlarini tashkil etishning Y G U sxemasidan foydalaniladi.

O'zlashtirilgan bilim, malaka va ko'nikmalarni mustahkamlash darsi maqsadi, uning tarkibidan kelib chiqib, o'quvchilar o'quv faoliyatlarini tashkil etishning turli shakllari orasidagi uyg'unlikning quyidagi ko'rinishlarini amalga oshirishi mumkin.

Y G U mustahkamlash talab etiladigan o'quv topshirig'i har bir sinf o'quvchisining mustaqil ishlari tarzida bajarishga kirishadi. Topshiriq bajarilgach, bu topshiriq guruh jamoasi tomonidan muhokama qilinadi o'quvchining to'g'ri bajargan yoki bajarmagani tekshiriladi. Shundan so'ng bu topshiriq sinf o'quvchilari tomonidan muhokama qilinadi.

Ko'pincha bu muhokama misol yoki masala javobi "to'g'ri" yoki "noto'g'ri"ligi qayd etiladi. Misol tariqasida 1-sinf ikki amalli masalalarni yechish bo'yicha mustahkamlash darsida o'quvchilar o'quv faoliyatlarini tashkil etish shakllari bilan tanishib chiqsak. Oldingi darsda ikki amalli masalalarning hosil qilinishi va ularni yechish yo'llari to'g'risida ma'lumotga ega bo'lishgan. Bugungi darsning ta'limiy maqsadi Ikki amalli masalalar yechish ko'nikmasini mustahkamlashdan iborat. Quyidagi masalaga qaraymiz. Masala: "Birinchi tokchada 16 ta kitob bor. Ikkinchi tokchada undan 4 ta

ko'p kitob bor. Ikkala tokchada hammasi bo'lib nechta kitob bor?"

Bu masala o'quvchilarga mustaqil ishlashlari uchun beriladi. O'quvchilar masalani yechib bo'lgach, uni 4 kishidan iborat guruhda muhokama qilishadi. To'g'ri javobini topgach, masala yechimi to'g'riligiga ishonch hosil qilgach, so'ngra bu masala butun sinf o'quvchilari ishtirokida muhokama qilinib, masala to'g'riligi tekshiriladi. Ko'pchilik hollarda boshlang'ich o'qituvchilari bunday

Y U

ko'rinishdagi o'quvchilar o'quv faoliyatini tashkil etish shakllari uzviylikini qo'llashadi. Ya'ni mustahkamlash mashqlari o'quvchilar mustaqil ish tarzida beriladi, so'ngra bu mashq umumsinf ishi tarzida muhokama qilinadi.

Ayrim o'qituvchilar sinf o'quvchilarining guruh (jamoaga) ajratib, har bir guruh uchun mustahkamlash maqsadida o'quv topshiriqlarini beradilar. Guruh a'zolari o'zlariga tegishli o'quv topshiriqni bajarib, uni sinf o'quvchilariga muhokama uchun havola qilinadi. Ya'ni quydagi tartibda ish tutishadi

G Y U

Shu tarkibiga doir quydagi topshiriqni ko'rib chiqamiz.

1-guruh topshirig'i

18+2, 20-5, 15+10, 25-5, 20+8, 28+2, 30-10, 20-2

Har bir o'quvchi birin ketin bu aylanma misolni bajarib, oxirgi yechgan o'quvchi misollar yozilgan kartochohalarni o'qituvchiga taqdim qiladi.

Xuddi shunday topshiriqlar 2-,3-,4- guruhlarga tarqatilib, natijalar olingach o'qituvchi barcha sinf o'quvchilari bilan topshiriqni tahlil qiladilar. Bunday topshiriq 1-sinfda 100 ichida sonlarni qo'shish va ayirishni mustahkamlash maqsadida beriladi.

O'quv topshiriqning xilma-xil tanlash o'qituvchiga bog'liq. Dars maqsadidan kelib chiqib, o'quv topshiriqlarini tanlashda uzviylik bir-birini to'ldirish, tizimlilik tamoyillariga e'tibor berilishi kerak.

Matematikadan o'quvchilar bilim, ko'nikma va malakalarini nazorat qilish hamda takrorlash darslarida o'quvchilar o'quv faoliyatlarini tashkil etishning va bu shakllar mutanosibligining turli sxemalaridan foydalanishlari mumkin.

Boshlang'ich sinflarda matematikadan ta'lim berishda o'quvchilar o'quv faoliyatlarini tashkil etish shakllari mutanosibligi ta'minlash o'quv jarayoni samaradorligini oshirish xizmat qiladi.

Foydalangan adabiyotlar

1. Jumayev va boshqalar "Matematika o'qitish metodikasi" Oliy o'quv yurti talabalari uchun darslik T.2018. O'qituvchi. 326b

2. F.M.Qosimov." Methods of teaching to solve non-standard problems" Midle European scientific bulletin. ISSN 2694-9970 Volume 11 April. 2021

3. F. Qosimov. M. Qosimova Taking into account the individual characteristics of students in teaching mathematics.

4. F. Qosimov, M. Qosimova .TO DEVELOP STUDEENTY SKULLS



OF NATURE CONSERVATION AND RESPECT FOR HUMAN LABOR BY TEACHING THEM TO SOLVE ENVIRONMENTAL PROBLEMS” Vol 10, Issue 1, January 2021:ACADEMICIA An International multidisciplinary Research Journal

5. .М.М. Қосимова А. Қосимов. “ON SOME TYPICAL PROBLEMS TO BE SOLVED IN PRIMARY SCHOOLS” Vol 10, Issue 1, January 2021:ACADEMICIA An International multidisciplinary Research Journal

6. М.Қосимова К. Каримова “ PROBLEMS OF FINDING THE SUM OR DIFFERENCE OF TWO NUMBERS AND THEIR” Актуальные вопросы современной науки и образования.

7. М.Қосимова . А. Қосимов “ On some typical problems to be solved in primary schools” An International Multidisciplinary Research Journal January 2021

8. F.Qosimov, A.Qosimov, M.Qosimova “” TO Develop students’, skills of nature conservation and respect for human labor by teaching them to solve environmental problems” Asian Journal of multidisciplinary Research (AJMR), January 2021

9. F.Qosimov, M.Qosimova” PROBLEMS FOR FINDING TWO (OR SEVERAL) NUMBERS ACCORDING TO THEIR SUBJECT AND DIFFERENCE” Scientific Journal of SCIENTIFIC PROGRESS ISSN:2181-1601

ЭМПАТИЧЕСКАЯ КУЛЬТУРА ЛИЧНОСТИ КАК ОСНОВА ПРОЕКТИРОВАНИЯ ЧЕЛОВЕКОМЕРНЫХ СИСТЕМ: ОПЫТ КОНЦЕПТУАЛИЗАЦИИ ПРОБЛЕМЫ

DOI: <https://doi.org/10.53885/edinres.2021.66.46.020>

Почукаева Галина Владимировна,
магистр психологии, доцент

Южно-Немецкий институт логотерапии и экзистенциального
анализа Виктора Франкла, г. Мюнхен, Германия

Маджуга Анатолий Геннадьевич,

доктор педагогических наук, доктор психологических наук,
профессор, заведующий кафедрой педагогики, психологии и
здоровьесбережения, Институт развития образования Республики
Башкортостан, главный внештатный педагог-психолог Республики
Башкортостан, г. Уфа, Россия

Аннотация. В статье рассмотрены особенности эмпатической культуры как сложного междисциплинарного феномена; уточнена дефиниция «эмпатическая культура» в аспекте концептуальных теоретических положений полипарадигмального подхода. Особое внимание уделено определению сущностных характеристик эмпатической культуры и описанию обозначенного феномена в контексте полипарадигмального подхода. Авторы доказывают, что эмпатическая культура выступает в качестве основы проектирования человекомерных систем и профессионально важного качества в помогающих (социономных) профессиях.

Ключевые слова: социономные профессии, эмпатия, эмпатическая культура, эмоционально-аффективная сфера, человекомерные системы.

Abstract: The article examines the features of empathic culture as a complex interdisciplinary phenomenon. It is clarified the definition of «empathic culture» in the aspect of conceptual theoretical provisions of the polyparadigm approach. Special attention paid to define the essential characteristics of empathic culture and describing the indicated phenomenon in the context of the polyparadigmatic approach. The authors argue that empathic culture serves as the basis for the design of human-dimensional systems. Professionally important quality in helping (socioeconomic) professions.

Key words: socioeconomic professions, empathy, empathic culture, emotional-affective sphere, human-dimensional systems.

Annotatsiya. Maqolada empatik madaniyatning xususiyatlari murakkab fanlararo hodisa sifatida ko'rib chiqilgan. Poliparadigma yondashuvining kontseptual nazariy qoidalari aspektida «empatik madaniyat» ta'rifi aniqlik kiritildi. Empatik madaniyatning muhim xususiyatlarini aniqlashga va

ko'rsatilgan hodisani poliparadigmatik yondashuv kontekstida tavsiflashga alohida e'tibor beriladi. Mualliflarning ta'kidlashicha, empatik madaniyat insoniy o'lchovli tizimlarni loyihalash uchun asos bo'lib xizmat qiladi va yordam (sotsioomik) kasblarda professional ahamiyatga ega.

Kalit so'zlar: ijtimoiy kasblar, empatiya, empatik madaniyat, emotsional-affektiv soha, inson o'lchovli tizimlar

Сегодня осуществление высокой миссии человека третьего тысячелетия, будет возможно лишь при условии актуализации важнейших профессиональных ценностей – истинной гуманности, милосердия, доброты, толерантности, эмоциональной отзывчивости. В этой связи, социальный заказ современного общества в аспекте профессиональной подготовки представителей социомных, помогающих профессий, относящихся к системе «человек-человек», по типологии, предложенной Е.А. Климовым, состоит в формировании эмпатически развитой личности, способной эмоционально-активно отзываться на переживания других людей, обладающей наличными перцептивными данными, обеспечивающими тонкое понимание мыслей и чувств окружающих, что делает возможным проникновение в их внутренний мир и выход на принципиально новую модель межличностных взаимодействий – синтоническую.

Если рассматривать данную модель как важный фактор организации пространства становления, существования и активности личности будущего профессионала, то она должна строиться, на идее о том, что у каждого человека есть «своё окно восприятия», свой способ репрезентации собственного взаимодействия с миром, вектор соприкосновения с действительностью. Здесь личность выступает не как объект влияний, а как субъект, «режиссёр» собственных поступков, определяет для себя и конституирует в своём жизненном мире «своё» пространство, наполненное идеями, ценностями, установками, представлениями о мире, всем, что имеет в настоящий момент для неё значимость.

Эта тенденция нашла отражение и в ФГОС ВО 44.03.01 Педагогическое образование, в котором в качестве основного приоритета выступает создание условий для эмоционально-нравственного воспитания молодёжи, от которого в решающей степени зависит её успешная адаптация в инновационном социокультурном пространстве. Ведь способность управлять собственным настроением и чувствами, быть чувствительными к душевным переживаниям других людей и эмоционально отзываться на них, является необходимым фактором успешной совместной деятельности и достижения высокого уровня социальной солидарности в ракурсе большинства социомных профессий, включая профессию педагога.

В контексте нашего исследования, важным целевым ориентиром является научный концепт «эмпатия», интерпретация которого обеспечивает понимание общих и специфических закономерностей

формирования эмпатической культуры личности и особенностей её проявления в профессионально-этических, деонтологических аспектах предстоящей профессиональной деятельности.

В настоящее время в отечественной психологии, педагогике, социологии, биоэтике, деонтологии актуализируется проблема формирования эмпатической культуры, связанная с превалированием в молодежной среде образа сильной, прагматичной личности, у которой отсутствует чувство сопереживания, сострадания к окружающим, даже близким людям, выражены карьерные ориентации и превалируют деструктивные формы самоутверждения в социальной и профессиональной среде.

Таким образом, в условиях современного социокультурного пространства, эмпатия, как самое естественное чувство, не возводится в ранг необходимого средства эффективного межличностного взаимодействия.

В тоже время, теоретический анализ психологической и педагогической литературы, свидетельствует о неослабевающем внимании исследователей к эмпатии, как психологическому феномену и формированию эмпатической культуры обучающихся как важной профессионально-педагогической проблеме (Г.М. Андреева, Т.П. Гаврилова, А.Н. Насифуллина и др.). Исследования этих учёных послужили основой для выделения такого важного структурного компонента эмпатической культуры, как симпатия и вчувствование.

Психологический словарь определяет «эмпатию» (от англ. empathy – сочувствие, сопереживание) как познание субъектом имманентного мира другого индивида, чувственно-эмоциональную отзывчивость субъекта на негативные и положительные переживания-чувства-эмоции другого субъекта, как феномены рефлексивно-ментально-чувственно-эмотивно-мотивационной реакции в индивидуально-психических матрицах-формах сочувствия, солидарности, сопереживания, общности. Эмпатия предполагает субъективное восприятие другого человека, проникновение в его внутренний мир, понимание его переживаний, мыслей и чувств [9, с. 693].

В психологию термин «эмпатия» был введён в 1909 г. американским психологом Эдвардом Титченером. Словом «эмпатия» он обозначил немецкое слово *einführung* – «вчувствование в...». Немецкий философ и психолог Т. Липпе в своей концепции эстетического воспитания, термином «эмпатия» описывал процесс понимания произведений искусства, объектов природы, а позже – и человека. Э. Титченер обобщил идеи о симпатии и теории вчувствования Э. Клиффорда и Т. Липпе. Э.Титченер рассматривал эмпатию в качестве высшей и собственно человеческой формы развития симпатии. Первоначально термин «эмпатия» означал процесс вчувствования, т. е. эмоционального проникновения в состояние другого [10; 15].

В зарубежной психологии концепция чисто эмоционального понимания эмпатии преобладала до 40-х годов XX века. В отечественную

психологию термин «эмпатия» был введен только в начале 70-х годов XX века Т.П. Гавриловой. Сначала собственно эмоциональная трактовка эмпатии также была преобладающей. Новая интерпретация эмпатии связана с развитием гуманистической психологии. К. Роджерс впервые отошёл от понимания эмпатии как преимущественно эмоциональной реакции. Экспериментальные исследования, организованные К. Роджерсом способствовали расширению и углублению представлений о феномене эмпатии [15].

В работах К. Роджерса были описаны три весьма существенные особенности эмпатического процесса: сохранение в эмпатическом процессе собственной позиции эмпатирующего и психологической дистанции между ним и эмпатируемым; наличие в эмпатии сопереживания, а не только эмоционально положительного отношения (т. е. симпатии) эмпатирующего к эмпатируемому; динамичный (процесс, действие), а не статичный (состояние, способность) характер эмпатии.

Значительный вклад в развитие представлений об эмпатии внесли российские учёные Г. М. Андреева, Т. П. Гаврилова, А.Н. Насифуллина, Ю.В. Саламатина [1; 2; 7; 8]. Г. М. Андреева, исследуя природу эмпатии, пришла к выводу: «Механизм эмпатии в определённых чертах сходен с механизмом идентификации: и там, и здесь присутствует умение поставить себя на место другого, взглянуть на вещи с его точки зрения. Однако взглянуть на вещи с чьей-то точки зрения не обязательно означает отождествлять себя с этим человеком» [1, с. 144]. Т.П. Гаврилова изучала эмпатию не в когнитивном плане, а в качестве специфически человеческой способности отзываться на переживания другого. Ею дана трактовка эмпатии как эмоционального явления: «эмпатия – это специфическая способность человека эмоционально отзываться на переживания другого, будь то человек, животное или антропоморфизированный предмет» [2, с. 8]. Исследователь выделяет несколько наиболее часто встречающихся определений эмпатии: способность проникать в психику другого, понимая его эмоциональные состояния и аффективные ориентации в форме сопереживания, и на этой основе предвидеть реакции другого; вчувствование в событие, объект искусства, природу; вид чувственного познания через проекцию и идентификацию; аффективная связь с другим, переживание состояния человека или даже целой группы людей; свойство психотерапевта, которое проявляется по преимуществу в ситуациях межличностного общения.

Все эти определения объединяет рассмотрение эмпатии, как свойства человека, проявляющегося, прежде всего, в ситуациях межличностного общения.

Вместе с тем, несмотря на наличие, достаточно содержательных трудов философско-этического и психолого-педагогического характера по эмпатии, её сущностным характеристикам и механизмам, степень разработанности проблемы, связанной с теоретико-методологическим

обоснованием и психолого-педагогическими технологиями формирования эмпатической культуры личности остаётся по-прежнему ещё недостаточной. В то время как проблема формирования эмпатической культуры студентов является важной личностной и профессиональной составляющей профессиональной культуры специалиста в социомных профессиях.

Так, отсутствуют исследования по формированию эмпатической культуры студентов вузов разного профиля; требует уточнения сущность и структура формирования эмпатической культуры студентов вузов разного профиля, разработки аппарат оценки сформированности уровней формирования эмпатической культуры студентов вузов различного профиля.

Теоретический анализ литературы по проблеме исследования, даёт нам основание утверждать, что между эмпатией и эмпатической культурой имеется взаимосвязь, которая выражается в механизмах субъект-субъектного взаимодействия.

На наш взгляд, эмпатия может рассматриваться как индикатор профессиональной успешности будущего специалиста, и в этой связи, представляется актуальным исследование эмпатии как профессионально важного качества, которое является важным структурным компонентом в структуре эмпатической культуры личности в социомных профессиях.

В своем исследовании мы рассматривали эмпатию не как некую изолированную сущность, не как однажды данное и неизменное свойство личности, а как целостное явление, формирующееся и развивающееся в социальном взаимодействии, примером которого является будущая профессиональная деятельность в социомных профессиях. В связи с этим, для нашего исследования представляет определённый интерес структура эмпатии личности, ведущие каналы эмпатии, обеспечивающие этот процесс, выраженность эмпатии в различные периоды профессионализации, то есть вопрос о месте эмпатии в структуре профессионально важных качеств специалистов помогающих профессий и её взаимосвязь с эмпатической культурой.

В исследованиях Т.П. Гавриловой, Н.В. Козина, И.А. Шондина, Г. Этчегоена эмпатия в практике социомных (помогающих) профессий представлена двумя направлениями: эмпатия как фактор формирования мотивации, обусловившей выбор профессии и как фактор успешности профессиональной деятельности, обеспечивающий адекватность социальной перцепции и успешность совладания в ситуациях, провоцирующих эмоциональное состояние [2; 4; 11; 13].

Необходимо отметить, что в современных исследованиях акцентируется внимание на феномене, который характеризует развитие высшей культуры эмоционального проявления – эмпатической культуре.

М.Г. Маркина определяет эмпатическую культуру как феномен, механизм функционирования которого обусловлен особенностями взаимодействия субъекта и объекта учебно-познавательной деятельности, а его внутренняя структура определяется единством

трёх компонентов: вербального, перцептивного, интеракционного, способствующих успешной реализации соответствующих функций общения [5].

Основываясь на данных положениях, можно утверждать, что эмпатическая культура представляет собой интегративное качество личности, в котором сфокусированы и синтезированы эмоциональный, когнитивный и деятельностный (поведенческий) компоненты межличностных отношений, при этом у личности появляется возможность проявить эмоциональную конгруэнтность по отношению к миру и к себе в мире. Именно поэтому, эмпатию, можно определить как сущностную характеристику эмпатической культуры.

Эмоциональный компонент эмпатической культуры выражается в перцептивной способности эмоционально отзываться на переживания другого человека проявлением эмпатических качеств – сочувствия и эмпатической интуиции.

Когнитивный компонент эмпатической культуры определяется гностической способностью личности распознавать мысли и чувства партнера по общению, предвидеть его ответы. Он включает в себя такие интегративные качества, как эмпатийная наблюдательность, эмпатийное слушание.

Деятельностный (поведенческий) компонент эмпатической культуры выражается в коммуникативной способности индивида строить свои отношения с другим человеком, заранее предвидя его точку зрения и считаясь с его внутренней позицией. Деятельностная эмпатия включает в себя сотрудничество и содействие.

Следует отметить, что все три компонента эмпатической культуры находятся в неразрывном единстве и взаимодействии.

Значимость эмпатической культуры определяется и тем, что она является неотъемлемой частью человекомерных систем. В современной науке используется понятие «челомерные системы», которые позволяют описывать «сверхсложные объекты, включающие человека и его деятельность в качестве компонента» [6]. Такие системы, соответствующие человеческой сущности и «содержат» человека не только в качестве фактора их развития, но и в качестве субъекта этого развития. А именно подобная двойственность роли человека приводит к тому, что «исследование ... системных, самоорганизующихся челомерных объектов требует новых стратегий изучения и деятельности» [3].

Мы считаем, что эмпатическая культура – одна из существенных характеристик личности, которая рассматривается как гармоническая совокупность нескольких компонентов: когнитивного (распознавание, оценивание и понимание эмоциональных состояний другого), эмоционального (эмоциональное вовлечение и разделение переживаний другого) и поведенческого (содействие другому в решении его проблем) [12, с.213].

Как социальное явление эмпатическая культура на индивидуальном

уровне проявляется в единстве трёх процессов: 1) обмена информацией; 2) познания людьми друг друга; 3) формирования и развития межличностных отношений.

Мы принимаем это определение в качестве основного в контексте исследования, так как оно, наиболее полно отражает степень выраженности эмпатии в социальном поведении профессий и показывает особенности эмоционально-чувственного познания субъектом имманентного мира другого индивида. При этом мы считаем, что эмпатическая культура выступает в качестве результирующей профессиональной успешности будущего специалиста и является одной из базовых компонентов его общей культуры.

Резюмируя сказанное, можно обозначить ряд важных концептуальных положений, имеющих отношение к эмпатической культуре: эмпатическая культура – это системное образование, включающее в себя ряд структурно-функциональных компонентов: эмоциональный, поведенческий и когнитивный; понятия «эмпатическая культура» и «эмпатическая деятельность» не тождественны, но едины; эмпатическая культура сугубо индивидуальна, она проявляется в своих носителях и выступает в качестве основы проектирования человекомерных систем.

Список использованной литературы

1. Андреева, Г. М. Социальная психология / Г. М. Андреева. – М.: МГУ, 1980. – 416 с.

2. Гаврилова, Т. П. Эмпатия и ее особенности у детей младшего и среднего школьного возраста: дис. ... канд. психол. наук: 19.00.07 / Т. П. Гаврилова. – М.: 1977. – 170 с.

3. Гончарова О., Ершова-Бабенко И. Нечеловекомерные составляющие поля человекомерности // Філософія освіти. 2015. № 2 (17). С. 243-259

4. Козина, Н. В. Исследование эмпатии и ее влияния на формирование синдрома «эмоционального сгорания» у медицинских работников: Автореф. дис. кан. психол. наук / Н.В. Козина. – СПб.: 1998. – 25 с.

5. Маркина, М. Г. Специфика методов исследования: роль женского образа в рекламе / М. Г. Маркина // Реклама [Электронный ресурс]. – 2005. – № 6. Режим доступа: <http://kogni.narod.ru/markina.htm>. – Дата доступа: 29.11.2011.

6. Мелков Ю.А. Человекомерность постнеклассической науки. Монография. – Киев: Издатель ПАРАПАН, 2014. – 254 с.

7. Насифуллина, А. Н. Содержание и методы формирования эмпатической культуры у студентов педвуза: дис... канд. пед. наук: 13.00.01 / А. Н. Насифуллина. Казань, 1993. – 179 с.

8. Саламатина, Ю. В. Структура эмпатийной культуры будущих учителей // Научно-методический электронный журнал «Концепт». – 2017. – Т. 31. – С. 611–615. – URL: <http://e-koncept.ru/2017/970137.htm> (Дата обращения: 20.10.2021).

9. Современный словарь по психологии: А–Я / Авт.-сост. В.В. Юрчук. Минск: Элайда, 2000. – 704 с.



10. Титченер, Э. Учебник психологии. Ч. 1-2 / Э. Титченер; пер. с англ. и предисл. прив.-доц. А. П. Болтунова. М.: Изд-во товарищества «Мирь», 1914. – 250 с.

11. Шондина, И.А. Развитие эмпатической культуры обучающихся как приоритетная проблема подготовки специалистов, востребованных в современном социуме /И.А. Шондина // Педагогическая наука и образование: темат. сб. науч. тр. / отв. ред.А.Я. Найн. – Челябинск: УралГУФК, 2011. –Вып. 11. – С. 195–202.

12. Энциклопедический словарь по психолого-педагогической инноватике / авт.-сост. А.Г.Маджуга, Л.Б.Абдуллина, И.А.Синицина, Г.И.Гайсина, А.Ф.Амиров, К.Г. Сердакова, Л.К.Фортова, В.Е.Цибулькинова, Р.В. Канбекова, В.Г.Калашников, Э.Н.Ильясова, Р.В. Шурупова, В.Ф.Бахтиярова, Ю.С. Гирин, Р.А. Хамидуллина, С.А. Царев. □ М.: Логос, 2019. □ 504 с.

13. Этчегоен, Г. Эмпатия / Г. Этчегоен // Журнал практической психологии и психоанализа. – 2003. – №1. – С. 14–16.

14. Empathy. – Dictionary of the History of ideas: Studied of Selected Pivotal Ideas / Ed. By, P. P. Weiner, N.Y: Charles Scribner`s Sons, PP.1973–1974. Vol.2

15. Rodgers, C. R. A theory of therapy, personality and interpersonal relationships as development in the clientcentered framework // Psychology: a study of a science. E. d. by S / Koch, N. V.: Random, Hous, 1959. – P. 184–256.

**UMUMKASBIY FANLARNI O'QITISHDA DASTURIY
VOSITALARDAN FOYDALANISH**DOI: <https://doi.org/10.53885/edinres.2021.38.59.021>*Sayfullayeva Dilafruz Axmadovna.**Buxoro davlat universiteti texnologik ta'lim kafedrası dotsenti**Bozorova Munira Shavkatovna.**Buxoro davlat universiteti texnologik ta'lim kafedrası 2-bosqich
magistri*

Аннотация: Bugungi kunda ta'lim jarayonida interaktiv metodlarni qo'llashga katta e'tibor qaratilmoqda va bu metodlar an'anaviy o'qitishga ko'ra samaradorligi yuqoriligi bilan o'zini oqlamoqda. Interaktiv metodlarning juda ko'p turlari ishlab chiqilgan bo'lib, barchasi qay darajada talabalarning ilm olishida fanlarni puxta o'zlashtirishlari uchun xizmat qiladi. Ayniqsa oliy ta'lim o'quv yuklamalardagi fanlarning asosiy qismini mustaqil ta'lim tashkil etayotgan bugungi kunda o'qituvchilarning mustaqil ta'limni tashkil etishi, nazorati ba baholashda inobatga olishi bo'yicha samarador tizim ishlab chiqilmagan. Mustaqil ta'limni tashkil etish va baholash bo'yicha ishlab chiqilgan mavjud tizimlar bugungi kun talablariga javob beraolmaydi. Shu sababli maqolada oliy ta'limda umumkasbiy fanlaridan biri bo'lgan metrologiya, standartlash va sertifikatlashtirish fanidan mustaqil ta'limni interaktiv metodlardan foydalangan holda noan'anaviy tashkil qilish tizimi bo'yicha fikr yuritilgan. Shu metod oliy ta'lim talabalarida qo'llashning samaradorligini o'rganish bo'yicha tadqiqotlar olib borilib, tadqiqot natijalari tahlil etilgan.

Kalit so'zlar: innovatsion texnologiya, interfaol metod, ta'lim jarayoni, talaba, elektron darslik, metrologiya, standartlash, sertifikatlash.

**ИСПОЛЬЗОВАНИЕ ПРОГРАММНЫХ ИНСТРУМЕНТОВ
В ОБУЧЕНИИ ПРЕДМЕТАМ ОБЩЕПРОФЕССИОНАЛЬНЫХ
ДИСЦИПЛИН***Сайфуллаева Дилафруз Ахмедовна,**доцент кафедры технологического образования Бухарского
государственного университета**Бозорова Мунира Шавкатовна,**магистр 2 курс, кафедры технологического образования
Бухарского государственного университета*

Аннотация: Сегодня большое внимание уделяется использованию интерактивных методов в учебном процессе, и эти методы оправдываются тем, что они более эффективны, чем традиционное обучение. Есть много типов интерактивных методов, которые можно использовать, чтобы помочь студентам овладеть предметом. Особенно

в сегодняшнем высшем образовании, где основная часть предметов в рабочей нагрузке является независимым обучением, отсутствует эффективная система, позволяющая учителям учитывать организацию независимого обучения, контроля и оценки. Существующие системы организации и оценки независимого обучения не соответствуют сегодняшним требованиям. Поэтому в статье рассматривается система нетрадиционной организации самостоятельного обучения по предметам метрологии, стандартизации и сертификации, одной из специальных дисциплин высшего образования, с использованием интерактивных методов. Были проведены исследования по изучению эффективности этого метода у студентов высших учебных заведений и проанализированы результаты исследования.

Ключевые слова: инновационные технологии, интерактивный метод, учебный процесс, студент, электронный учебник, метрология, стандартизация, сертификация.

USE OF SOFTWARE TOOLS IN TEACHING GENERAL PROFESSIONAL DISCIPLINES

*Sayfullaeva Dilafruz Akhmedovna,
associate professor at the department of technological Education,
Bukhara State University*

*Bozorova Munira Shavkatovna,
2nd course master of department of Technological Education of
Bukhara State University*

Abstract: Today, much attention is paid to the use of interactive methods in the educational process, and these methods are justified by the fact that they are more effective than traditional teaching. There are many types of interactive techniques that can be used to help students master a subject. Especially in higher education today, where the bulk of the subjects in the workload is independent teaching, there is no effective system for teachers to take into account the organization of independent teaching, supervision and assessment. The existing systems for organizing and assessing independent learning do not meet today's requirements. Therefore, the article discusses a system of non-traditional organization of self-study in the subjects of metrology, standardization and certification, one of the special disciplines of higher education, using interactive methods. Studies were conducted to study the effectiveness of this method among students of higher educational institutions and the results of the study were analyzed.

Keywords: innovative technology, interactive method, educational process, student, electronic textbook, metrology, standardization, certification.

Davlatimiz istiqboli, bozor iqtisodiyoti qonunlariga asoslangan jamiyat qurish sohasidagi ishlarning samaradorligi yuqori malakali, yuksak ma'naviyatli, raqobatbardosh mutaxassislar tayyorlash, barkamol avlodni

shakllantirish muammosi bilan uzviy bog'liq. 2020 yil 23 sentabrda qabul qilingan O'RQ-637-sonli "Ta'lim to'g'risida"gi Qonuni va Vazirlar mahkamasi tomonidan qabul qilingan bir qator qarorlar ana shu maqsadlarni ro'yobga chiqarishga qaratilgan [1].

Kadrlar tayyorlash va ta'lim tizimidagi, o'quv tarbiya ishlari sohasidagi muammolarni izchillik bilan, bosqichma - bosqich hal etish yo'llar va vositalari Vazirlar Mahkamasi va Xalq ta'limi vazirligi tomonidan ishlab chiqilgan hujjatlarda belgilab berilgan. Ta'limning samaradorligini oshirishda yuksak imkoniyatlarga ega bo'lgan vositalardan biri sifatida ta'limning faol usullari qaralayapti. Ta'lim jarayoniga axborot kommunikatsiya texnologiyalarning tushunchasining kirib kelishi va shu texnologiyalar yordamida innovatsion ta'limni tashkil etish hozirgi zamon talabidir [2].

Hozirgi kunda ta'lim jarayonida interaktiv metodlar, innovatsion texnologiyalar, pedagogik va axborot texnologiyalarini o'quv jarayonida qo'llashga bo'lgan qiziqish, e'tibor kundan – kunga kuchayib boromoqda, bunday bo'lishining sabablaridan biri, shu vaqtgacha an'anaviy ta'limda o'quvchi – talabalarni faqat tayyor bilimlarni egallashga o'rgatilgan bo'lsa, zamonaviy texnologiyalar ularni egallayotgan bilimlarini o'zlari qidirib topishlariga, musatqil o'rganib, tahlil qilishlariga, xatto xulosalarni ham o'zlari keltirib chiqarishlariga o'rgatadi. O'qituvchi bu jarayonda shaxsni rivojlanishi, shakllanishi, bilim olishi va tarbiyalanishiga sharoit yaratadi va shu bilan bir qatorda boshqaruvchilik, yo'naltiruvchilik funksiyasini bajaradi. Ta'lim jarayonida o'quvchi – talaba asosiy figuraga aylanadi. Hozirda ta'lim metodlarini takomillashtirish sohasidagi asosiy yo'nalishlardan biri interfaol ta'lim va tarbiya usullarini joriy qilishdan iborat.

Interfaol usullarni qo'llash natijasida o'quvchilarning mustaqil fikrlash, tahlil qilish, xulosalar chiqarish, o'z fikrini bayon qilish, uni asoslangan holda himoya qila bilish, sog'lom muloqot, munozara, bahs olib borish ko'nikmalari shakllanib, rivojlanib boradi.

Pedagogik va axborot texnologiyalarining ta'lim jarayoniga joriy etilishi ta'lim vositalarining yangi avlodi va ta'limning so'nggi turlari ko'rinishida o'z mohiyatiga ega bo'lishi bilan ahamiyatlidir. Bugungi kunda ta'lim jarayonida foydalanilayotgan an'anaviy o'qitish usullariga qo'shimcha o'quv vositalari deb hisoblangan barcha multimedia o'quv uslubiy elektron mahsulotlar shular jumlasidandir. O'quv-uslubiy elektron mahsulotlarning imkoniyatlari va kiritilgan ma'lumotlar asosida turlarga ajratish mumkin:

1. O'quv darslikning elektron versiyasi

Namunaviy dasturga muvofiq fanning to'liq kursini qamrab olgan ma'lumotlarning elektron variant holdagi mahsulot (ma'ruzalar, matnlar va boshqalar).

2. Elektron darslik

O'quv darslik elektron versiyasining takomillashtirilgan holatidir. Elektron darslik matni, gipermatn, giperizoh, grafik, diagramma, rasm, chizma va ularning animatsiyalaridan iborat (elektron darslik va elektron darslik versiyasi professor o'qituvchilarning o'quv mashg'ulotlarni o'tkazishda va talabani darsdan tashqari mustaqil ta'lim olish uchun imkoniyat beradi).

3. O'quv uslubiy elektron qo'llanma

O'quv fanini qisman qamragan bo'lib, matn, rasm, gipermatn, chizma va animatsiyalardan iborat.

4. O'quv uslubiy elektron ko'rgazma

Ma'lum bir fan uchun kompyuterlashtirilgan, yaxshi dizaynga ega bo'lgan miniplakatlar to'plami. 2D grafik o'lchamida tayyorlanadi (dars jarayonida multimedia proyektor orqali namoyish etiladi).

5. O'quv uslubiy kompyuter dasturi

Ma'lum fanning mavzusi kengyoritiladi. Ushbu dastur algoritmlashtirilgan bloklardan iborat. Har bir blok o'zining mazmuniga, matni, grafikasi, animatsiya, o'quv va nazorat qismidan iborat bo'lgan dastur.

6. Multimediali o'quv-uslubiy kompyuter dasturi va ensiklopediyalar

Ushbu o'quv kompyuter dasturi matn, gipermatnlar, giperizohlar, grafik, diagrammalar, rasmlar, chizmalar, harakat, ovoz, videotasmalar, fotorasmlarni o'z ichiga qamrab olgan mahsulot bo'lib. 3D grafik o'lchamida tayyorlanadi.

7. Kompyuterlashtirilgan videofilmlar

Ushbu mahsulotda sensorika ishlatiladi. Kompyuterlashtirilgan videofilmlar skanerdan, raqamli videokamera va fotoapparatlardan matnlar, rasmlar, harakatlar kiritiladi. Undan tashqari, videomagnitofondan raqamli o'zgartirgich orqali videofilmlar joylashtiriladi va tahrirlar kiritish imkonini beradi.

8. Kompyuterlashtirilgan laboratoriya ishlari

Berilgan mavzu bo'yicha laboratoriya tajribalarini namoyish qilish, harakatlanishi, asboblarning ko'rsatkichlari, vaqt o'lchash-larini va boshqa jarayonlarni bog'lovchi kompyuter dasturi. 3D grafik o'lchamida tayyorlanadi (Laboratoriya asbob-uskunalari yetishmaydigan joylarda ishlatish imkoniyatini beradi).

9. Ma'lumotlar banki

Katta hajmdagi axborotni o'z ichiga qamrab olgan va ularni turli ko'rinishda (jadval, diagramma, gistogramma, matn, rasm va hokazo) bera oladigan, o'quv jarayonida bilim oluvchilar tomonidan o'z ustida mustaqil ishlashi va o'z bilimlarini nazorat qilishi uchun qo'llaniladigan, doimiy ravishda to'ldirib boriladigan, keng doirada foydalanishga mo'ljallangan, tegishli vakolatli davlat tashkilotida qayd etilgan sohalar bo'yicha ma'lumotlar bazasi. O'quv uslubiy elektron mahsulotlar muassasalarning kutubxonalarida, kompyuter sinflarida saqlash va foydalanish mumkin.

Elektron adabiyotni ishlab chiqish quyidagi keltirilgan bosqichlar olib borilishi maqsadga muvofiq:

- ta'lim muassasalarida fanlar bo'yicha Respublikada yaratilgan elektron mahsulotlarning monitoringi o'tkaziladi;
- yetakchi professor-o'qituvchi, dasturchi (programmist), dizaynerlar jalb etiladi.
- professor-o'qituvchilar fan bo'yicha adabiyot, grafik, chizma, rasm, test, mashg'ulot, so'rov, qiziqarli mashg'ulot va hokazolar yig'iladi va ularga asosano'quv-uslubiy elektron mahsulotga ssenariy tuziladi.
- O'quv uslubiy elektron mahsulotni tuzilmasi ishlab chiqiladi.

- Bo‘limlar, boblar va mavzular bo‘yicha mazmunini hamda ketma-ketligi ishlab chiqiladi.

- Dizayner tomonidan elektron mahsulotga estetik shakl yaratiladi.

- Dasturchi o‘quv-uslubiy elektron mahsulotlarning alohida bloklarning algoritmini tayyorlaydi va berilgan ssenariy, shakllar bo‘yicha tayyor elektron mahsulot yaratadi.

- CD-diskka joylashtiriladi va foydalanuvchi uchun uslubiy qo‘llanma tayyorlanadi.

Elektron o‘quv mahsulotlar bilim oluvchilarning tasavvurini kengaytirishga, dastlabki bilimlarini rivojlantirishga va chuqurlashtirishga, qo‘shimcha ma’lumotlar bilan ta’minlashga mo‘ljallangan bo‘lib, ko‘proq chuqurlashtirib o‘qitiladigan fanlar bo‘yicha yaratiladi. O‘quv uslubiy elektron mahsulotlarga asosiy, jumladan: ilmiylik; pedagogik; didaktik; metodik; psixologik; ergonomik; estetik; texnik va texnologik talablar qo‘yiladi. O‘quv uslubiy elektron mahsulotlarning sifatini baholash mezonlari quyidagilardan iborat.

1. Texnik mezonlar:

- avtomatik holda yuklanishi (avtozagruzka);

- boshqarish, ma’lumot kirgizish, ma’lumot olish va chiqish;

- EHMning namunaviy ishlash (parametrlarni kirg‘izilgan holda) imkoniyati;

- EHMning kerakli kadrlarini qayta yuklash imkoniyati;

- kiritilgan ma’lumotlarni qaytarish imkoniyati;

- ekranda berilgan va qayta ishlangan ma’lumotlarni chop etish imkoniyati.

2. Servis mezonlar:

- iyerarxik menyu mavjudligi (ma’lumotni qulay topish);

- interaktiv dialogning mavjudligi;

- yordam va sharhlar mavjudligi;

- tasvirning aniqligi;

- dizayn;

- grafik va harflarning shriftlari bir-biri bilan uyg‘unlashganligi.

3. Pedagogik va psixologik mezonlar:

- ilmiy va pedagogik bilimlarning EHM aks ettirilganligi;

- dasturiy vositalardan foydalanishda pedagogik maqsadlarni tanlash asoslanganligi;

- zamonaviy axborot texnologiyalari vositalaridan foydalanuvchi yangi boshqaruv shakli va o‘qitish usullari mavjudligi;

- ta’limga muhimligi (didaktik talablarga javob berishi);

- o‘quv materialini ifodalanish shakli va uning mazmuni orasidagi optimal bog‘liqligi (grafik, jadval, matn, chizma, sxema va hokazo);

- EHM ishlatilganda bexos tugmalarni bosishda, ma’lumotlarning o‘zgarmasligi va stabil ishlashi;

- fikrlashni shakllantirish;

- bilim, ko‘nikma, mahoratlarni mustaqil egallashni shakllantirish;

- eksperimental va izlanish faoliyatini o‘quv jarayonida egallash.

4. Interaktivlik mezoni:

- dialogni olib borishda har xil vositalarning mavjudligi;
- o‘quv materialini o‘zlashtirishda osondan qiyinga o‘tish bosqichlari;
- o‘quv materialida istalgan bobidan foydalanish imkoniyati;
- javoblarni kiritish va olish variantlari;
- xatolarni tahlil qilish imkoniyati va to‘g‘rilash.

O‘quv jarayoni uchun mo‘ljallangan dasturiy vositalarning psixologik-pedagogik, dasturiy texnik sifatini va ulardan o‘qitish jarayonida foydalanish baholash mezonlari orqali amalga oshirilishi maqsadga muvofiq. O‘quv uslubiy elektron mahsulotlarni ekspertizasi belgilangan tartibda maxsus ekspertlar tomonidan o‘tkazilishi kerak. Maxsus ekspert guruhi tarkibiga ta’lim muassasalaridan yuqori malakali pedagoglar, dastur tuzuvchilar, psixolog, dizayner va yetakchi mutaxassislar kiritilishi lozim [3.4.].

Buxoro davlat universitetining bir guruh olimlari tomonidan umumkasbiy fanlarni o‘qitishda interaktiv metodlardan foydalanish yo‘nalishida ilmiy tadqiqot ishlari olib borilmoqda. Unda o‘ndan ortiq umumkasbiy fanlardan elektron darslik ko‘rinishidagi interaktiv dastur yaratish va unda nazariy, amaliy va laboratoriya mashg‘ulotlarini turli qiziqarli o‘yin va pog‘onali topshiriqlar metodlari orqali tashkil etish asosiy maqsad etib belgilangan. Masalan: Buxoro davlat universitetining pedagogika fakulteti “Texnologik ta’lim” kafedrasida dotsenti, p.f.f.d., (PhD) D.Sayfullayeva va 5A112101-Ta’lim tarbiya nazariyasi va metodikasi (texnologik ta’lim) mutaxassisligi ikkinchi bosqich magistri M.Bozorovalar tomonidan umumkasbiy fanlardan hisoblangan “Metrologiya, standartlash va sertifikatlashtirish” fanidan interaktiv elektron darslik tayyorlanib, uni ta’lim jarayonida qo‘llash bo‘yicha amaliy tadqiqotlarni olib bormoqdalar [9.10.11].

“Metrologiya, standartlash va sertifikatlashtirish” fanidan interaktiv elektron darslikning asosiy oynasi 1-rasmda keltirilgan.



MA'RUZALAR

AMALIY ISHLAR

LABORATORIYA ISHLARI

TESTLAR

TAQDIMOTLAR

QIZIQARLI O'YINLAR

QIZIQARLI TOPSHIRIQLAR

MUALLIFLAR



1-rasm. “Metrologiya, standartlash va sertifikatlashtirish” fanidan interaktiv elektron darslikning asosiy oynasi

Ushbu elektron darslik Windows 2010 muhiti, Java dasturlash tilida yaratilgan bo‘lib, har qanday shaxsiy kompyuter, noutbok va android platformali zamonaviy qo‘l telefonlari orqali foydalanish imkoniyati

mavjud. Elektron darslik pogonali o'zlashtirishga asoslangan bo'lib, umumiy 60 soatli mustaqil ishlashning mantiqiy o'rnini bosaoladi. Ya'ni, bir mavzuni o'zlashtirish bosqichi egallanmasa, keying mavzuga o'tish cheklangan bo'lib, har bir bosqichdagi o'zlashtirilgan bali yig'ilib boradi va elektron kursning o'rtacha bali chiqariladi. Dastur har bir o'rnatilganda foydalanuvchini qayd etish talab etiladi va kurs oxirida qayd etilgan nomdagi foydalanuvchining o'zlashtirish ballini QR kodli sertifikat sifatida taqdim etadi. Bu esa "Metrologiya, standartlash va sertifikatlashtirish" fani bo'yicha fan o'qituvchisiga talabning mustaqil ta'limni elektron darslik orqali tashkil etish imkoniyatini yaratishi bilan bir qatorda, fanni chuqurroq o'zlashtirilishiga erishadi [11].

Mazkur dasturni ta'lim jarayonida qo'llab, fanni o'zlashtirish samaradorligini o'rganishni aniqlash bo'yicha tadqiqot tajribalari Buxoro davlat universiteti pedagogika fakulteti texnologik ta'lim yo'nalishi 2-bosqich 1-TeX-19 guruhini ikkita kichik guruxlarga bo'lgan holda (bir guruh ichida) va Toshkent irrigatsiya va qishloq xo'jaligini mexanizatsiyalash muhandishlar instituti Buxoro filiali Qishloq xo'jaligini mexanizatsiyalsh fakulteti "Texnologik jarayonlar va ishlab chiqarishni avtomatlashtirish va boshqarish" ta'lim yo'nalishi 1-bosqich TJChAvaB 1/1 va TJChAvaB 1/2 guruhlarida (alohida guruhlarda) o'tkazildi hamda tajriba natijalari 1 va 2-jadvalda keltirilgan.

1-jadval

O'zlashtirish bahosi	An'anviy mustaqil ta'lim bajartirishda	Elektron darslik orqali interaktiv mustaqil ta'lim bajartirishda	O'zlashtirilish samaradorligi
	1-TeX-19 guruhi 1-kichik guruh	1-TeX-19 guruhi 2-kichik guruh	
5	2 ta/17 %	4 ta/33 %	+16 %
4	5 ta/42 %	6 ta/50 %	+8 %
3	4 ta/33 %	2 ta/17 %	-16 %
O'zlashtira olmagan	1 ta/8 %	-/0%	-8%
JAMI talaba soni	12 nafar	12 nafar	
	92 %	100%	+8 %

Buxoro davlat universiteti Pedagogika fakulteti texnologik ta'lim yo'nalishi 2-bosqich 1-TeX-19 guruhi talabalarini "Metrologiya, standartlash va sertifikatlashtirish" fanidan an'anviy va interaktiv mustaqil ta'lim bajarishining umumiy o'zlashtirilish samaradorligiga ta'siri

O'zlashtirish bahosi	An'anviy mustaqil ta'lim bajaritirishda	Elektron darslik orqali interaktiv mustaqil ta'lim bajaritirishda	O'zlashtirish samaradorligi
	TJChAvaB 1/1 guruhi	TJChAvaB 1/2 guruhi	
5	4 ta/14 %	7 ta/25 %	+11 %
4	12 ta/43 %	13 ta/46 %	+3 %
3	10 ta/36 %	8 ta/29 %	-7 %
O'zlashtira olmagan	2 ta/7 %	-/0%	-7%
JAMI talaba soni	28 nafar	28 nafar	
	93 %	100%	+7 %

Yuqorida keltirilgan ma'lumotlarda ko'rinib turibdiki, elektron darslikdan foydalanib, interaktiv mustaqil ish bajarish orqali talabalarning fanni o'zlashtirish darajasi va sifatini oshishi kuzatildi. Bu esa o'z navbatida talabalarning mustaqil ta'limini samarali tashkil etilishiga va mustaqil ishning bajarishdagi barcha ma'lumotlarning jamlanganligi hamda mustaqil ishni bosqichma-bosqich bajarish orqali ballni yig'ib borish imkoniyatining mavjudligi va oxirida mustaqil ta'limning o'zlashtirish darajasiga ega bo'lishi ham ularni qiziqtirishi bilan birga fanni chuqur egallashiga sabab bo'ladi.

FOYDALANILGAN ADABIYOTLAR:

1. <https://lex.uz/docs/-5013007>
2. <https://lex.uz/docs/-48401>
3. Azizxo'jayeva N.N. Pedagogik texnologiya va pedagogik mahorat. T. 2003
4. Ziyomuxamedov B., Abdullayeva Sh. Pedagogika. Oliy o'quv yurtlari uchun darslik. – T..O'zbekiston milliy ensiklopediyasi 2000
5. A.P.Жўраев, Д.А. Сайфуллаева, Ш.Бахронова Замонавий таълим технологиялар асосида ташкил қилинадиган шахсга йўналтирилган таълим жараёни // Science and Education. № 2020.Б.169-176
6. Dilafruz Ahmadovna Sayfullayeva. "Methodology of using innovative technologies in technical institutions". PSYCHOLOGY AND EDUCATION. Scopus International Journal.(2021) 58(1)
7. Sayfullayeva D.A Innovative and Individual Approach in Professional and Vocational Training of Young People with Disabilities. Eastern European Scientific Journal. Ausgabe 6- 2017 Part I.- P.154-157
8. Sayfullayeva D.A., Juraev A.R., Toshev Yu.N. Innovative project of preparation of students for professional activity // Научно-методический журнал вестник науки и образования № 19 (97). Часть 2. 2020.С.48

9. Vozorova M.Sh. Технологик ва профессионал таълимда “Устоз-Шогирд” тизимининг аҳамияти. “Технологик ва профессионал таълимни модернизациялаш, муаммолар ва ечимлар” мавзусидаги Республика илмий-техник анжумани. БухДУ. Бухоро. 20 ноябр 2020.

10. Vozorova M.Sh. Мактабларда ахборот-коммуникацион технологиялар (АКТ) ни қўллашнинг фанларни ўзлаштирилишидаги ўрни. “Zamonaviy ta’lim tizimini rivojlantirish va unga qaratilgan kreativ g’oyalar, takliflar va yechimlar” mavzusidagi 2-sonli Respublika ilmiy-amaliy on-line konferensiyasi materiallar to’plami. Farg’ona. 1 Noyabr. 2020. 132-134 betlar.

11. Sayfullayeva D.A., Bozorova M.Sh., Olimov H.H. “MSSFED-Metrologiya, standartlash va sertifikatlashtirish fanidan elektron darslik” EHM uchun darturga guvohnoma. Uz. Res. Intellektual mulk agentligi Guvohnoma DGU 11824. 10.07.2021 й

**ЕНГИЛ АТЛЕТИКА ТЎГАРАКЛАРИДА ШУЎУЛЛАНУВЧИ
БОЛАЛАРНИНГ УМУМИЙ ЖИСМОНИЙ ТАЙЁРГАРЛИГИ
КЎРСРАТКИЧЛАРИ (умумтаълим мактаблари мисолида)**

DOI: <https://doi.org/10.53885/edinres.2021.44.60.022>

*Нуруллоев Лазиз Латипович,
Бухоро давлат университети ҳарбий таълим факультети махсус
тайёргарлик цикли ўқитувчиси.*

Аннотация: мазкур мақолада умумтаълим мактабларида таҳсил олувчи 3-синиф мактаб ўқувчиларининг тезлик, куч, чаққонлик, чидамшлик, эгловчанлик каби жисмоний сифатларининг кўрсаткичлари динамикаси ўрганган.

Калит сўзлар: жисмоний тайёргарлик, тезлик, куч, чаққонлик, чидамшлик, эгловчанлик, жисмоний сифатлар.

**ПОКАЗАТЕЛИ ОБЩЕЙ ФИЗИЧЕСКОЙ ПОДГОТОВКИ
ДЕТЕЙ, ЗАНИМАЮЩИХСЯ В КРУЖКАХ ЛЁГКОЙ АТЛЕТИКИ
(на примере общеобразовательных школ)**

*Нуруллоев Лазиз Латипович
Преподаватель цикла специальная подготовка факультета
военного образования БухГУ*

Аннотация: В этой статье изучены динамика показателей физических качеств обучаемых учеников 3-классов общеобразовательных школ, в частности таких качеств как быстрота, сила, ловкость, выносливость, гибкость.

Ключевые слова: физическая подготовка, быстрота, сила, ловкость, выносливость, гибкость, физические качества.

**GENERAL PHYSICAL FITNESS INDICATORS FOR
CHILDREN IN ATHLETIC CLUBS
(on the example of secondary schools)**

*Nurulloev Laziz Latipovich
teacher of the cycle military faculty of the faculty of military education
of Bukhara State University.*

Abstract:: This article examines the dynamics of indicators of physical qualities such as speed, strength, agility, endurance, flexibility of 3rd grade students studying in secondary schools.

Keywords: physical fitness, speed, strength, agility, endurance, flexibility, physical qualities.

Долзарблиги. Жаҳонда кўплаб ривожланган давлатлар қаторида, Ўзбекистон Республикасида ҳам таълим соҳасида ислохотлар олиб

борилмоқда. Бугунги кунда таълимни модернизациялаш ёшларни маънавий ва жисмоний ривожлантириш ҳамда таълим жараёнининг сифатини оширишга йўналтирилганлиги билан аҳамиятлидир.

Ёшларни жисмонан бақувват маънан етук комил қилиб тарбиялашда ривожланган давлатлар тажрибаларини ўрганиш орқали хорижий мамлакатларда жисмоний тарбия дарсларини ўқитиш самарадорлигини ошириш бўйича махсус дастурлар ишлаб чиқилганлиги аниқланди. Хусусий мактабларда эса жисмоний тарбия ўқув дастурларини танлаш табиийки давлат мактабларига нисбатан эркин амалга оширилади.

Бу эса ўз навбатида ёшларни жисмоний ривожланишига қаратилган турли педагогик муқобил тажрибаларнинг ўтказиб туриш имконини беради. Мамлакатимиз ва хориж олимлари тамонидан ўтказилган тадқиқот ишлари ва илмий-услубий адабиётларини таҳлил қилиш натижалари шундан далолат берадики, умумтаълим мактабларида тахсил олувчи ўқувчиларнинг жисмоний тарбия бўйича қатор илмий изланишлар олиб борилган. Жумладан, Т.С.Усманходжаев, В.К.Бальсевич, В.А.Богданова ва бошқаларнинг илмий ишларини келтириш мисол тариқасида келтириш мумкин.

Соғломлаштиришга йўналтирилган жисмоний тарбия дарсларини ташкиллаштириш муаммолари Д.Антонюс, М.Г.Горский ва бошқаларнинг тадқиқотларида ўрганилган.

Бошланғич синф ўқувчиларининг жисмоний тайёргарлигида ёш хусусиятларининг таҳлили А.А.Гужаловский, В.И.Лях, А.Г.Сухарев, В.П.Губа, О.В.Гончарова ва бошқаларнинг ишлари орқали ўрганилди.

Жаҳоннинг етакчи таълим муассасаларида, соҳа мутахасислари олимлар тадқиқотчи изланувчилари тамонидан, асосан, умумий ўрта таълим мактабларида ўқувчиларининг жисмоний тарбия машғулоти жараёнида ўқувчиларнинг саломатлигини сақлаш ва мустаҳкамлашга, ўрта таълим мактабларида таълим муҳитини таъминлайдиган чоралар мажмуаси саломатлик ва соғлом турмуш тарзи қадриятини шакллантирувчи шароитларни ташкил этишга қаратилган муаммолар ўрганиб келинмоқда.

Аmmo ўтказилган тадқиқот ишларига қарамасдан ўрта таълим мактабларининг бошланғич синифлари жисмоний тарбия дарсларида хали ҳамон муаммолар кузатилиб тургани ҳам айтиш ҳақиқатдир.

Тадқиқотнинг мақсади: 3 синф мактаб ўқувчиларининг жисмоний тайёргарлиги кўрсаткичларини аниқлаш.

Тадқиқотнинг вазифалари: - мавзуга доир адабиётларни таҳлил қилиш орқали муаммонинг ўрганилганлик даражасини аниқлаш;

3-синф мактаб ўқувчиларининг жисмоний тайёргарлик кўрсаткичларини аниқлаш;

Ўтказилган тадқиқотлар натижаси аниқланган муаммолар юзасилан керакли хулоса ва тавсиялар ишлаб чиқиш.

Тадқиқот объекти: 3-синф мактаб ўқувчиларининг жисмоний тарбия дарс жараёни.

Тадқиқот предмети: 3-синф мактаб ўқувчиларининг жисмоний тарбия

дарсларида умумий жисмоний тайёргарлигининг кўрсаткичларини ўрганиш.

Тадқиқот усуллари: илмий-услубий адабиётлар таҳлили, педагогик кузатув, педагогик тестлаш, математик статистик таҳлил.

Тадқиқотни ташкиллаштириш: тадқиқотда Бухоро шаҳар халқ таълими бўлимига қарашли мактабларида енгил атлетика спорт турида шуғулланувчи 86 нафар 3 синиф ўқувчилари иштирок этди.

Ўтказилган тадқиқот натижалари таҳлили: умумтаълим мактабларида таълим 3 синиф мактаб ўқувчиларининг жисмоний тайёргарлик кўрсаткичларини аниқлашга қаратилган тадқиқотлар натижасига кўра ўрта таълим мактабининг 3 синиф ўқувчиларининг жисмоний тайёргарлик кўрсаткичларини аниқлаш учун танланган машқларнинг дастлабки паст турникда тортилиш машқи бўлиб, мактаб ўқувчиларининг кўрсатган натижалари қуйидагича бўлди. Унга кўра 3 синф ўғил болаларининг паст турникда тортилиш кўрсаткичи $2 \pm 0,41$ ни ташкил қилди. (1 жадвалга қаранг)

Кейинги жисмоний тайёргарликни аниқлашга ёрдамлашувчи машқ бир дақиқа давомида арғимчоқда сакраш бўйича ўғил болалар ўртача $25 \pm 2,4$ марта сакраган холда баҳолаш мезонига мос равишда “2” баҳо билан баҳоланишди. Қизлар ўғил болаларга нисбатан яхшироқ $37 \pm 5,4$ марта сакрадилар. Ушбу натижа ҳам баҳолаш мезонида белгиланганидек “2” баҳо билан баҳоланди. Кутилганидек арғимчоқда сакраш машқининг натижалари ўғил болаларга нисбатан қизларнинг натижалари яхши эканлиги маълум, бироқ жисмоний тайёргарлик даражаларини баҳолаш учун ишлаб чиқилган мезонга мувофиқ ҳар икки кўрсаткич ҳам “2” баҳога тўғри келганлиги кўриниб турибди. (1 ва 2 жадвалга қаранг).

Ўрта мактабларда енгил атлетика спорт тури бўйича ташкил этилган тўғаракларда шуғулланувчи 3 синф ўқувчиларининг жисмоний сифатлари тайёргарлик даражасини аниқлашга ёрдамлашувчи машқларининг яна бири, турган жойида узунликка сакраш машқи эди. Танланган машқ натижалари эса қуйидагича бўлди. Узунликка сакраш машқида ўғил болалар $105 \pm 6,2$ см билан “2” баҳолик натижани қайд этган бўлса, айнан шу машқ бўйича қизлар ўртача $85 \pm 7,4$ см натижа билан қизлар ҳам “2” баҳолик натижани кўрсатишди. Кўриниб турганидек ушбу машқ бўйича қизларга нисбатан ўғил болалар яхшироқ натижани кўрсатишди. Бироқ бу натижалар қониқарли натижа ҳам эмаслиги маълум бўлди.

Эгилувчанликни аниқлашга ёрдамлашувчи машқ танлаб олинди ва натижалар таҳлил қилинди. Машқ бўйича эса ўғил болаларга нисбатан қизлар яхши натижа қайд этишди. Бу кўрсаткичлар ўғил болаларда $10 \pm 1,8$ смни кўрсаткич билан “3” баҳо, қизларнинг ўртача $12 \pm 3,01$ смлик қайд этган натижалари эса “4” баҳо билан баҳоланди.

Ўрта умумтаълим мактаби 3 синф ўғил болаларнинг жисмоний тайёргарлик динамикаси кўрсаткичлари

1-жадвал

№	Синов машқлари	Баҳолаш мезонлари					Натижалар	
		"5"	"4"	"3"	"2"	"1"	X±α	B%
1	Паст турникда тортилиш	4	3	2	1	0	2±0,41	20,5
2	Аргамчида 1 дақиқагача сакраш	50	40	30	20	15	25±2,4	9,6
3	Гардишни белда 1 дақиқа айлантириш	40	25	15	10	5	13±1,4	10,76
4	30 м га югуриш	5,5.	6,0.	6,8.	7,3.	7,8.	6,8±0,8	11,76
5	60 м га югуриш	10,7.	11,0.	11,3.	11,6.	11,9.	11,3±1	8,84
6	Турган жойдан узунликка сакраш	150	130	110	100	90	105±6,2	5,90
7	Югуриб келиб узунликка сакраш	260	230	200	180	160	180±12,1	6,72
8	1000 м га югуриш	6.00.	6.30.	7.00.	7.30.	8,00.	7.25±1,2	16,55
9	Тўпни узокка улоқтириш	25	23	20	17	14	18±4,1	22,77
10	4 x 10 моқисимон югуриш (бошланғич 3 x 10)	11,5.	12,0.	12,5.	13,0.	13,5.	13,0±2,1	16,15
11	Тик турган ҳолда (олдинга) пастга эгилиш	6	8	10	12	14	10±1,8	18

Тезлик бўйича жисмоний сифатини аниқлаш учун 30 метр қисқа масофага югуриш машқи танлаб олинди. Ушбу масофага югурган ўғил болалар ва қизлардан ташкил топган гуруҳлардаги спортчиларнинг натижалари умумлаштирилиб баҳолаш мезонига мувофиқ баҳоланди. Ўғил болалар $6,8 \pm 0,8$ с натижани кўрсатишди ва “3” баҳо билан баҳоланган бўлсалар, қизларнинг натижалари кутилганидек бундан бироз пастроқ натижа билан яъни ўртача $7,2 \pm 1,02$ с ни ташкил этди ва 3 синф ўқувчиларининг жисмоний тайёргарлик кўрсаткичлари “2” баҳога лойиқ деб топилди.

Тадқиқот вазифалари қаторига киритилган синалиши ва жисмоний ривожланишнинг кўрсаткичлари аниқланиши лозим бўлган жисмоний сифатлардан яна бири бу чидамлилик жисмоний сифатидир. Чидамлилик жисмоний сифатини аниқлаш мақсадида енгил атлетика спорт тури билан шуғулланувчи 3 синф ўқувчиларига 1000 метр масофага югуриш жисмоний машқи танлаб олинди.

Ўрта таълим мактабининг 3 синф ўғил болаларнинг жисмоний тайёргарлик динамикаси кўрсаткичлари

2-жадвал

№	Синов машқлари	Баҳолаш мезонлари					Натижалар	
		"5"	"4"	"3"	"2"	"1"	X±α	V%
1	Арғамчида дақиқагача сакраш 1	60	50	40	35	30	37±5,4	14,59
2	Гардишни белда дақиқа айлангириш 1	50	35	25	20	15	22±2,1	9,54
3	30 м га югуриш	6,0.	6,5.	7,0.	7,5.	8,0.	7,2±1,02	14,16
4	60 м га югуриш	11,0.	11,5.	12,0.	12,3.	12,6.	12,0±1,5	12,5
5	Турган жойдан узунликка сакраш	130	110	90	80	70	85±7,4	8,70
6	Югуриб келиб узунликка сакраш	230	200	190	170	150	182±15,4	8,46
7	1000 м га югуриш	6.30.	7.00.	7.30.	8.00.	8.30.	7.40±1,6	21,62
8	Тўпни узокка улуктириш	17	14	10	7	5	9±2,4	26,6
9	4 х 10 моксишон югуриш (бошланғич 3 х 10)	12,0.	12,5.	13,0.	13,5.	14,0.	13,0±1,9	14,61
10	Тик турган ҳолда (олдинга) пастга эгилиш	6	8	10	12	14	12±3,01	25,08

1000 метрга югуриш машқининг натижаларига кўра ўғил болалар ўртача $7.25 \pm 1,2$ мс натижа билан баҳолаш мезонига мувофиқ “3” баҳога, кўрсаткични қайд этишган бўлса, ушбу жисмоний сифат кўрсаткичлари бўйича энгил атлетикачи қизлар ўртача $7.40 \pm 1,6$ натижани кўрсатишди ва қизлар ҳам баҳолаш мезонига асосан “2” баҳо билан баҳоландилар.

Мактабларда энгил атлетика спорт тури бўйича ташкил этилган тўғарақларда шуғулланувчи энгил атлетикачиларнинг чаққонлик жисмоний сифатини аниқлаш бўйича ўтказилган тадқиқот натижалари қуйдаги мезонга мувофиқ равишда баҳоланди.

Олинган баҳолар эса 10 метр масофага моксишон югуриш бўйича энгил атлетикачи қизлар $13,0 \pm 1,9$ с натижан кўрсатишиди ва қизларнинг чаққонлик жисмони тайёргарлик кўрсаткичи “2” билан баҳоланди.

Танланган ушбу машқ бўйича ўғил болалар қизларга нисбатан бироз паст натижа $13,0 \pm 2,1$ энг паст баҳо билан баҳоландилар. Кўриниб турганидек энгил атлетикачи 3 синф ўғил, қизларнинг чаққонлик жисмоний сифатининг тайёргарлик даражаси жуда паст даражада эканлиги аниқланди.

Умумий жисмоний сифатини аниқлаш учун танланган машқлар қаторида тўпни узокка отиш машқи ҳам бўлиб, танланган машқдан олинган натижанинг ўртача кўрсаткичлари ҳисобланиб таҳлил қилинганда қуйдаги ҳолат юзага келди. Демак, танланган машқнинг бажарган 3 синф ўғил болалар натижаларининг ўртача кўрсаткичи

18±4,1 метрни ташкил қилиб, баҳолаш мезони бўйича “2” баҳога тегишли кўрсаткич бўлганлиги учун “2” баҳо билан баҳоланди. Бу машқ бўйича қизлар ҳам ўғил болалардан отиш масофаси кам кўрсаткич билан 9±2,4 метр масофани ташкил қилди ва бу натижа ҳам паст баҳо билан баҳоланди.

Югуриб келиб узунликка сакраш машқини бажарган энгил атлетикачи ўғил қизлардан шакллантирилган гуруҳларда шуғулланувчи спортчиларнинг натижалари таҳлил қилинди. Ўғил болалар югуриб келиб узунликка сакраш машқидан қолган кўпгина танланган машқларда олган баҳолари каби югуриб келиб узунликка сакраш машқ туридан ҳам паст натижа олишди ва қизлар ҳам айнан ўғил болалар каби кутилганиданда паст натижа кўрсатишди.

Ёшга хос баҳолаш мезонларига мувофиқ, умумий жисмоний тайёргарлик кўрсаткичларини аниқлаш бўйича синов машқлари қаторига киритилган барча машқлар натижалари олинди ва мезонда белгиланган тартибда кўрсатилган натижаларига мос равишда баҳоландилар.

Олинган натижалар асосида умумий жисмоний тайёргарлик даражасини яхшилаш бўйича керакли таклиф ва тавсиялар ишлаб чиқилиб хулосалар берилди.

Х У Л О С А

Олинган натижалардан қуйидаги хулосага келиш мумкин:

умумтаълим мактабларда ташкил этилган энгил атлетика тўғарақларида шуғулланувчи 3 синф ўқувчиларининг умумий жисмоний тайёргарлигини яхшилашга ёрдамлашувчи янги метод ва методикаларни ишлаб чиқиш ва амалётга тадбиқ қилиш зарур;

ривожланган давлатлар тажрибасини ўрганиб энгил атлетика билан шуғулланувчи 3 синф ўқувчиларининг машғулот дастурига, керакли ўзгариш ва тузатишлар киритиш кераклиги аниқланди;

умумтаълим мактабларида ташкил этилган энгил атлетика тўғарақларнинг моддий техник базасини яхшилаш орқали, спортчиларнинг, умумий жисмоний тайёргарлигини яхшилашга эришишни таъминлаш зарурати борлиги маълум бўлди;

келгусида энгил атлетика бўйича миллий терма жамоа таркибига киритиладиган спортчилар сафини кенгайтириш мақсадидида, бошланғич синф ўқувчилари ёшидаги энгил атлетикачи спортсилар иштирокида, спорт мусобақалари сонини ошириш ва юқори савийяли мусобақаларни ташкиллаштириш зарур.

ФОЙДАЛАНИЛГАН АДАБИЁТЛАР

1. Антонюс Д. Влияние дифференцированных режимов двигательной активности на физическую подготовленность и физическое развитие подростков, обучающихся в школах различного типа. Дис. канд. пед. наук. – М., 1991. – 246 с.

2. Бальсевич В.К., Лубышева Л.И. Физическая культура: молодежь и современность // Теор. и практ. физ. культ, - Т., 1995.-2-7 б.

3. Богданова В.А. Дифференцированный подход в физкультурном образовании младших школьников. Автореф. дис. кан. пед. наук.



Тюмень, 2001. - 22 с.

4. Гончарова О.В. Болалар жисмоний сифатларини тарбиялаш. – Т.: Илмий техника ахбороти пресс нашриёти, 2018. – 204 б.

5. Горский М.Г. Адаптация учащихся младших классов в школе средствами акцентированного двигательного режима: Автореф. дис. канд. пед. наук. – Екатеринбург, 1993. – 22 с.

6. Губа В.П. Оценка физического развития детей по данным морфологических наблюдений // Теория и практика физической культуры, №3. – М., 1998. – С. 32-33.

7. Гужаловский А.А. Развитие двигательных качеств у школьников. – Минск: Нар.расцвета, 1978. – С. 88.

8. Лях В.И. Сенситивные периоды развития координационных способностей детей в школьном возрасте // Теория и практика физической культуры, -№ 3. – М., 1990. – С.15-17.

9. Сухарев А.Г. Здоровье и физическое воспитание детей и подростков // Школа здоровья, №1. – М., 1998. Т.4. – С. 7 - 14.

10. Усманходжаев Т.С. Научно-педагогические основы физического совершенствования детей в связи с их двигательной активностью. Автореф. дис. д-ра пед. наук. – Т., 1995. – 42 с.

ТАЪЛИМ ЖАРАЁНИДА МАЪНАВИЙ-МАЪРИФИЙ ИШЛАРИНИ САМАРАЛИ ТАШКИЛ ЭТИШ ЙЎЛЛАРИ, ШАКЛ, МЕТОД ВА ВОСИТАЛАРИ

DOI: <https://doi.org/10.53885/edinres.2021.24.90.023>

Абдувахобова Дилдора Эркиновна,

Зияева Махбуба Фазлиддиновна

*Жиззах политехника институти, Архитектура ва қурилиш
факультети, Ўзбек тили ва адабиёти кафедраси*

Аннотация. Мазкур мақолада таълим жараёнида маънавий-маърифий ишларини самарали ташкил этиш йўллари, шакл, метод ва воситалари илмий-назарий жиҳатдан ташкил этилган. Шунингдек, маънавий - маърифий иш шакллариининг турли-туманлиги, жамиятнинг замонавий талабларига, миллий менталитет ва миллий ғоя тамойилларига мос ташкил этиш муҳим педагогик аҳамият касб этиши тадқиқотчи кузатувлари асосида ёритиб берилган.

Калит сўзлар: маънавий-маърифий ишларини самарали ташкил этиш йўллари, шакл, метод, восита, педагогик шарт –шароит, ёш авлод, таълим-тарбия, педагог технолог, изчиллик, мунтазамлик, глобаллашув, акцелерация, техноген цивилизация.

Ўзбекистон Республикаси Президентининг 8 октябрь 2019 йилдаги “Ўзбекистон Республикаси олий таълим тизимини 2030 йилгача ривожлантириш концепциясини тасдиқлаш тўғрисида”ги ПФ-5847 Фармонида белгилаб берилди. Бу биринчи навбатда, фармонда кўрсатилган “Олий таълим тизимида маънавий-маърифий ва тарбиявий ишларни ташкил этиш фаолиятини такомиллаштириш”, “Талабаларни адабиёт, санъат ва спортга, соғлом турмуш тарзига жалб этиш, уларда эстетик дид ва касбий этика, ахборот таҳлили маданиятини шакллантириш, ватанга муҳаббат ва унинг тақдирига дахлдорлик, фидойилик ҳиссини қарор топтириш бўйича маънавий-маърифий тадбирлар режасини ишлаб чиқиш ва барча олий таълим муассасаларида мазкур чора-тадбирлар режаси ижросини таъминлаш” [1] да муҳим аҳамият касб этади.

Бугунги кунда таълим тизимида амалга оширилаётган чуқур иқтисодий –ижтимоий ислохотлар, ривожланган демократик давлат барпо этиш талабларига мос равишда, талаба ёшларни ҳуқуқий, интеллектуал салоҳиятини ривожлантириш билан бир қаторда, маънавий-маърифий заминларини мустаҳкамлаш учун ёш авлодга дунё стандартлари талаби даражасида билим беришимиз олдимизда турган муҳим педагогик вазифалардан биридир.

Педагоглар орасида таълимда тарбиялаймиз, тарбиялаб туриб таълимни шакллантирамиз деган тушунча бор. Демак, талабаларни таълим жараёнида маънавий-маърифий ишларини самарали ташкил этиш учун ҳам тарбиявий, ҳам таълимий, ҳам ривожлантирувчи, ҳам

мафкуравий йўналиш бўйича тарбиялашимиз таълим беришимиз лозим. Зеро электрон таълим муҳотида маънавий-маърифий ишларини самарали ташкил этиш механизмларини такомиллаштириш тарбиянинг мақсади, мазмуни, методлари ва шарт-шароитларининг муштарақлигига боғлиқ.

Бунда:

- маънавий - маърифий ишларини самарали ташкил этиш мақсади (менинг эҳтиёжим);

- мазмуни (эгаллашим лозим бўлган фазилатлар);

- педагогик жараён методи (талаба қобилиятини ҳисобга олган ҳолда методларнинг қўлланилиши, усуллари ва йўллари);

- педагогик шарт –шароит (талаба қобилиятлари, ёш хусусиятлари, мавзу моҳиятидан келиб чиқиб қулай имконият ва ва шарт -шароитлар) орқали амалга оширилади. [5]

Аммо ҳар қандай педагогик жараёнда бўлгани каби маънавий маърифий тадбирларни ташкил этишда жуда кўп омилларнинг амалийлиги талаба шахсига, унинг иродаси ва хоҳиш-истагига, шахс сифатида маънавий камолот тушунчасини нечоғли англаб етиб, ўзининг турмуш тарзига сингдира олишига боғлиқ бўлади. Маънавий тарбия ўзида инсон моҳиятини, унинг ижтимоий биосоциал мавжудот сифатидаги оламни ифода этувчи тушунчадир. Талабаларда таълим жараёнида маънавий маърифий тадбирларни ташкил этиш ўзаро бир-бири билан боғлиқ ва алоқадор: маданий – маърифий юксаклик, ижтимоий –дидактик тараққиёт, иймон-эътиқоднинг бутунлиги, фалсафий-педагогик ўсиш, миллий ахлоқ -одоб меъёрларига тўла риоя қилиш, илм – маърифатли бўлиш, инсонпарварлик, ватанпарварлик, халқпарварлик, адолатпарварлик, миллий кадриятларга муҳаббат, фидойилик, мардлик, жасурлик, ташаббускорлик, покланиш, ислом динига эътиқодлик, Ватан ва халқ мустақиллигини доимий ҳимоя қилиш ва унга хизмат қилиш, аждодлар ва уларнинг меросига чуқур ҳурмат ва тарихий дунёқарашнинг интеграллашган тавсифи сифатида белгиланади.

Педагогик таълим жараёнида маънавий–маърифий тадбирларни ташкил этиш икки йуналишга эга. Бу йуналишлар маънавий – маърифий тадбирларнинг ўқув режаларига ва истеъмолчилар талабларига мослигидир.

Таъриба ва педагогик сўровномалар таҳлили асосида шу нарсага амин бўлдики, талабалар ўзлари яшаб турган ҳаёт тарзини соғлом турмуш тарзи деб тан оладилар. Энг ачинарлиси, миллий истиқлол ғояларига зид мафкурага асосланган парнографик, эротик асарлар, газета ва журналларнинг юртимизга кириб келиши ва ёшлар маънавий тарбиясига салбий таъсир кўрсатаётганлиги, интернет хабарларидан фойдаланиш имконининг кенглиги натижасида ёшларнинг миллий маданиятига зид бўлган маълумотларни олиши ва улардан нотўғри хулоса чиқариши, (айрим қиз болалар ўртасида маданиятимизга зид

равишда ўз жинсини ўзгартиришга бўлган эҳтиёжнинг кучайганлиги) яъни ахборот олиш маданиятининг етишмаслиги кўзга ташланаяпти. [7]

Тадқиқотларнинг кўрсатишича, талабаларнинг зарурий ахборот олиши учун илмий-назарий, оммабоп, методик база мавжуд бироқ, маънавий - маърифий тадбирларни ташкил этишни ривожлантириш юзасидан таълим муассасаларнинг маҳалла, давлат органлари ва нодавлат ноижорат ташкилотлари, фуқаролик жамиятининг бошқа институтлари билан ҳамкорлигининг қониқарли эмаслиги кўзга ташланади. Шу нуқтаи назардан қараганда талабалар орасида маърифий ишларни ривожлантиришга оид тарғибот ишларини кучайтиришнинг зарурлигини ва мазкур муаммоларнинг келиб чиқишига асосий сабаб бўлган, талабалар маънавий маърифий фаоллигини оширишда Шарқона миллий тарбияни кучайтириш, улар қизиқтирган мавзудаги суҳбат ва дебатлар ўтказиш тарбиявий жараёнларнинг сифатини яхшилаш ҳам талаб этилади. [5]

Бизнингча, тарбиявий жараён сифатини кўрсаткичлар ёрдамида белгилаш мақсадга мувофиқ бўлади.

- ҳаракатчанлик;
- изчиллик ва мунтазамлилик;
- индивидуал-шахсий ва инсоний йўналганлик;
- ташкилий ишларни такомиллаштириш ва мослаштириш;
- олий таълим муассасасидаги маънавий - маърифий ишлар моддий-техник асосининг тўлиқлиги, тадбирларнинг мужассамлашган режаси, эслатмалар, кодекслар, хулқ-атвор қоидалари, ижодий танловларнинг Низомлари мавжудлиги;
- маънавий-маърифий ишларни бошқаришнинг такомиллаштирилганлиги;
- маънавий - маърифий ишларнинг режалаштирилганлиги;
- маънавий - маърифий ишларни ҳисобга олиш ва назорат қилиш механизмининг мавжудлиги;
- маънавий - маърифий ишларнинг бориши ва мароми таҳлил қилиниши;
- олий таълим муассасасидаги тарбиявий ишларнинг изчиллиги ва мунтазамлиги;
- олий таълим муассасасида талабалар шахсини тарбиялашнинг барча турларига эътибор қаратилганлиги, чунончи, маънавий, ахлоқий, жисмоний, эстетик, мафкуравий ва ҳ.к.
- талабаларга таълим-тарбиявий таъсир кўрсатишнинг барча имкониятларидан фойдаланиш тажрибасининг мавжудлиги;
- талабаларга яқка ва умумий тарбиявий таъсир кўрсатиш шаклларида фойдаланилиши;
- маънавий - маърифий иш шаклларида турли-туманлиги, жамиятнинг замонавий талабларига, миллий менталитет ва миллий гоя тамойиллари, талабаларнинг эҳтиёжларига мослиги кабилар.

Маънавий - маърифий тадбирларнинг сифатини таъминлашда тарбия мазмуни биринчи даражали моҳият касб этади. Унинг кўрсаткичлари

сифатида қуйидагиларни эътироф этиш мумкин:

-олий таълим муассасаларида амал қилинаётган модернизциялаштирилган маънавий-маърифий дастурларининг самарадорлиги;

-ташкилий-педагогик шарт - шароитлар ва педагогик технологияларнинг қулайлиги, уларнинг педагог ходимлар фаолиятини ўрганиш мезонлари бўйича ҳисоблаш услубиёти талабларига мувофиқдиги;

- академ гуруҳ тьюторига қўйилган талаблардан хабардорлиги ҳамда гуруҳ талабаларининг университет ички тартиб қоидаларга амал қилишларини назорат қилиши;

- тьютор иш режаси мазмуни ва ундаги бандларнинг бажарилиши ҳолати;

-тьюторлик фаолиятига оид ҳужжатларнинг юритилиши;

- тьюторлик фаолиятидаги ташкилий ишларнинг бажарилиши;

-академ гуруҳ талабаларнинг бўш вақтларини мазмунли ташкил этиш фаолияти;

-тьюторнинг ТТЖ ва оталиққа олинган таълим муассасасидаги фаолияти;

-тьюторлик гуруҳидаги талабаларнинг университет, талабалари ўртасидаги танловларда, республика миқёсидаги талабаларининг олимпиадалардаги иштироки; талабалар ота-оналари ва жамоат ташкилотлари билан ҳамкорлик алоқалари;

- университет миқёсида ўтказилган маънавий-маърифий тадбирлардаги фаолияти;

-маънавий-маърифий тадбирларни ташкил этишда жамоат ташкилотлари билан ҳамкорлик фаолияти.

Айтиш жоизки, бугунги глобаллашув, акцелерация ва техноген цивилизация ёшлар тарбиясига “ижобий” ва “салбий” таъсирини кўрсатаётгани нафақат педагогларимиз, балки ота оналаримизга ҳам маълум.

Фикримизча, маънавий-маърифий ишларни самарали ташкил этиш узвийлигини таъминлашда медиатехнологиялардан фойдаланиш, тарбия воситаларини бир вақтнинг ўзида бир неча йўналишларда қўллаш имконини беради. Айни вақтда “Аппаратматнлар” тизими (видеокитоблар, ўқув дисклари, матнли альбомлар ва бошқалар) дан оммавий равишда фойдаланилмоқда. Бу эса педагогларнинг ўзаро мулоқот ва баҳс мунозара қилиш имкониятини кенгайтириши билан бирга, тарбия лойиҳаларини яратишда педагог технолог ва методистларнинг касбий маҳоратларини оширишга ёрдам беради.

Масалага бошқача ёндашадиган бўлсак, дунёнинг машҳур сиёсатшуносларидан бири Маҳатма Ганди журналистлар томонидан унга берилган “Глобаллашув жараёнига қандай қарайсиз?” деган саволига “Мен ташқаридаги бўрондан қўрқиб, деразамни ёпиб қўя олмайман, чунки менга тоза ҳаво керак. Шу билан бирга, тоза ҳаво керак экан деб, деразамни катта очиб ҳам қўя олмайман, чунки менинг уйимни

чанг-тўзон босиб кетишини хоҳламайман” деган жавобни берган.

Фикримизча, электрон таълим муҳотида Маҳатма Ганди таъкидлаган —бўрон маънавий таҳдидга қарши жаҳолат, разолат бўронлари бўлиб, тажрибаси ва билими етарли бўлмаган ёшларни ўз гирдобига тортиб кетиши мумкин. Келтирилган —чанг-тўзон эса, ёшларимиз руҳиятига сингиб қолиши хавфи бўлган турли ёт ғоялар ва кераксиз ақидалардир.

Маънавий таҳдидлар ҳақида тўхталар эканмиз, очиқ ахборот тизими ва адабиётлар таҳлилидан маълумки, бугун кунда бу таҳдидларнинг йигирмадан ортиқ турлари мавжудлиги ҳеч кимга сир эмас.

Мультимаданият, полиэтниклик, мономаданият, полимаданият, маданиятлараро диалог, геноцид, расизм, ксенофобия, экстремизм, этноцентризм, фундаментализм, радикализм, миллатчилик, сепаратизм, маҳаллийчилик, миллий ва гуруҳли худбинлик, диний ақидапарастлик, диний риёкорлик, сохта демократиялар, рангли инқилоблар, превентив революциялар, икки хил стандартлар ва бошқалар.

Ачинарлиси шундаки, талаба ёшлар орасида ҳам билиб билмай турли хил оқимларга қўшилиб кетиш ҳолатлари кўзга ташланаяпти. Хўш бунинг сабаблари нимада?

Биринчидан, маърифий ишларни олиб бориш орқали миллий мафкурамизга куч- қувват берадиган, уни янги-янги марралар сари сафарбар этадиган, кенг оммага таъсир ўтказишга хизмат қиладиган маънавий, ҳуқуқий, иқтисодий, сиёсий, ижтимоий манбалар билан такомиллаштириб борилган тадбирларни ёшлар манфаатлари ва қизиқишларидан келиб чиқиб ташкил этиш;

Иккинчидан, ёшлар фаолиятни ташкил этишда педагогик тактикани тўғри қўллаш, яъни турли интеллектуал лойиҳалар, форумлар, илмий тадқиқотлар атрофида уларни қизиқишларига кўра бирлаштириш;

Учинчидан, ёшлар келажагини кафолатлайдиган, ватанни таниган, ижодкорликка ва мақсадга йўналтирилган, креатив тафаккур, толерантлик, фуқаролик масъулияти, умумбашарий қадриятларга содиқлик ва очиқлик стратегияси асосида уларни мамлакатимиз равнақи йўлидаги давлат сиёсати атрофида бирлаштириш ва юксак маънавий бурчларини адо этиш руҳида тарбиялашга эришиш.

Демак, талабаларни маънавий-маърифий ишларни ташкил этишга тайёрлаш педагогик фаолият субъекти сифатида тизимли, узлуксиз ва узвий тарзда амалга ошириш замирида ёшлар соғлом тафаккурини ривожлантиришга қаратилган муҳим вазифа ётади. Соғлом тафаккур асосида соғлом маънавият шакллантирилади. Аммо соғлом тафаккур ва соғлом маънавият тушунчаларини ўзаро бирлаштириб турувчи омил реалижтимоий муҳит ҳисобланади. [3]

Хулоса қилиб айтганда, ёшлар маънавий маданиятини оширишнинг маърифий асосларини шакллантиришнинг муҳим воситаси ҳисобланган кутубхонага аъзо бўлиш, ижтимоий-гуманитар фанларга қизиқишни оширишга алоҳида эътибор бериш нафақат ўқитувчиларнинг балки барчанинг диққат эътиборида бўлмоғи лозим. Шунингдек таълим тизимида маънавият асосларини мазмун ва моҳиятини ёшлар онгига



сингдиришга йўналтирилган махсус ўқув курслари, факультатив машғулотлар ташкил этиш, ёшлар фарвонлигини таъминлаш бўйича концепция ишлаб чиқиш ва уни амалиётга татбиқ этиш давр талабидир.

Фойдаланилган адабиётлар

1. Ўзбекистон Республикаси Президентининг 08.10.2019 й. “Ўзбекистон Республикаси Олий таълим тизимини 2030 йилгача ривожлантириш концепциясини тасдиқлаш тўғрисида” ПФ-5847 Фармони. Қонун ҳужжатлари маълумотлари миллий базаси 2019 йил 9 октябрь. www.lex.uz.

2. Ўзбекистон Республикаси Вазирлар Маҳкамасининг 31.12.2019 й. “Узлуксиз маънавий тарбия концепциясини тасдиқлаш ва уни амалга ошириш чора-тадбирлари тўғрисида”ги №1059-сонли Қарори. Қонун ҳужжатлари маълумотлари миллий базаси. (www.lex.uz)

3. Жўраев Н. Маънавият – инсон қалбининг сарчашмаси. - Тошкент: Маънавият, 2015. – 30 б.

4. Давронова Д.С. Оилада вояга етмаган болаларнинг ижтимоий онгини тарбиялаш тизимини ривожлантириш. Педагогика фанлари бўйича фалсафа доктори (PhD) илмий даражасини олиш учун ёзилган дисс. Тошкент 2018

5. Исмоилова З.К. Миллий ғоя ва маънавий – ахлоқий тарбия. Ўқув қўлланма. – Тошкент: Молия, 2007. - 71 б

6. Маънавиятнинг асосий тушунчалар изоҳли луғати/ Ўзбекистон Республикаси Президенти ҳузуридаги Давлат ва жамият қурилиши академияси. - Тошкент: Ф.Ғулом, 2009. -760 б.

7. Мухторов А. Глобаллашув шароитида маънавий таҳдидларни бартараф этиш омиллари. – Тошкент: Маънавият, 2015. – 31 б

ЧЕТ ТИЛЛАРИ ЎҚИТУВЧИЛАРИ КОМПЕТЕНТЛИГИНИ ШАКЛЛАНИШИДА ХАЛҚАРО ХУҚУҚИЙ-МЕЪЁРИЙ МЕЗОНЛАРНИ АҲАМИЯТИ

DOI: <https://doi.org/10.53885/edinres.2021.93.26.024>

*Рискулова Камола Джуммаевна,
Ўзбекистон Республикаси мактабгача таълим вазири
маслаҳатчиси, педагогика фанлари доктори, доцент*

Аннотация. Мақолада замонавий таълим менежери компетенциясини белгиловчи халқаро ҳуқуқий-меъёрий мезонлар таҳлили келтирилган. Муаллиф ушбу халқаро ҳуқуқий-меъёрий мезонларнинг чет тили ўқитувчиларининг касбий компетентлигини шаклланишидаги аҳамиятини кўрсатиб берган.

Калит сўзлар. Таълим менежери, замонавий таълим, касбий компетенция, мезонлар, ҳуқуқий асос, модернизация, талаб.

ЗНАЧЕНИЕ МЕЖДУНАРОДНЫХ ПРАВОВЫХ И НОРМАТИВНЫХ КРИТЕРИЕВ В ФОРМИРОВАНИИ КОМПЕТЕНТНОСТИ ПРЕПОДАВАТЕЛЕЙ ИНОСТРАННЫХ ЯЗЫКОВ

*Рискулова Камола Джуммаевна,
советник министра дошкольного образования Республики
Узбекистан, доктор педагогических наук, доцент*

Аннотация. В статье представлен анализ международных правовых и нормативных критериев, определяющих компетентность современного менеджера в области образования. Автор показывает важность этих международно-правовых и нормативных критериев в формировании профессиональной компетентности преподавателей иностранных языков.

Ключевые слова. Менеджер по образованию, современное образование, профессиональная компетентность, критерии, правовая основа, модернизация, спрос.

THE IMPORTANCE OF INTERNATIONAL LEGAL AND REGULATORY CRITERIA IN THE FORMATION OF THE COMPETENCE OF FOREIGN LANGUAGE TEACHERS

*Riskulova Kamola Dzhumaevna,
Advisor to the Minister of Preschool Education of the Republic of
Uzbekistan, Doctor of Pedagogical Sciences, Associate Professor*

The article presents an analysis of international legal and regulatory criteria that determine the competence of a modern manager in the field of education. The author shows the importance of these international legal and regulatory criteria in the formation of professional competence of teachers of foreign languages.

Key words. Education manager, modern education, professional competence, criteria, legal basis, modernization, demand.

Таълим сифати ва самарадорлигига эришиш ҳар қандай давлат миллий таълим тизимининг бош мақсади бўлиб, бу жараён олий таълим муассасаларининг моддий-техник базасини муттасил ривожлантириш, унинг норматив ҳуқуқий асосларини такомиллаштириш, ўқув-услугий таъминотини ривожлантириш, таълим менежменти ва назоратини замонавий инновацион усул ва шакллари асосида олиб бориш, компетентли замонавий кадрлар тайёрлаш тизимини жаҳон стандартлари асосида шакллантириш, таълим мазмунини дунё тараққиёти талаблари асосида модернизация қилишни тақозо этади. Бу эса қуйидагиларга эришиш учун асос бўлади:

- дунё миқёсидаги таълим тизимлари интеграциялашувига эришиш;
- профессор-ўқитувчилар ва талабаларнинг таълим бериш ва таълим олиш борасидаги эркинлигини таъминлаш;
- рақобатбардош кадрлар тайёрлашда минтақалар ҳамкорлигини йўлга қўйиш;
- рақобатбардош компетентли кадрлар тайёрлашга қўйиладиган талабларининг бир хиллигига эришиш;
- касбий билим, кўникма ва малака талабларини, уларни баҳолаш мезонларини бир хиллигига эришиш;
- дунё миқёсида фан, таълим ва ишлаб чиқариш интеграциясини таъминлаш;
- анъанавий таълим усулларидадан воз кечиш, ноанъанавий инновацион таълим технологияларидан кенг фойдаланиш ва таълим олишнинг узлуксизлиги ҳамда чегарасизлигини таъминлаш кабилар.

Бу борада Ўзбекистонда “Таълим тўғрисида”ги Қонуннинг қабул қилиниши таълим мазмуни, кадрлар тайёрлаш сифатини жаҳон талаблари даражасига олиб келди.

Жумладан, Ўзбекистон Республикаси Вазирлар Маҳкамасининг 1989 йил 5 январдаги “Узлуксиз таълим тизими учун давлат таълим стандартларини ишлаб чиқиш ва жорий этиш тўғрисидаги 5-сонли, 2001 йил 16 августдаги “Олий таълим Давлат таълим стандартларини тасдиқлаш тўғрисида” ги 343-сонли, 2015 йил 10-январдаги “Олий таълимнинг Давлат таълим стандартларини тасдиқлаш тўғрисида”ги 2001 йил 16-августдаги 343-сонли қарорига ўзгартириш ва қўшимча киритиш ҳақида”ги 3 – сонли қарорлари асосида таълим йўналишлари ва мутахассисликлари, таълим соҳасига кўра ДТСлари ишлаб чиқилади. Мазкур ДТСларида бўлажак мутахассис кадрларнинг касбий компетентлигига, мажбурий тайёргарлик даражаларига қўйиладиган малака талаблари белгилаб берилди.

Таълим муассасалари таълим-тарбия жараёни давлат таълим стандартлари (ДТС) ҳамда давлат талаблари асосида ташкил этилди. ОТМда тайёрланаётган кадрлар жаҳон таълим тизими талабларига мос касбий компетентли, тайёрланган мутахассисларнинг меҳнат бозорида рақобатбардошлик даражасига жавоб бермоқда.

Ўқитиш сифати даражасининг индексида хорижий таълим муассасалари даражасига эга бўлган (PhD), жаҳондаги энг нуфузли 300 та олий ўқув юртлари жумласига кирадиган профессор-ўқитувчилар таркиби (ПЎТ) улуши, ўқитиш сифати даражаси, хорижий ўқитувчилар ва хорижий талабалар улуши, хорижий олий ўқув юртлари билан алмашиш дастурлари, хорижий тилда ўқитиладиган таълим йўналишлари сони, ПЎТ нинг хорижий тилларни ва АКТни билиш даражаси, ўқув жараёнида инновацион метод ва воситалардан фойдаланиш даражаси, ПЎТ томонидан чоп этилган дарслик ва ўқув қўлланмалар сони каби мезонлар ўз ифодасини топган. Ўқитувчиларнинг касбий етуклигини белгиловчи амалиётни назария билан олиб бориш мақсадида “Ўқитувчилар ва уларнинг уюшмалари янги дарсликлар, фанлар ва ўқитиш материаллари яратиш ва ривожлантиришда иштирок этиши керакли”ги мамлакатимизда таълим мазмунини жаҳон стандартлари даражасида шакллантириш масаласи биринчи ўринга қўйилган айни вақтда ушбу талабга риоя этиш долзарб ҳисобланади.

ЮНЕСКОнинг Олий тизимидаги ўқитувчи ходимларнинг мақомини назарда тутувчи тавсиясида (1997йил, 21-12 ноябрь, 29-сессия, Париж) ҳам олий таълим муассасаси учун тайёрланадиган ўқитувчиларнинг компетенцияси компонентлари белгилаб берилган бўлиб, уларга яратиб берилиши керак бўлган шарт-шароитлар ҳам ўз ифодасини топган.

Улар:

1. Академик фаолиятни бошлаш
2. Ишлашни муҳофаза қилиш
3. Рағбатлантириш
4. Ишлашдаги шарт-шароитларнинг музокараси
5. Иш миқдори, ойлик маош, ижтимоий муҳофаза фойдалари, соғлиқ ва хавфсизлик
6. Таълим, академик таътил ва йиллик таътиллار
7. Олий таълимда аёл ўқитувчи ходимларнинг ишлашдаги шарт-шароитлари
8. Олий таълимда ногирон ўқитувчи ходимларнинг ишлашдаги шарт-шароитлари
9. Олий таълимда ўриндош ўқитувчи ходимларнинг ишлашдаги шарт-шароитлари (9-бўлим) каби масалалардан иборат бўлиб, уларда ўқитувчиларнинг касби бўйича компетенциялари белгилаб берилган бўлиб, уларда белгилаб берилган барча индикаторлар бўлажак инглиз

тили ўқитувчиларининг касбий компетентлигини шакллантиришга ҳам хизмат қилади.

Ўқитувчилар компетентияси ҳақидаги халқаро тажрибада Австралия тажрибасидаги ижобий жиҳатларни ҳам инобатга олмоқ мақсадга мувофиқдир. Жумладан, олий таълим муассалари ўқитувчилари ва раҳбарлари учун юқори малака ва етакчилик қобилияти талаб этилади. Масалан, Виктория ҳукумат мактаби (What we teach our teachers) ўқитувчи ва раҳбарларига айнан ушбу қобилиятларни ривожлантириб бориш учун доимий малака ошириш талаб этилади. Ўқитувчилардаги етакчиликнинг асосий 5та компонентлари (таълимий, техник, инсоний, маданий ва белгили) бўйича малака ва кўникмаларни шакллантириб бориш талаб этилади .

Олий таълимда дарс бераётган профессор-ўқитувчини баҳолаш унинг академик соҳадаги ва илмий соҳадаги компетентлиги ва профессионал соҳада олиб бораётган фаолиятига қаратилган бўлиши керак.

Сўнгги йилларда қабул қилинган қатор халқаро стандартлар ЮНЕСКО, Евроиттифоқ, МДХ ҳужжатлари билан бирга таълим сифатини бошқариш тизимини такомиллаштириш муаммосини фаоллаштиради. Жумладан, ЮНЕСКОнинг “Олий таълимни ислоҳ қилиш ва ривожлантириш” дастурий ҳужжати (1995 й.) ЮНЕСКО ва БМТнинг глобал сиёсатининг асосий йўналиши таълимнинг сифатини белгилаб, олий таълим соҳасида фаолиятнинг учта асосий тамойилни – замон талабларига мослик, сифат ва байналминаллаштиришни белгилаб берди. Европа Иттифоқи кенгашининг тавсиялари (1998 й.) эса сифат кафолатлари миллий агентликлари ўртасида сифат ва ҳамкорлик механизмларини тақдим этиш орқали таълим сифатининг таянч мақсадини расмийлаширди. “XXI асрнинг Олий таълими” (1998 й.) Бутунжаҳон декларацияси таълим сифатининг халқаро аҳамиятини қайд этади ҳамда нафақат ички баҳолашни, балки ташқи баҳонинг аҳамиятини кўрсатиб беради.

Европа ОТМ ўқитувчилари ва тайёрланадиган мутахассислар кимпетентлиги стандарти ҳисобланган халқаро таълим сифатини таъминлашда Болонья декларацияси муҳим аҳамиятга эгадир. Болонья декларацияси 1999 йил 19 июнда Европанинг 29 давлати томонидан имзоланган ва ҳозирги кунда Европа Иттифоқига аъзо 49 давлатдан 48си унга аъзодир.

Болонья декларациясининг асосий мақсади:

- Европада ягона олий таълим тизимини вужудга келтириш, жаҳонда Европа олий таълим тизимини фаоллаштириш;
- Европанинг барча олий таълим муассасаларига киришга кенг йўл очиш;

– Европа олий таълим тизимининг сифати ва мавқеини янада ошириш;

– ўқитувчилар ва талабалар мобиллигини ривожлантириш;

– Болонья декларациясига аъзо давлатлар ОТТда барча академик даражалар ва бошқа ихтисосликларни меҳнат бозори талаблари асосида бир ҳил шакллантириш ҳисобига битирувчиларни муваффақиятли иш билан таъминлашни йўлга қўйиш.

Декларация 7 та асосий тамойилларни ўзида ифода этади:

1. Бир ҳил академик даража ва диплом иловасини бериш оқали Европа фуқароларини иш билан таъминлаш имкониятларини ошириш, Европа ОТТни халқаро рақобатбардошлигини таъминлаш.

2. Олий таълимда икки пағонали (цикли) ўқитишни йўлга қўйиш: таянч (дастлабки) олий таълим (undergraduate) ва битирувчи (graduate). Иккинчи цикл камида 3 йил давом этилиши кўзда тутилади ва бакалавр даражасини беради. Иккинчи цикл магистр даражасини олиш билан якунланади.

3. Талабаларнинг катта ҳажмда мобиллигини таъминлаш мақсадида заҳёт бирликларини ягона Европача тизимини татбиқ этиш.

4. Талабаларнинг мобиллигини ривожлантириш. Трансмиллий таълим стандартини ўрганиш.

5. Таққосланадиган мезонлар ва услубиётларни ишлаб чиқиш мақсадида сифатни таъминлаш учун Европа ҳамжамиятига кўмаклашиш.

6. Таълим сифатининг ички назорат тизимини тадбиқ этиш ва ОТМ фаолиятини ташқи баҳолашга талаблар ҳамда иш берувчиларни жалб этиш.

7. Ўқув режаларини, институтлараро ҳамкорлик, мобиллик ва ҳамкорлик ўқув дастурлари, амалий тайёрлов ва илмий–тадқиқот ишларини олиб боришни ривожлантириш орқали олий таълимда Европача анъаналарни юзага келишига кўмаклашишдан иборатдир.

Болонья декларациясига киритилган ҳужжатларнинг асосий мақсадларидан бири таълимда сифатни таъминлашни юқорига кўтаришдан иборат эканлиги

CEFR (Common European Framework of Reference for Language) Европа стандарти чет тиллари ўқитувчилари ва бўлажак мутахассис ўқитувчилар компетентлигини шакллантириш ва баҳолашда муҳим рол ўйнайди. Чет тилларни ўқитишда кадрлар салоҳияти муҳим аҳамиятга эга. Чунки ўз фанини чуқур биладиган, изланувчан, тажрибали ўқитувчиларгина яхши таълим беради ва таълим-тарбия жараёнини бошқара олади.

CEFR Европа стандарти нафақат тил ўрганувчини балки таълим менежерининг касбий компетентлигини оширади. Жумладан, унинг афзаллик томонлари қўйидагилардан иборатдир:

- ўқув дастурларни тузиш;

- материалларни танлаш;
- ўқув-услугий қўлланма яратиш;
- ўқув дарсликлари яратиш;

баҳолашни жаҳон стандартлари асосида ташкил этиш.

а) ўқитувчи томонидан баҳолаш (ассесмент тури, мазмуни, критерияси);

б) ўз-ўзини баҳолаш;

• талабаларни мотивациясини ошириш (бунда “қила оламан” деган иборанинг қўлланилиши ёрдам беради);

• дарсни самарали лойҳалаштириш .

CEFR Европа стандарти тил ўрганувчиларни 6 та даражага бўлган ҳолда тасниф этади ва ҳар бир даражада тил ўрганувчининг тилнинг 4 кўникмаси (ўқиш, тинглаш, гапириш ва ёзиш) бўйича компетентцияси мезонларини белгилаб беради .

Олий таълимнинг Европа умумий таълим муҳити асоси сифатида сифат ва шаффофлик тамойиллари ва Европа сифат стандартлари (ENQA стандартлар)ни белгиловчи Берген тамойиллари (2005 й)да ҳам ўз ифодасини топди.

Таълим стандартларининг ишлаб чиқилиши бўйича Европа -Ўзбекистон таълим стандартлари белгиланган. Шунингдек, Болонья декларацияси ОТМ зиммасига бўлажак мутахассисларни касбий; ҳаётий тайёрлаш, шахс сифатида шакллантириш, чуқур ва ҳар томонлама кенг билимга эга қилишдек мақсадни юклайди.

Олий таълим сифатини таъминлаш бўйича Европа ассоциацияси –The European Association for Quality Assurance in Higher Education-ENQA. EU аъзо-давлатлари таълим муассасалари учун стандартларни, тартиб-таомиллар ва тавсияларни ишлаб чиқувчи, шунингдек, Болонья жараёнларини тартибга солувчи бош ташкилот. ENQA илғор тажрибаларни ривожлантириш ва алмашиш ва таълим соҳасида ягона Европа стандартларини ишлаб чиқиш мақсадида олий таълим сифатини таъминлаш соҳасида ҳамкорликка кўмаклашади.

Олий таълим сифати бўйича Европа реестри – The European Quality Assurance Register for Higher Education-EQAR. Қўйидагилар учун шароит яратади: олий таълим муассасаларига ишонч рейтингини эълон қилиш ва шу орқали “аккредитация фабрикалари” мавжуд бўлиши имкониятларини қисқартириш йўли билан талабалар саъй-ҳаракатларини бирлаштиради; таълимда сифатни таъминлаш бўйича агентликлар фаолиятини сифатини яхшилаш воситаси бўлиб хизмат қилади ҳамда улар ўртасида ўзаро ишончни мустаҳкамлайди; олий таълим муассасаларига таълим сифатини таъминлаш бўйича турли агентликларни танлаш имкониятини беради.

Араб давлатлари Лигасининг таълим, маданият ва фан масалалари бўйича ташкилоти – Arab League Educational Cultural and

Scientific Organization-ALECSO. ALECSO таълим соҳасида: минтақавий ҳамкорликни ривожлантиради; ALECSO мамлакатларида таълимни молиялаштириш манбалари ва механизмларини ривожлантиради; аёллар таълимни юксалтиради; имконияти чекланган шахсларни таълим жараёнига жалб қилади; минтақа мамлакатлари ўртасида университет таълими таълим цикллари бир хиллаштиради; масофали таълимни ривожлантиради; таълим сифатини баҳолашнинг миллий институтлари, стандартлари, мезонларини ишлаб чиқади ва ривожлантиради.

Университетларнинг халқаро ассоциацияси- International Association of Universities – IAU 120 дан ортиқ мамлакатларнинг олий таълим муассасаларини бирлаштиради. Ўз фаолиятини турли фаолият соҳалари бўйича кадрлар тайёрлашнинг долзарб масалалари бўйича чораклик журнал нашр этади. IAU томонидан чоп этиладиган университетлар халқаро йиллик маълумотномаси бутун дунё мамлакатларида таълим ташкилотлари тўғрисида маълумотларни қамраб олади. Ассоциация Европа ўқув муассасаларида Болонья жараёни асосий принципларини жорий этишга қўмаклашади.

Академик ҳамкорлик Ассоциацияси – Academic Cooperation Association –ACA. Ассоциация фаолиятининг асосий йўналишлари: олий таълим интернационализациясига қўмаклашади; ойлик электрон ахборотнома чоп этиш, семинар ва конференциялар ўтказиш орқали Европа ва халқаро ташкилотлар иштирокида бўлиб ўтган энг долзарб ўзгаришлар ҳақида хабардор қилади.

ISO –халқаро стандартлаштириш ташкилоти. (International Organization for Standardization ISO нодавлат ташкилот бўлиб, унинг Низомига кўра асосий мақсад “Жаҳон миқёсида стандартлаштиришга ёрдам бериш” дан иборатдир. (ISOнинг бош офиси Швейцариянинг Женева шаҳрида жойлашган бўлиб, 162 та давлатда миллий стандартлар институтлари тармоғи мавжуд).

ISOнинг тузилишидан кўзда тутилган асосий мақсад – халқаро миқёсдаги халқаро сифатли мол алмашинувини таъминлаш, ягона стандартлаштиришни ривожлантириш ҳамда ақлий, илмий-техникавий, ижтимоий-иқтисодий соҳаларда ҳамкорликни, ҳамдўстона муносабатни ўрнатишга ёрдам беришдан иборатдир. Айтиш кунга қадар ISO нинг сифат таъминоти бўйича қуйидаги стандартлари мавжуд: ISO 9000; ISO 9001; ISO 9002; ISO 9003; ISO 9004; ISO 10011; ISO 10012. Мазкур стандартларнинг кодлари ва йиллари мавжуд бўлиб, улардан таълим сифатини таъминлашда, халқаро талаблар асосида рақобатбардош мутахассис кадрлар тайёрлашда, ўқитувчилар компетентлигини ривожлантиришда фойдаланиш мумкин.

Таълим сифатини таъминлашда халқаро сифат стандартлари тўпламининг асосини ISO 9000 “Сифатни бошқариш ва таъминлаш стандартларини танлаш ва амалда қўллаш бўйича раҳбарий қоидалар”

хужжати ташкил этади. Унда сифатни бошқаришнинг уч модели ўз ифодасини топган:

Биринчи модел- стандарт ISO 9001: 2000 ва 9001: 2008. “Сифат тизими. Ишлаб чиқариш (лойиҳалаш, ишлаб чиқариш, ўрнатиш ва хизмат кўрсатиш) босқичида сифатни таъминлаш модели”.

Иккинчи модел- стандарт ISO 9002. “Сифат тизими. Ишлаб чиқариш ва амалиётга жорий этиш босқичида сифатни таъминлаш модели”.

Учинчи модел- стандарт ISO 9003. “Сифат тизими. Тайёр маҳсулотни назорат қилиш ва синаш босқичида сифатни таъминлаш модели”.

Ушбу моделларнинг барчаси мазмуни сифатли, компетентли мутахассис кадрлар тайёрлаш сиёсатига йўналтирилган.

Аmmo, ISO нинг ягона таълим соҳаси учун мослаштирилган стандарти мавжуд эмас. Фақат барча соҳаларда бўлганидек, таълим соҳасида ҳам сифатни бошқариш сертификатлари ISO 9001-серия ХС билан ташкил этилган. Бутун дунё таълим тизими ўзида аввало, миллийликни акс эттириб, шу асосда дунёвийликка қаратилган. Шу сабабдан ҳар бир минтақанинг ўз миллий таълим тизими асосида ўзига хос таълим моделлари ва стандартлари ишлаб чиқилган. Ягона ёндашув бўйича стандартлар ҳар бир мамлакат таълим тизимини рўёбга чиқаради. Халқаро таълим стандартлари дунё тажрибасида таълим интеграциясининг расмий эътирофи бўлиб, Ўзбекистон шароитида халқаро стандартларнинг энг муҳим талаби олий таълимни 2 босқичдан иборат бўлишлиги таъминланган. Фақат бугунги кунда таълим стандартларининг иш берувчи томонидан битирувчиларни баҳоланиши масаласида сифат менежменти тизимини шакллантириш талаб этилади. Жаҳон тажрибасида олий таълим сифатини баҳолаш тизими халқаро таълим стандартларини амалда қўллашнинг муҳим омили бўлиб ҳисобланади. Халқаро сифат стандартлари талабларини бажариш умумэътироф этилган қоидалар асосида қуйидаги бўлимларга бўлинади.

1. Таълимни ташкил этиш ва режалаштириш.

2. Битирувчиларнинг касбий тайёргарлиги.

3. Назорат-баҳолаш. Ўзбекистонда халқаро стандартлар талаблари бўйича таълимни амалга ошириш, рўёбга чиқариш, унинг мазмунини баҳолаш масалалари Ўзбекистон Республикаси Вазирлар Маҳкамаси, Олий ва ўрта махсус таълим вазирлиги, Давлат тест маркази томонидан амалга оширилади.

ENQAнинг асосий вазифалари қуйидагилар. 1) ташкилот аъзоларининг қизиқишлари доирасида таълим сифатини таъминловчи, кафолатловчи янги ғоялар ҳамда самарали амалиётларни кенг ёйиш; 2) Таълим сифати кафолати бўйича Меморандум ҳамда Болонья жараёни бўйича таълим шаффофлиги гуруҳига маълумот тайёрлаш; 3) Ассоциация аъзолари махсус вакиллари фаолияти бўйича таҳлил

ўтказиш, бошқа таълим соҳасидаги ташкилот ва муассасалар билан ўзаро ҳамкорлик ўрнатиш.

ENQA ҳозирги кунда Европа Иттифоқининг талабалар уюшмаси ESU, Европа университетлар ассоциацияси EUA, Олий касбий таълим муассасалари Европа ассоциацияси EURASHE, ENIC-NARIC ахборот-тизим маркази, Busioness Europe ассоциацияси, Таълим соҳасидаги халқаро ташкилот Education International ва Европа комиссияси билан мустаҳкам алоқа ўрнатган. Таълим сифатини таъминлашнинг очиклиги ва самарадорлигини юқори босқичга кўтариш учун Ассоциация 26 та махсус вакилдан иборат бўлган таълим сифатини ташқи назоратини амалга оширади.

” қабул қилинганидан кейинги унинг яқунловчи босқичи “Сифат босқичига” Республикамиз ОТМларда сифат менежменти тизими масалаларига бўлган қизиқиш ва интилишни қуйидагилар билан изоҳлаш мумкин:

- таълим ва илмий хизматлар бозорида рақобатнинг ривожланиши, таълим сифати менежменти натижасида инновацион ривожланишга бўлган эҳтиёжнинг ортиши;
- давлатнинг таълим тизимида олиб бораётган сиёсати ва ислохотлари;
- сифатни ОТМ аккредитациясининг асосий шарти эканлиги;
- ҳар бир цивилизациялашган мамлакатнинг Европа таълим маконига интеграциялашуви ва Болонья декларациясининг имзоланиши каби омилларга боғлиқ.

Болонья жараёни иштирокчиларининг Берлин шаҳрида бўлиб ўтган йиғилишида (сентябрь, 2005 й.) асосий оралик устуворликлар белгиланган эди, булар: сифатни таъминлаш, икки даражали тизим, даражалар ва таълим даврларини тан олиш ҳисобланади. Бу жараёнда сифат масаласи биринчи ўринда турибди, уни таъминлаш ОТМларнинг зиммасига юклатилади.

Юқоридаги фикрларга таяниб Болонья декларациясининг Ўзбекистондаги таълим тизими сифатини оширишдаги таъсирини қуйидагича изоҳлаш мумкин:

- декларация талабларига асосан жаҳон меҳнат бозорида рақобатбардош бўлган мутахассис кадрлар тайёрлашга эътиборни кучайтириш;
- Европа таълим тизимидаги икки поғонали ўқитиш билан Ўзбекистон ОТМ даги икки поғонали ўқитиш жараёни сифат ва самарадорлигини оширишда ўзаро ҳамкорлик, тажриба алмашиш орқали халқаро меъёрларга мос компетентли мутахассис кадрлар тайёрлашга эришиш;

– Европа ОТМ мазмунини қиёсий ўрганиш Ўзбекистон ОТМ мазмунини такомиллаштириб бориш орқали, ушбу халқаро ҳужжатга



кўшилиш жараёнининг илмий-амалий, илмий-методик пойдеворини мустаҳкамлаш;

трансмиллий таълим стандартлари талаблари, халқаро илғор тажриба асосида Ўзбекистонда Давлат таълим стандартлари мазмунини, ўқув фанлари мазмунини, компетентли кадрлар тайёрлаш сифат кўрсаткичларини такомиллаштириш ва б.қ. (Жадвал quality.ulstu.ru, www.akvobr. Ru интернет сайтлари ва таҳлиллар асосида шакллантирилган).

Шундай қилиб, мамлакатимизда компетентли мутахассис кадрлар тайёрлашда халқаро талабларга таяниш, илғор тажрибаларни ўрганиш, мутахассис олимлар томонидан олға сурилган илмий-назарий ғоялардан самарали фойдаланиш рақобатбардош мутахассислар тайёрлашнинг муҳим воситаси ҳисобланади. Биз диссертациянинг навбатдаги бандида ушбу масаланинг амалиётдаги ҳолатини таҳлил қиламиз.

Фойдаланилган адабиётлар:

1. http://portal.unesco.org/en/ev.phpURL_ID=1308&URL_DO=DO_TOPIK&URL_SECTION=201.html
2. <http://www.study.vic.gov.au/deecd/learn/study-in-victoria/en/teaching-methods-australia.cfm>
3. CEFR. Learning, teaching, assessment. Language Policy Unit, Strasbourg. www.coe/lang-CEFR

**TALABALARNI KASBIY-PEDAGOGIK FAOLIYATGA
TAYYORLASH JARAYONINI KORPORATIV YONDASHUV
ASOSIDA TASHKIL ETISH VA BOSHQARISH
(Maktabgacha ta'lim yo'nalishi misolida)**

DOI: <https://doi.org/10.53885/edinres.2021.73.69.025>

Гаппарова Мафтуна,

*Қарши давлат университетининг Педагогика институтининг
“Мақтабгача ва бошланғич таълим” кафедраси ўқитувчиси*

Annotasiya. Ushbu maqolada korporativ ta'lim asosida talabalarda kreativ qobiliyatni rivojlantirish hamda shakllantirish to'g'risida fikr mulohazalar bayon etilgan. Bundan tashqari muallif maqolada Korporativ ta'lim haqida to'liq va batafsil ma'lumot bergan.

Kalit so'zlar. Korporativ ta'lim, kreativ qobiliyat, qobiliyatni rivojlantirish, Korporativ usul, jamoa, tashkilot.

**ОРГАНИЗАЦИЯ И УПРАВЛЕНИЕ ПРОЦЕССАМИ
ПОДГОТОВКИ СТУДЕНТОВ К ПРОФЕССИОНАЛЬНО-
ПЕДАГОГИЧЕСКОЙ ДЕЯТЕЛЬНОСТИ НА ОСНОВЕ
КОРПОРАТИВНОГО ПОДХОДА**

(Пример направления дошкольного образования)

Гаппарова Мафтуна,

*преподаватель кафедры “Дошкольное и начальное образование”
педагогического института Каршинского государственного
университета*

Аннотация. В данной статье рассматривается развитие и формирование творческих способностей у студентов на основе корпоративного образования. Кроме того, автор в статье дал полную и подробную информацию о корпоративном образовании.

Ключевые слова. Корпоративное образование, творческие способности, развитие способностей, корпоративный метод, команда, организация.

**ORGANIZATION AND MANAGEMENT OF THE PROCESSES
OF PREPARING STUDENTS FOR PROFESSIONAL AND
PEDAGOGICAL ACTIVITIES BASED ON A CORPORATE
APPROACH**

(Example of a preschool education direction)

Gapparova Maftuna,

*Teacher of the “Department of Preschool and Primary Education” of
Pedagogical institute of Karshi State University*

This article discusses the development and formation of creative abilities in students on the basis of corporate education. In addition, the author in the article gave full and detailed information about corporate education.

Key words. Corporate education, creative ability, ability development, corporate method, team, organization.

XXI asr global va bir-biriga uzviy bog‘liq bo‘lgan kompaniyalar, jamoalar hamda korporatsiyalar hosil bo‘lishi va rivojlanishi davri bo‘lib, ular bilan bog‘liq ijtimoiy tuzilmalarda ishlash uning a‘zolari orasida yuksak darajadagi kooperatsiya mavjudligini talab qiladi. Shuning uchun ham ko‘pchilik insonlar Korporativ ko‘nikmalarni rivojlantirishni ta‘limning juda muhim vazifalaridan biri deb hisoblaydilar. Ko‘pgina ta‘lim muassasalari Korporativ faoliyat turlariga ega bo‘lib, ular sport, dramatik va musiqa to‘garaklari, yoshlar ijtimoiy-siyosiy jamoalarini o‘z ichiga qamrab oladi.

Korporativ yondashuv asosida bilim olish quyidagi pozitiv ko‘rsatgichlarning rivojlantirishga olib keladi:

- talabalar umumiy masala yoki muammoni hal qilish uchun birgalikda intiladilar va fikr almashinadilar, natijada, ular faol ravishda bilim oladilar;

- guruhlarda ishlash uning a‘zolari orasida do‘stona munosabatlarni rivojlantirishga olib keladi va natijada, ular bir-birlari bilan intensiv fikr almashadilar;

- guruha‘zolari orasidagi o‘ziga xos kooperatsiya ular orasida juda ham samarali bo‘lgan kommunikatsiyani rivojlantiradi va ular turli xil go‘yalarni maksimal ravishda generatsiya qila oladilar.

Ushbu guruhlararo raqobatga asoslangan Korporativ yondashuv asosida har bir shaxs o‘z guruhiiy qiziqishlariga mos ravishda yaxshiroq ishlash va ijodiy fikrlashga intiladi. Korporativ yondashuv asosida ta‘lim berishga bag‘ishlangan juda ko‘p ilmiy izlanishlar mavjud bo‘lib, ular ijtimoiy psixologiya sohasiga mansubdir. Kichik guruhlar dinamikasi o‘rganish, uni maqsadga muvofiq ravishda tashkil etish, uni boshqarish, guruhlararo raqobat vaziyatini tashkil qilish o‘qituvchidan o‘ziga xos mahorat va bilimni talab qiladiki, bularsiz Korporativ yondashuv asosida ta‘lim berishni uyushtirish mumkin bo‘lmaydi.

Korporativ ta‘lim usuli quyida keltirilgan xususiyatlari hamda faoliyat turlari bilan xarakterlanadi:

- talabalar mavzuga oid masala va muammolarni o‘rganish (yoki hal qilish) uchun guruhlarda ishlaydilar;

- guruhlar bilimi yuqori darajadagi, o‘rta darajadagi yoki past darajadagi o‘quvchilardan tashkil etilishi mumkin;

- guruhlardagi o‘quvchilar irqiy va jinsiy jihatdan aralash bo‘lgani ma‘qul;

- bilim darajasini baholashda ko‘proq individumlarga emas, balki guruhlariga baho beriladi.

Korporativ yondashuv asosida ta‘lim berishning oltita asosiy fazasi bo‘lib, ularni qisqacha holda quyidagi jadvalda ko‘rishimiz mumkin:

Fazalar: Bajariladigan vazifa o‘qituvchining faoliyati

1-faza. Maqsadlarni aniqlash. O‘qituvchi dars uchun rejalashtirilgan barcha maqsadlarni o‘quvchilarga birma-bir tushuntirib chiqadi va darsni boshlaydi.

2-faza. Ma'lumotlar bilan ta'minlash. O'qituvchi talabalarga og'zaki yoki yozma tarzda kerakli ma'lumotlarni aytadi yoki beradi.

3-faza. Talabalarni guruhlariga bo'lish. O'qituvchi talabalarga qanday qilib ishchi guruhlar tashkil qilishni tushuntiradi va guruhlariga nima ish qilish kerakligini bildiradi.

4-faza. Guruhlardagi ishga va masalani o'rganish jarayoniga ko'mak berish. O'qituvchi guruhlariga muammoni qanday qilib hal qilish kerakligi bo'yicha amaliy yordam beradi.

5-faza. Tekshirish. O'qituvchi guruhlarning o'z natijalarini taqdimot qilishlariga baho beradi va ular tayyorlagan materiallarni tekshiradi

6-faza. Natijalarga baho berish. O'qituvchi guruhlarning va alohida o'quvchilarning mehnati va bilimiga munosib baho beradi.

Korporativ yondashuv asosida ta'lim olishda o'quv jarayoni demokratik holda tashkil qilinadi va bunda nimani o'rganish hamda qanday tartibda o'rganish talabalar tomonidan hal etiladi. O'qituvchi esa guruhlarni maqsadga muvofiq tarzda tashkil qilish va ularni boshqarishni ta'minlaydi, ammo talabalar guruhlararo muloqotni muttasil ravishda nazorat qilib turadilar. Korporativ yondashuv asosida ta'lim olish sarmahsul, foydali va samarali bo'lishi uchun kerakli manbalar, kitoblar, qo'llanmalar va boshqa turdagi o'quv materiallari sinfda, kutubxonada, o'qituvchilar xonasida, resurs markazida yoki ta'lim muassasasi media markazida yetarli nusxalarda mavjud bo'lishi kerak.

Korporativ o'quv faoliyati talabalarni qo'shma loyihani bajarish uchun kichik guruhlarda ishlashni talab qiladi. Talabalar faqatgina materiallarni o'rganish uchun emas, balki bir-birining muvaffaqiyatli bo'lishiga yordam berish uchun birgalikda ishlashadi. Ko'p yillar mobaynida Korporativ ta'limning afzalliklarini namoyish etish bo'yicha ko'plab tadqiqotlar o'tkazildi. Robert Slavin Korporativ o'rganish bo'yicha 67 ta ishni ko'rib chiqdi va Korporativ-o'qitish sinflarining umumiy 61 foizi an'anaviy darslarga qaraganda ancha yuqori sinov natijalariga erishganini aniqladi.

Hamkorlik bo'yicha ta'lim strategiyasining namunasi quyidagicha o'qitiladi:

Talabalar 3-5 kishidan iborat kichik guruhlariga bo'lingan.

Darslarni segmentlarga bo'linib, o'quvchilarning har biriga darsning bir qismini belgilang.

Barcha talabalarni o'z segmentlari bilan tanishish uchun vaqt ajratib turing.

Har bir jumboq guruhining bir o'quvchisi bilan bir xil segmentga ajratilgan boshqa talabalarga qo'shilgan vaqtinchalik "ekspert guruhlarini" yaratib bering.

Talabalar o'zlarining mavzularini o'rganishlari va vaqtinchalik guruhlardagi "mutaxassislar" bo'lishlari uchun zarur materiallar va resurslarni taqdim etadilar.

Talabalarni "uy guruhlariga" qaytarish va har bir "ekspert" ma'lumotni bilib olganligi uchun ko'rsatmalar beradi.

Har bir "uy guruhi" uchun mutaxassislarning axborot hisobotini tashkil

qilish uchun qo'llanma sifatida xulosa jadvalini / grafik organizatorini tayyorlang.

“Uy guruhi” a'zolari tarkibidagi barcha talabalar bir-biridan barcha kontentni o'rganishga mas'uldirlar.

Jarayon davomida o'qituvchi talabalarni ishlashda davom etishlarini va birgalikda ishlashlarini ta'minlaydi. Bu shuningdek, o'quvchilarni tushunishni kuzatib borish imkoniyatidir.

Korporativ ta'lim – bu kichik guruh talabalariga umumiy topshiriq bo'yicha birgalikda ishlashga imkon beradigan o'quv strategiyasidir. Parametrlar tez-tez o'zgarib turadi, chunki o'quvchilar matematikadan oddiy muammolarga qadar, masalan, milliy miqyosda ekologik yechimlarni taklif qilish kabi turli xil muammolar bo'yicha birgalikda ishlashlari mumkin. Talabalar ba'zan topshiriqdagi qismi yoki roli uchun shaxsan javobgardirlar, ba'zan esa ular butun guruh sifatida javobgar bo'ladilar.

“Korporativ” so'zi ikkita lotincha “co”, “birgalikda” va opus – “ish”, “ish” so'zlaridan kelib chiqqan. Shu sababli, Korporativ nima degan savolga javob berar ekan, xalqaro miqyosda soddalashtirilgan variantida umum e'tirof etilgan ta'rif qo'shma harakat, hamkorlik deb tarjima qilinadi

Korporativ – bu hayotning turli sohalarida hamkorlik qilish uchun jismoniy yoki yuridik shaxslarning birlashmasi. Bunga mahsulotlar ishlab chiqarish va sotish, binolarni qurish va ulardan foydalanish, xizmatlar va tovarlarni sotib olish va iste'mol qilish kiradi. Ixtiyoriy birlashma o'zini o'zi moliyalashtirish va o'zini o'zi boshqarish orqali rivojlanayotgan yuridik shaxs sifatida tan olinadi.

Korporativning har bir a'zosining ulushli ishtiroki asosida Korporativ mulki yaratiladi. Tashkilot faoliyatining natijasi foyda, qo'shma yangi mulkdir. Korporativning o'ziga xos xususiyati har bir a'zoning ishda ishtirok etishidir. Uyushma oldiga aniq maqsadlar qo'yiladi, umumiy fond yaratiladi. Korporativning har bir a'zosi unga ulush (ulush)ni qo'shadi. Aksiyadorlar Korporativni boshqaradilar, yuzaga kelishi mumkin bo'lgan xatarlar uchun javobgardirlar, daromadlarni taqsimlaydilar.

Korporativ ta'limning beshta asosiy elementlari:

Ijobiy o'zaro bog'liqlik.

Shaxsiy va guruh javobgarligi.

Shaxslararo va kichik guruhlarning qobiliyatlari.

Yuzma-yuz targ'ib qiluvchi o'zaro ta'sir.

Guruhni qayta ishlash.

Shaxsning kreativligi uning tafakkurida, muloqotida, his-tuyg'ularida, muayyan faoliyat turlarida namoyon bo'ladi. Kreativlik shaxsni yaxlit holda yoki uning muayyan xususiyatlarini tavsiflaydi. Kreativlik iqtidorning muhim omili sifatida ham aks etadi. Qolaversa, kreativlik zehni o'tkirlikni belgilab beradi.

Kreativlik – kelajakka turtki beradigan xususiyatdir. Kreativlik – shaxsni ilhomlashtirishga xizmat qiladi, shu nuqtayi nazardan shaxs kreativligini shakllantirish va rivojlantirish har qanday ta'lim qismiga singdirilishi kerak.

Ko'rinib turibdiki, kreativlik bevosita shaxsning individual psixologik

xususiyatlari bilan bog‘liq jarayon hisoblanadi. Uning rivojlanishi esa intellekt-intuitsiya-mantiqiy fikrlash jarayoni ta’sirida kechadi. Talabalarda kreativlikni rivojlantirish ta’lim mazmunini o‘zlashtirishda talabalarning bilim saviyasi, o‘zlashtirish darajasi, ta’lim manbai, didaktik vazifalariga qarab, munosib ravishda o‘qitish jarayonini tashkil etishni talab qiladi. Bunda quyidagi pedagogik shart-sharoitlarga amal qilish lozimligi nazarda tutiladi:

talabalarda kreativ faoliyatni egallash mayllarini qaror toptirish, bilish ehtiyojlarini shakllantirish va ta’lim jarayonida mustaqillikni namoyon qilish muhitini ta’minlash;

– talabalarda ijodiy fikrlash uchun qulay imkoniyat yaratish, talabalar tomonidan bayon qilingan turli-tuman fikrlar va g‘oyalarni bag‘rikenglik bilan qabul qilish hamda ularning o‘quv jarayonidagi faolligini ta’minlash, har bir talabada uning ijodiy fikrlashga qodirligi haqidagi ishonchni qaror toptirish, ularning ijodiy faolliklarini muntazam rag‘batlantirish;

– o‘quv jarayonini talaba shaxsining xususiyatlari, ehtiyojlari va intellektual salohiyatidan kelib chiqqan holda individuallashtirish;

– talabalarda individual, kichik guruhlar va jamoada ishlash ko‘nikmalarini shakllantirish, ularning ijodiy imkoniyatlarini kengaytirish, ularni muammolarni hal qilishda tayyor, standart yechimlar bilan birga nostandart yechimlar qabul qilishga undash;

– kreativ faoliyatni rivojlantirishning asosi bo‘lgan kognitiv bilimlarni amalda qayta ishlab chiqish va takomillashtirish imkonini beradigan interfaol mashg‘ulot shakllari va metodlarini tanlash va tatbiq etish.

Demak, pedagogik fanlar misolida talabalarning shaxsiy-kreativ kompetensiyasini rivojlantirish jarayonida quyidagi vazifalarni bajarish muhim sanaladi:

1. Pedagogik fanlar misolida talabalarning shaxsiy – kreativ kompetensiyasini rivojlantirish dolzarb pedagogik muammo ekanligini asoslash;

2. Talabalarning shaxsiy – kreativ kompetensiyasini rivojlantirish jarayonini pedagogik-psixologik xususiyatlarini aniqlashtirish;

3. Talabalarning shaxsiy – kreativ kompetensiyasini rivojlantirishning mezonlarini ishlab chiqish;

4. Talabalarning shaxsiy – kreativ kompetensiyasini yanada rivojlantirish bo‘yicha ilmiy takliflar va amaliy tavsiyalar ishlab chiqish.

Foydalanilgan adabiyotlar:

1. Yusupova, F.M. (2020). Pedagogik texnologiyalardan foydalanib ta’lim berishda o‘qituvchiga qo‘yilgan talablar. *Science and Education*, 1 (Special Issue 2).

2. Ikramov, R., & Bekmirzayev, N. (2020). *Yurist nutqi madaniyati*. Toshkent: Akademiya nashri.

3. Bayzakov, J. A. (2020). Pedagogik texnologiyalardan foydalanib ta’lim berishda o‘qituvchiga qo‘yilgan talablar. *Science and Education*, 1 (7), 208-214.



**TIBBIYOT INSTITUTLARIDA AXBOROT
TEKNOLOGIYALAR FANINI O'QITISHNING JIHLARI**

DOI: <https://doi.org/10.53885/edinres.2021.78.55.026>

*Hamroyev Rustam Rasulovich,
Buxoro tibbiyot instituti biofizika va axborot texnologiyalari kafedrasida
katta o'qituvchisi*

**ОСОБЕННОСТИ ПРЕПОДАВАНИЯ ИНФОРМАЦИОННЫХ
ТЕХНОЛОГИЙ В МЕДИЦИНСКИХ УЧРЕЖДЕНИЯХ**

Хамроев Рустам Расулович

*Старший преподаватель кафедры биофизики и информационных
технологий Бухарского медицинского института*

**FEATURES OF TEACHING INFORMATION TECHNOLOGIES
IN MEDICAL INSTITUTIONS**

Hamroyev Rustam Rasulovich,

*Senior Lecturer, Department of Biophysics and Information Technology,
Bukhara Medical Institute*

Annotatsiya: Maqolada axborot texnologiyalari tushunchasi, axborot texnologiyalaridan foydalanishning o'rni ko'rsatilgan.

Kompyuter texnologiyalarining zamonaviy vositalari, shuningdek, turli xil ma'lumot almashish vositalariga asoslanganligi, doimiy ravishda kengayib boradigan jamiyatning intellektual salohiyatidan va uning a'zolarining ilmiy, ishlab chiqarish va boshqa faoliyatidan faol foydalanish, ijtimoiy ishlab chiqarishning barcha sohalarini rivojlantirish, yuqori darajadagi axborot xizmatlari, har qanday jamiyat a'zosining ishonchli ma'lumot manbalariga ega bo'lishi, taqdim etilgan ma'lumotlarning vizualizatsiyasi va doimiy yangilanib borayotgan axborot texnologiyalari vositakaridan tibbiy xodimlarni o'qitishda samarali foydalanish masalalariga e'tibor qaratilgan.

Kalit so'zlar: axborot texnologiyalari, fanni o'qitish samaradorligi, mikroprotssessor, intellektual salohiyat, Yangi axborot texnologiyalari, axborot madaniyati.

Аннотация: В статье показано понятие информационных технологий, роль использования информационных технологий в повышении эффективности преподавания естественных наук.

Доминирующим видом деятельности в сфере общественного производства является сбор, сбор, производство, обработка, хранение, передача и использование информации. современные средства микропроцессорной и компьютерной техники, активное использование интеллектуального потенциала общества и его членов в научной, производственной и иной деятельности, развитие всех сфер общественного производства, интеллектуализация трудовой деятельности совмещение информационных технологий с научными,

производственными, наличие доступа к надежным источникам информации для любого члена общества, визуализация предоставленной информации, важность используемой информации и постоянно обновляемые информационные технологии, внимание уделяется эффективным использованию посредника при обучении медицинского персонала.

Ключевые слова: информационные технологии, эффективность обучения естествознанию, микропроцессор, интеллектуальный потенциал, новые информационные технологии, информационная культура.

Abstract: The article shows the concept of information technology, the role of using information technology in increasing the effectiveness of teaching natural sciences.

The dominant activity in the field of social production is the collection, production, processing, storage, transmission and use of information. The modern means of microprocessor and computer technology, as well as based on various means of exchange of information, the active use of the intellectual potential of society and its members in scientific, the development of all spheres of social production, the combination of information technologies with scientific, industrial, information high-level services, access to reliable sources of information for any member of society, visualization of the information provided, the importance of the information used and constantly updated information technology, attention is paid to the effective use of an intermediary in the training of medical personnel.

Keywords: information technology, the effectiveness of teaching natural science, microprocessor, intellectual potential, new information technologies, information culture.

Hozirgi kunda ma'lum bir sohada jamiyat uchun mavjud bo'lgan barcha ma'lumotlardan foydalanishga mo'ljallangan ochiq axborot tizimlaridan foydalanish ijtimoiy tuzilmani boshqarish mexanizmlarini takomillashtirishga imkon beradi, jamiyatni insonparvarlashtirish va demokratlashtirishga yordam beradi va farovonlikni oshiradi. Jamiyatni axborotlashtirish bilan bog'liq bo'lib o'tayotgan jarayonlar nafaqat ilmiy-texnik taraqqiyotni tezlashtirishga, inson faoliyatining barcha turlarini intellektualizatsiyalashga, balki rivojlanishni ta'minlaydigan jamiyatning sifat jihatidan yangi axborot muhitini yaratishga ham hissa qo'shadi. shaxsning ijodiy salohiyati.

Barcha maktablarda, institutlarda va boshqa o'quv muassasalarida zamonaviy kompyuter sinflari paydo bo'ldi. Va kompyuterlarning tarmoqqa ulanishi eski sinflarda ham UKNT, Spectrum, Yamaha kompyuterlari bilan standart edi. Tarmoq bizga barcha kompyuterlarga yangi dasturni tezda yuklab olish, har bir kompyuterni global tarmoqqa ulash, umumiy ma'lumotlar bazalariga kirishni soddalashtirish va boshqa ko'p narsalar uchun imkon beradi [1].

Global tarmoqlar.



Ma'lumotlarni markazlashtirilgan tarzda qayta ishlash har doim ham ishonchli emas. Chunki, markaziy kompyuterning ishdan chiqishi ma'lumotlarning o'limiga olib kelishi yoki bir muncha vaqt tarmoqning butun faoliyatini falaj qilishi mumkin. Shu sababli, tarmoqdagi ma'lumotlarni markazlashmagan qayta ishlashga ehtiyoj paydo bo'ldi. Axborotni uzoq masofalarga uzatishga imkon bergan olimlarning rivojlanishi global tarmoqlarning paydo bo'lishini belgilab berdi. Ushbu g'oya shundan iboratki, kuchli kompyuterlar o'zaro bog'langan va transkontinental miqyosda ma'lumot almashishi mumkin. Global tarmoqlarning serverlari o'zlarida ro'yxatdan o'tgan boshqa kompyuterlarga nafaqat o'z kompyuterlarining, balki boshqa tarmoq serverlarining ham ma'lumotlari, dasturiy ta'minot resurslari, elektron pochta xabarlari, kompyuter konferentsiyalariga kirish huquqini taqdim etadilar va o'z foydalanuvchilariga axborot bilan ishlash qobiliyatini beradi.

So'nggi yillarda global tarmoqlar bir-biri bilan birlashib, Internet deb ataladigan birlashma tuzdilar. Global tarmoqlardan foydalanish multimediya rivojlanishi bilan bog'liq holda, ayniqsa jozibador bo'lib qoldi.

Ma'lumotlarning katta oqimiga aralashmaslik uchun tarmoq serverlarida qidiruv tizimlari mavjud. Ular kerakli ma'lumotlarni topishga, ularni tahlil qilishga va uning iltimosiga binoan foydalanuvchiga kerakli ma'lumotlar joylashgan manzilni taqdim etishga yordam beradi. Global tarmoq global miqyosdagi ma'lumotlarga samarali kirishni ta'minlaydi [2].

Internetning paydo bo'lishi 1969 yilda boshlanadi. O'sha paytda AQShda Mudofaa vazirligining kompyuter markazlari va bir qator akademik tashkilotlarni birlashtirgan ARPAnet kompyuter tarmog'i yaratildi. AQShning oltita yirik IP-tarmoqlarini yagona NSFNET ilmiy tarmog'iga birlashtirish sifatida Internetning haqiqiy paydo bo'lishi faqat 1986 yilda sodir bo'lgan. Bugungi kunda NSFNET tarmog'i ushbu mamlakatda magistral tarmoq bo'lib, butun Internetda alohida rol o'ynaydi, chunki boshqa biron bir mamlakat tarmoqlarini ulanishi ro'yxatdan o'tmasdan amalga oshirilmaydi.

Internet - bu o'zaro bog'liq kompyuter tizimlari va turli xil kompyuter xizmatlari tarmog'i. Ushbu tarmoq elektron pochta, yangiliklar guruhlari, FTP saytlari va real vaqtda suhbat kabi turli xil komponentlarning to'plamidir.

World Wide Web - World Wide Web (WWW) 1992 yilda tug'ilgan. U Shveysariyaning Jeneva shahrida joylashgan Evropa yadro tadqiqotlari markazi (CERN) vakili Tim Berners-Li tomonidan yaratilgan. 1993 yil oktyabrgacha yil davomida 200 dan ortiq faol veb-serverlari bo'lgan va 1995 yil iyuniga qadar veb-serverlarning umumiy soni 6,5 milliondan oshgan. Hozirda 30 milliondan ortiq veb-server mavjud.

Butunjahon tarmog'i Internetning axborot resurslariga kirishning eng taniqli va taniqli vositasidir. Aslida, bu butun dunyo bo'ylab veb-saytlarni aks ettiruvchi o'zaro bog'langan sahifalar tizimi. Ushbu sahifalarda ta'kidlangan matn yoki grafik ko'rinishida ko'rinadigan havolalar mavjud. Bunday havolani bosish orqali siz ushbu sahifadan boshqasiga o'tishingiz mumkin va ehtimol bu yangi sahifa dunyoning narigi chekkasida joylashgan kompyuterda joylashgan bo'ladi [3].

Hozir Internetdan ta'lim muassasalari keng foydalanmoqda. Bu, avvalo, talabalarining o'z-o'zini o'qitishi uchun tarmoqqa kirish imkoniyatini yaratish, ilmiy ish uchun zarur materiallarni izlash, konferentsiyalarda qatnashishdir. Shuningdek, universitetlarda odatda rasmiy veb-sayt mavjud bo'lib, u erda umumiy ma'lumotlar, o'qituvchilar ro'yxati, abituriyentlar uchun ma'lumotlar, talabalarining uy sahifalari, ularning elektron pochta qutlari va boshqalar joylashtirilgan.

Internetdan foydalanish uchun sizga modem va provayder kerak. Modem - bu raqamli signallarni kompyuterdan analog signallarga o'tkazish orqali ma'lumotlarni uzatuvchi qurilma. Ya'ni, u oddiygina baytlarni va bitlarni audio signallarga o'zgartiradi va keyin ularni oddiy telefon liniyasi orqali uzatadi. An'anaviy zamonaviy modemdan foydalanishda ma'lumotlarni uzatish yoki qabul qilish tezligi 56Kbit/s gacha yetishi mumkin. Bu ma'lumot uzatish uchun etarlicha past tezlik. Taqqoslash uchun, disketadan o'qish tezligi taxminan 40 KB / sek ga teng. Shu bilan birga, yuqori tezlikda ISDN modemlari mavjud. ISDN «Integrated Services Digital Network» ma'nosini anglatadi. ISDN modem axborotni kompyuterning raqamli signallarini analogga aylantirmasdan uzatadi va ularni oddiy modem singari oddiy telefon liniyasi orqali uzatmaydi, balki raqamli telefon liniyalari yordamida raqamli signallarni uzatadi. Bunday ulanishning afzalligi - ma'lumotlarni uzatishning yuqori tezligi - 128 Kbit / s gacha.

Kompyuterda Internet-brauzer (Microsoft Internet Explorer yoki Netscape Communicator) o'rnatilgan bo'lishi kerak. WWW tarmog'idan foydalanish bo'yicha xizmatlar Internet-provayder tomonidan taqdim etiladi. WWW - bu Internet xizmatlaridan biri. Veb-sahifalarni yaratish va ularga xizmat ko'rsatish bo'yicha xizmatlarni ko'rsatish uchun veb-serverlar, bunga ixtisoslashgan kompaniyalar yaratiladi.

Domen nomlari.

Domen nomlari kompyuterga InterNIC deb nomlangan maxsus tashkilot tomonidan beriladi. Ushbu nomlar har bir ismning o'ziga xosligini ta'minlash uchun ma'lum bir tizimga muvofiq tayinlanadi.

Xulosa. V.A. Averin ko'rsatgan tibbiyot universiteti talabalarining shaxsiyati va ta'lim faoliyati xususiyatlariga asoslanib, biz tibbiy ma'lumotga ega bo'lgan mutaxassisning kasbiy faoliyati juda xilma-xilligini ta'kidlashimiz mumkin. Xususan, bu tibbiy faoliyatning turli jihatlarini bashorat qilish va rejalashtirishning doimiy ehtiyoji bilan bog'liq, shu jumladan: tibbiy xizmatdagi tegishli bo'g'in faoliyatini tashkil etish; davolashning yangi usullarini takomillashtirish va joriy etish; tibbiy asbob-uskunalardan yuqori darajada samarali foydalanish va boshqalar.

Tibbiyot muassasalarini zamonaviy texnik jihozlar bilan bosqichma-bosqich to'ldirish, bemor haqida ma'lumot yig'ish jarayonini axborotlashtirish, vrachning ekstremal holatlarda (bemorning favqulodda holatlarida) qaror qabul qilishi zarurligi, tibbiy yordamni tashkil etish - bularning barchasi axborot texnologiyalaridan foydalangan holda samaraliroq hal qilinmoqda.

Tibbiyot oliy o'quv yurti o'qituvchilarini faol o'qitish usullaridan biri bu ish uslublari guruhidir. Vaziyatli vazifalarning bir varianti sifatida holatlar

har doim tibbiy didaktikada ishlatilgan. Tibbiy ta'lim jarayonida o'qitishning turli usullarini qo'llash maqsadga muvofiqligi haqidagi eng keng tarqalgan e'tirozlar orasida tezisni alohida ta'kidlash mumkin, ammo bemorning yotar joyida emas, balki boshqa joyda, shifokor talab qilinadigan bilim, ko'nikma va malakalarga ega ekanligini aniqlash mumkin. Biroq, har doim ham va har bir ishni to'g'ridan-to'g'ri «kasallarga» qarab bo'lmaydi. Kerakli ish bilan ish har qanday vaqtda ishlatilishi mumkin. Adabiyotni tahlil qilishdan kelib chiqadigan bo'lsak, mualliflarning aksariyati quyidagilarni o'quv jarayonini faollashtiradigan misollarga asoslangan usullar deb hisoblashadi: muayyan vaziyatlarni tahlil qilish, shu jumladan vaziyatni tahlil qilish usuli va vaziyat mashqlari usuli; «hodisa» usuli; ishbilarmonlik yozishmalarini tahlil qilish usuli; o'yin dizayni; vaziyatli rolli o'yinlar usuli; munozara usuli.

Vaziyatli vazifalar sifatida turli xil holatlarni, aniqrog'i, ularning salafalarini ko'rib chiqish mumkin. Vaziyatli vazifaning o'ziga xos xususiyati shundaki, ba'zi hollarda o'qituvchi allaqachon optimal echimga ega. O'quvchi uni topishi va asoslashi, qanday topganini va qanday amalga oshirilishini ko'rsatishi kerak; yoki talaba vaziyatli muammoning muallifi-ishlab chiquvchisi tomonidan taklif qilingan tayyor echimni (javobni) tahlil qilishi kerak.

Amaliy ko'nikmalarni o'rgatishda vaziyatli vazifalar va rol o'yinlari muhim rol o'ynaydi. Sinfda o'qituvchilar tibbiyot fanlari misolida talabalarni o'qitish algoritmini tuzadilar, manipulyatsiya, mahorat yoki mahorat ko'rsatkichlarini baholash mezonlari ishlab chiqilgan, masalan, qon, balg'am, ona sutini olish, bo'shatish qoidalari. yaralar, ko'zdan, burundan, orofarenkadan, og'iz bo'shlig'idan, yuqori nafas yo'llaridan, yangi tug'ilgan chaqaloqlarda kindik yaralaridan, kariyes bo'shlig'idan va boshqalar. mikrobiologik tadqiqotlar maqsadida.

Kasbiy muammolarga «botish» ga hissa qo'shadigan interaktiv usullar (munozara, ishbilarmonlik, taqlid qilish, rol o'ynash o'yinlari) syujet-rol, tashkiliy-faoliyat, simulyatsiya o'yinlaridan foydalanishni o'z ichiga oladi. Ushbu usullar o'qituvchilarning bilim faolligini sezilarli darajada oshirishi mumkin, bu ularning vakolatlarini sezilarli darajada oshishiga yordam beradi, shuningdek, muammoni shakllantirish qobiliyati, tashabbuskorlik, mustaqillik va jamoada ishlash qobiliyati kabi kasbiy ahamiyatga ega bo'lgan vakolatlarni rivojlantirishga yordam beradi. . Ular ekspert baholari, o'zaro va o'zini o'zi baholash, mahorat darslarida qatnashish va loyihalarni himoya qilish asosida muammolarni aniqlashga imkon beradi.

Tibbiy amaliyotda fantomalar, qo'g'irchoqlar va simulyatorlar bo'yicha mashg'ulotlarning afzalliklari bor: klinik holatlarni iloji boricha real holatlarga taqlid qilish qobiliyati, ammo «bemorlar» uchun xavfsiz. Simulyatorlardan foydalangan holda amaliy ko'nikmalarni o'rgatish tibbiy ta'lim amaliyotida faol ishtirok etadi: amaliy ko'nikmalar markazi, simulyatsiya markazi.

Amaliy ko'nikmalar bilan shug'ullanish uchun manipulyatsiya qobiliyatlari markazlarida mashg'ulotlar o'tkaziladi: «Virtual bemor» dan dummiyalar (xayollar, simulyatorlar, qo'g'irchoqlar) yordamida klinik namunalarni olishning vizual, taktil va texnik usullarini o'zlashtirish. bioetika

qoidalari va deontologiya tamoyillari klinik fanlarning o'quv jarayonida talabalar bilan bemorlarning o'zaro munosabatlarini cheklaydi.

Ushbu muammoni hal qilish IT rivojlanishi bilan mumkin bo'ldi - shifokorning ba'zi kasbiy mahoratini oldindan simulyatorlarda qo'llash mumkin. Elektron uskunalalar bilan jihozlangan zamonaviy simulyatorlar nafaqat oddiy qo'l harakatlarini, balki turli xil patologik holatlarni ham simulyatsiya qilishga imkon beradi. O'qituvchi faoliyatida yuzaga keladigan qiyinchiliklar amaliy ko'nikmalarni o'zlashtirish darajasini aniqlash maqsadida harakatlar algoritmini, qo'g'irchoqlar bilan ishlash rejasini tuzish, savollarni shakllantirish, nazorat va diagnostika vositalarini ishlab chiqish bilan bog'liq.

Adabiyotlar:

1. Лонская Л.В., Малютина Т.В. Информационные технологии как условие успешной подготовки медицинских кадров // Современные проблемы науки и образования. – 2016. – № 2.;

URL: <http://science-education.ru/ru/article/view?id=24228> (дата обращения: 30.01.2021).

2. Современные информационные технологии в образовании / И. Роберт / Школа- Пресс / 1994

3. Автоматизированные информационные технологии в экономике / М. И. Семенов и др. / Финансы и статистика / 2000

4. Пошагаем по Интернет / On-Line учебник под руководством С. В. Кучерявского

5. Что такое Интернет / Д. Куксюк / Оптимизация и настройка компьютера

6. Эффективный поиск в Интернете / Нейл Дж. Рубенкинг / PC Magazine / RE №6 / 2001

7. Поиск в Интернете: использование имён / Михаил Талантов / КомпьютерПресс #2 / 2000

8. Mehriniso Farhodovna Atoeva, Elektrodinamika bo'limini o'qitishning samaradorligini oshirish aspektlari, Fizika, matematika va informatika, – Toshkent, 2016. – № 2. – B. 81-85.

9. М. Ф. Атоева, Электромагнетизм бўлимини даврийлик технологияси асосида ўқитишнинг дидактик имкониятлари, ЎЗМУ хабарлари. – Тошкент, 2016. – № 1/2. – Б. 86-89.

10. М. Ф. Атоева, Узлуксиз физика таълим самарадорлиги, Узлуксиз таълим. – Тошкент, 2012. – № 3. –Б. 19-23.

11. М. Ф. Атоева, Электродинамика бўлимини даврийлик тизими асосида ташкил этиш, Халқ таълими. – Тошкент, 2012. – № 1. –Б. 52-54.

12. М. Ф. Атоева, Ернинг магнит майдонини фанлараро боғланиш орқали тушунтириш, Педагогик маҳорат. –Бухоро, 2010. – № 1. – Б.53-55.

13. Атоева М.Ф. Периодичность обучения физике. Аспирант и соискатель.



– Москва, 2010. – №6. – С. 41-43.

14. M.F. Atoyeva. Interdisciplinary relations in physics course at specialized secondary education. *The Way of Science*. – Volgograd, 2016. – №9 (31). – P.22-24.

15. M.F. Atoyeva. The significance of periodicity at teaching physics. *The Way of Science*. – Volgograd, 2016. – № 10 (32). – P.62-64.

16. M.F. Atoyeva, R. Safarova. Pedagogical integration as a means of forming professionally important qualities among students of a medical university. *Academicia*. ISSN: 2249-7137 Vol. 10, Issue 8, August 2020. Impact Factor: SJIF 2020 = 7.13 *ACADEMICIA: An International Multidisciplinary Research Journal* <https://saarj.com>.

17. M.F. Atoyeva. Pedagogical Tests As An Element Of Types Of Pedagogical Technologies. *The American Journal of Applied Sciences*, 2(09), (TAJAS) SJIF-5.276 DOI-10.37547/tajas Volume 2 Issue 9, 19.09.2020. ISSN 2689-09. 92 *The USA Journals*, USA www.usajournalshub.com/index.php/tajas 164-169. Имп.5.2.

18. Farkhodovna, A. M. (2020). The problems of preparing students for the use of school physical experiment in the context of specialized education at secondary schools. *European Journal of Research and Reflection in Educational Sciences*, 8 (9), 164-167.

19. Атоева М.Ф. Эффективность обучения электродинамике на основе технологии периодичности. *The Way of Science*. – Volgograd, 2016. – № 10 (32). – P.65-66.

20. M.F. Atoyeva. Use of Periodicity in Teaching Physics. *Eastern European Scientific Journal*. – Düsseldorf-Germany, 2017. № 4. –P. 35-39.

21. M.F. Atoyeva. Didactic foundations of inter-media relations in the training of university students. *International Scientific Journal. Theoretical & Applied Science*. p-ISSN: 2308-4944 (print) e-ISSN: 2409-0085 (online). Year: 2020 Issue: 06 Volume: 86, P. 124.

FEATURES OF MEDICAL AND PEDAGOGICAL CONTROL IN THE PROCESS OF PHYSICAL EDUCATIONDOI: <https://doi.org/10.53885/edinres.2021.72.82.027>

*Raupova Shokhida Akhrorovna,
Senior Lecturer of the Tashkent State Dental Institute, Tashkent,
Uzbekistan.*

*Parpieva Malika Saloxiddinovna,
Senior Lecturer, Tashkent State Institute of Dentistry, Tashkent, Uzbekistan*

ЖИСМОНИЙ ТАРБИЯ ЖАРАЁНИДА ШИФОКОР-ПЕДАГОГ НАЗОРАТИНИНГ ЎЗИГА ХОСЛИКЛАРИ

*Раупова Шохида Ахроровна,
Тошкент давлат стоматология институти катта ўқитувчиси,
Тошкент шаҳри, Ўзбекистон*

*Парпиева Малика Салохиддиновна,
Тошкент давлат стоматология институти катта ўқитувчиси,
Тошкент шаҳри, Ўзбекистон*

ОСОБЕННОСТИ ВРАЧЕБНО-ПЕДАГОГИЧЕСКОГО КОНТРОЛЯ В ПРОЦЕССЕ ФИЗИЧЕСКОГО ВОСПИТАНИЯ

*Раупова Шохида Ахроровна,
старший-преподаватель Ташкентского государственного
стоматологического института, Ташкент, Узбекистан*

*Парпиева Малика Салохиддиновна,
старший-преподаватель Ташкентского государственного
стоматологического института, Ташкент, Узбекистан*

Abstract: In the article the essence of theoretical bases of physical culture and sports of students to a healthy way of life is opened. The role of physical culture of higher education institutions in adaptation, analysis of the theory and practice of physical education. Outlines the main direction of physical culture, as restoration and promotion of health.

Keywords: health, overload, active life, hypodynamia, smoking, physical training.

Introduction. Health is an invaluable asset not only of every person, but of the whole society. When meeting, parting with loved ones and dear people, we wish you good and strong health, since this is the main condition and guarantee of a happy life. Health helps us fulfill our plans, successfully solve basic life tasks, overcome difficulties, and if necessary, then significant overloads. Good health, reasonably maintained and strengthened by the person himself, ensures him a long and active life.

Scientific evidence suggests that most people, if they follow hygiene rules,



have the opportunity to live up to 100 years or more. Unfortunately, many people do not follow the simplest, science-based norms of a healthy lifestyle. Some become victims of inactivity (hypodynamia), which causes premature aging, others go overboard in food with the development of obesity, vascular sclerosis, and in some cases, diabetes mellitus, which is almost inevitable in these cases, others do not know how to rest, be distracted from work and domestic concerns, are always restless nervous, suffer from insomnia, which ultimately leads to numerous diseases of the internal organs. Some people, succumbing to the addiction to smoking and alcohol, actively shorten their lives [1, 2, 3, 4].

Physical culture is an integral part of human life. It occupies a rather important place in the study and work of people [5]. Physical exercise plays a significant role in the performance of members of society, which is why knowledge and skills in physical culture should be laid in educational institutions of various levels in stages. Higher educational institutions also play a significant role in the upbringing and teaching of physical culture, where the basis of teaching should be based on clear methods, methods, which together are built into a well-organized methodology of teaching and upbringing.

Materials and methods. Among the actual problems of physical education, a significant place is occupied by such a specific problem as the development of basic physical (motor) qualities. An important role here is played not only by the ways of their development and improvement, but also by means of their control, especially pedagogical [6, 7, 8].

The task of the latter is the need to get acquainted with the issues solved with the help of pedagogical observations, to get acquainted with the methods and organization of their implementation. Such observations can be carried out not only during classes or training, but also before and after them [14]. The main task of these observations is to improve the educational and training process in order to obtain the best effect. Such a task can be solved fruitfully with the participation of a doctor who knows sports well, planning methods, and the teacher-trainer, in turn, must have the necessary medical knowledge. At the same time, the trainer must clearly understand what information he can receive with the help of a doctor and what information he can independently [9]. Such observations in natural conditions of sports activity [13], carried out together with a doctor, allow us to assess the physical fitness and special training of an athlete, to assess the correctness of the methods and training regime used, to prevent overstrain, overwork and overtraining [12]. Based on the above, these observations should be called medical and pedagogical.

Results and discussion. The most important task of medical and pedagogical control is clarification in planning the educational and training process, dosage of physical activity in the weekly cycle, determining the duration of the rest intervals between exercises and training, finding the most rational combination of various training means, etc.

The practical implementation of medical and pedagogical control is carried out in a system of specially implemented checks, included in the

content of physical education classes, or training sessions [15, 16]. Such checks allow you to keep systematic records in two of the most important areas:

- determination of the degree of mastering the technique of motor actions;

- determination of the level of development of motor (physical) qualities.

The existing methods of medical and pedagogical control can be divided into two groups:

- not training complex equipment, characterized by the simplicity of the assessment technique (visual observation, determination of the respiratory rate, measurement of blood pressure, body weight, various coordination tests, etc.)

- requiring rather sophisticated equipment and specially trained people who conduct control (electrocardiography, etc.)

 - preliminary (reception of primary control standards);

 - current (noted by the teacher-trainer in a journal or diary);

 - final (acceptance of state tests).

A special place in the conduct of pedagogical control is occupied by medical support - one of the decisive conditions for the rational use of physical culture and sports, high efficiency of educational and training sessions [17].

Medical support contributes to the implementation of the principle of health-improving orientation of the physical education system and is carried out in the form of medical control.

Medical supervision is a scientific and practical section of medicine that studies the issues of physical development, functional state and health of the human body in the process of physical exercises and sports. Medical supervision is the main branch of sports medicine, which has its own clearly defined principles and objectives.

The main task of medical supervision is to ensure the correctness and high efficiency of educational and training sessions and sports events. The task of medical supervision is to familiarize students with the basic issues of medical supervision [18].

The fulfillment of this task is facilitated by the fact that in practical classes, students already get some idea of the basic methods of control. However, it should be borne in mind that at present an increasing number of people, moreover, of different ages are involved in physical exercises and sports. This circumstance requires them to have deeper knowledge in the field of medicine, since not all of them are under the supervision of a teacher-trainer in the classroom (more often) or a doctor (less often).

The purpose of medical control is all possible assistance to the effectiveness of the process of physical education, the correct use of physical culture. It is designed to exclude all conditions under which negative effects from physical exercise and sports on the body of those involved can appear.

Medical control is a prerequisite for preventing injuries, maintaining human health, longevity, creative activity and is carried out in accordance with the «Regulations on medical control over physical education in the



university».

The main tasks of medical supervision:

1. determination of the health status of students and the solution of issues of admitting them to classes in various forms and groups;
2. implementation of medical supervision in physical education and sports classes;
3. diagnostics of the functional state;
4. assessment of physical development and identification of diseases and injuries;
5. medical support of the competition;
6. agitation and promotion of physical culture among the population.

Medical control is a scientific and practical section of medicine that studies the state of health, physical development, functional state of the body of those engaged in physical exercises and sports. The main task of medical control is to ensure the correctness to high efficiency of educational and training sessions and sports events. Medical supervision is designed to exclude all conditions under which negative effects of physical exercise and sports on the body of those involved may appear. Medical supervision is a prerequisite for preventing injuries in the process of physical education of students and is carried out in accordance with the «Regulations on medical supervision of physical education in the university».

Conclusion. Medical control at the university is carried out in the following forms:

- regular medical examinations and control of those involved in physical exercise and sports;
- medical and pedagogical observations of those involved during classes and competitions
- sanitary and hygienic control over the places, conditions of classes and competitions;
- sanitary and educational work, promotion of physical culture and sports, healthy lifestyles;
- prevention of sports injuries and diseases;
- carrying out complex and rehabilitation measures

For students, a medical examination is carried out once a year before the start of the school year. For persons with a deviation in health - 2 times a year, and for persons actively involved in sports - 3-4 times a year.

Annual medical examinations of students allow you to study the state of health, physical development and functional abilities of the most important systems of the body, as well as to establish a medical group of students involved in the distribution of students established by many years of practice of medical control into groups:

- the main one (without deviations in the state of health);
- preparatory (without deviations, but with insufficient physical development and fitness);
- special (have deviations in the state of health and require! limitation of physical activity).

This allows you to correctly dose physical activity in the process of physical education classes in accordance with the health status of the trainees.

REFERENCES:

1. Абдуллаев.А, Хонкелдиев.Ш “Жисмоний тарбия назарияси ва услубияти” Т- 2005
2. Саламов Р.С. Спорт машғулотининг назарий асослари. Ўқув кўлланма Тош. 2005.
3. Керимов.Ф., Умаров.М. Спортда прогнозлаштириш ва моделлаштириш. Дарслик. Тош.2005
4. Раупова, Ш. А., Махмудов, Н. С., & Усмонова, Н. А. (2017). К вопросу об оценке профилактики и лечения артериальной гипертонии. Евразийский кардиологический журнал, (3).
5. Байбаева, М. Х., Раупова, Ш. А., & Ташкентова, Х. Т. (2016). Современное общество в информационной среды иллюзии и реальности. Высшая школа, (14), 31-32.
6. Байбаева, М. Х., Раупова, Ш. А., & Ташкентова, Х. (2016). Основные профессиональные принципы при подготовке будущих профессиональных учителей. Высшая школа, 2(24), 58-59.
7. Байбаева Мухайё Худайбергеновна, Раупова Шохида Ахроровна, Сафарова Санобар. Социально-психологическое обеспечение педагогического воздействия на учащихся // Science Time. 2016. №12 (36). URL: <https://cyberleninka.ru/article/n/sotsialno-psiologicheskoe-obespechenie-pedagogicheskogo-vozdeystviya-na-uchaschihsya>.
8. Раупова, Ш. А., Раупов, Х. Б., & Шарипова, Д. (2016). Психологические манипуляции как скрытое принуждение и предпосылки усиления подверженности личности манипулятивному воздействию. Молодой ученый, (4), 704-706.
9. Раупова, А. Ш. (2015). Спорт в контексте межкультурных взаимодействий на примере США и Великобритании. In Спорт в пространстве культуры и социальных коммуникаций (pp. 64-69).
10. Парпиева, М. С. (2020). Особенности преподавания медицинской терминологии на занятиях русского языка как неродного. Наука и образование сегодня, (6-2 (53)), 56-57.
11. Парпиева, М. С., & Шамсутдинов, Т. Р. (2019). Трудности изучения русского языка студентами национальных групп. In Молодежь в науке: Новые аргументы (pp. 189-191).
12. Kadirniyazovich Saparniyazov, S. (2021). Improving the pedagogical conditions of preparing students for sports competitions. Turkish Journal of Computer and Mathematics Education, 12(5), 1874-1880. doi:10.17762/turcomat.v12i5.2265.
13. Kayumov, S. (2021). Development of professional competence of future physical education teachers based on innovative approaches. Turkish Journal of Computer and Mathematics Education, 12(9), 1230-1236. Retrieved from www.scopus.com.



**BO‘LAJAK TEXNOLOGIYA FANI O‘QITUVCHILARINI
KASBIY FAOLIYATGA TAYYORLASHNING KREATIVLIGINI
RIVOJLANTIRISH**

DOI: <https://doi.org/10.53885/edinres.2021.98.44.028>

*Sayfullayeva Dilafruz Axmadovna,
Buxoro davlat universiteti Texnologik ta'lim kafedrası dotsenti*

*Baxronova Shaxlo Islomovna
Buxoro davlat universiteti Texnologik ta'lim kafedrası 2-kurs magistri*

Annotatsiya: Texnologiya ta'limi praktikum fanini o'qitishda individual yondashuvlar asosida bo'lajak texnologiya fani o'qituvchilarini kasbiy faoliyatiga tayyorlashning kreativligini rivojlantirishda innovatsion texnologiyalardan foydalanib dars ishlanmasi ishlab chiqilgan. Texnologiya fani o'qituvchilarining kreativligini rivojlantirishda tarmoqli rejalashtirish, suxbat, nima uchun organayzeri, ko'rgazmali, amaliy mashq, sinkveyn innovatsion texnologiyalardan foydalanish hamda dars jarayonida qo'llanilishi haqida ma'lumotlar bayon etilgan.

Kalit so'zlar: bilim, ko'nikma, malaka, individual, ko'rgazma, texnologiya, o'qitish, foydalanish, rivojlantirish, kreativ, innovatsiya, tarmoqli rejalashtirish, baholash, metod, dars, yeng, tikish, dazmollash.

**РАЗВИТИЕ ТВОРЧЕСТВА ПОДГОТОВКИ
ПРОФЕССИОНАЛЬНЫХ ПРЕПОДАВАТЕЛЕЙ ТЕХНОЛОГИЙ
К ПРОФЕССИИ**

*Сайфуллаева Дилафруз Ахмедовна,
доцент кафедры технологического образования Бухарского
государственного университета*

*Бахронова Шахло Исламовна,
магистр 2 курса кафедры технологического образования
Бухарского государственного университета*

Аннотация: На основе индивидуальных подходов к преподаванию предмета технологического образовательного практикума разработан план урока с использованием инновационных технологий в развитии творческих способностей в профессиональной подготовке будущих учителей технологий. Предоставляется информация о сетевом планировании, собеседованиях, организаторах, демонстрациях, практических занятиях, синхронном использовании инновационных технологий и их использовании в учебном процессе для развития творческих способностей учителей-технологов.

Ключевые слова: знания, навыки, квалификация, личность, выставка, технология, обучение, использование, развитие, творчество, инновации, сетевое планирование, оценка, метод, урок, рукав, шитье, гладка.

DEVELOPMENT OF CREATIVITY PREPARATION OF PROFESSIONAL TEACHERS OF TECHNOLOGIES FOR PROFESSION

*Sayfullaeva Dilafruz Akhmedovna,
Associate Professor of the Department of Technological Education,
Bukhara State University*

*Bakhronova Shahlo Islamovna,
2nd year master of the Department of Technological Education,
Bukhara State University*

Abstract: Based on individual approaches to teaching the subject of a technological educational workshop, a lesson plan has been developed using innovative technologies in the development of creative abilities in the professional training of future technology teachers. Provides information on network planning, interviews, organizers, demonstrations, practical exercises, the synchronized use of innovative technologies and their use in the educational process to develop the creative abilities of technology teachers.

Key words: knowledge, skills, qualifications, personality, exhibition, technology, learning, use, development, creativity, innovation, network planning, assessment, method, lesson, sleeve, sewing, ironing.

Jahon miqyosida pedagog kadrlarining ijodiy salohiyati, texnologik kompetentligi va kreativligini rivojlantirish, axborot-kommunikasiya texnologiyalari va dasturlari orqali o'qitishning innovatsion texnologiyalardan kompleks foydalanish orqali ijtimoiy-iqtisodiy yuksalishning intellektual resurslarini hamda ta'lim mazmuniga mos o'qitishning zamonaviy o'quv-uslubiy ta'minotini ishlab chiqish, o'quv materiallarini mazmunan takomillashtirish zaruriyati yuzaga kelmoqda. Mazkur zaruriyatdan kelib chiqib, bo'lajak texnologiya fani o'qituvchilarining tikuvchilikka oid kreativligini rivojlantirish metodikasini takomillashtirish dolzarb hisoblanadi.

Bo'lajak texnologiya fani o'qituvchilarining ijodiy fikrlashi va kreativligini rivojlantirish masalalariga qaratilgan ilmiy tadqiqotlar olib borilmoqda. Dunyodagi innovatsiyalarni ta'lim jarayoniga tadbiiq etish, bo'lajak texnologiya fani o'qituvchilarining tikuvchilikka oid kreativ kompetensiyalarini shakllantirish va rivojlantirish usullarini ilmiy asoslab berish, ta'lim tizimi mazmuniga mos kreativ o'qitish metodikasini joriy etish va o'quv materiallarini takomillashtirish zaruriyati yuzaga kelmoqda.

Respublikadagi shiddatli o'zgarishlar ta'lim tizimiga ham jahon miqyosida keng yo'l ochib bermoqda, jumladan, zamonaviy axborot texnologiyalarning tezkor rivojlanishi, global telekommunikasion texnologiyalarning takomillashib borishi elektron ta'lim muhitida insonni ishga bo'lgan munosabatini kreativ yondashuvini talab etmoqda.

Biz ham texnologiya ta'limi praktikum fanini o'qitishda individual yondashuvlar asosida bo'lajak texnologiya fani o'qituvchilarini kasbiy faoliyatiga tayyorlashning kreativligini rivojlantirishda innovatsion

texnologiyalardan foydalanib dars ishlanmasini ishlab chiqdik.

Fanning nomi: Texnologiya ta'limi praktikumi

Mashg'ulot mavzusi: "Ayollar kiyimlariga turli xildagi yeng namunalarini tayyorlash" mavzusini o'qitish texnologiyasi.

Mashg'ulotni o'tkazish vaqti -80 daqiqa

Mashg'ulot maqsadlari: Ta'limiy: Bo'lajak texnologiya fani o'qituvchilariga ayollar kiyimlariga turli xildagi yeng namunalarini tayyorlash haqida amaliy ko'nikmalarni shakllantirish.

Tarbiyaviy: Bo'lajak texnologiya fani o'qituvchilariga ayollar kiyimlariga turli xildagi yeng namunalarini tayyorlash jarayonida mehnat muhofazasi qoidalariga rioya qilish, bir-birini hurmat qilishni hamda milliy va umummadaniy qadriyatlarini shakllantirish ruhida tarbiyalash.

Rivojlantiruvchi: Fanga qiziqtirish, ularni dunyoqarashini kengaytirish, erkin, kreativ va mustaqil ishlash qobiliyatlarini rivojlantirish.

O'quv faoliyatini tashkil etish shakli: Individual ishlash

O'qitish sharoiti: Jixozlangan auditoriya

O'qitish texnologiyasi va metodlari. "Tarmoqli rejalashtirish" texnologiyasi, Suxbat, "Nima uchun?" organayzeri, ko'rgazmali, amaliy mashq, sinkveyn.

O'qitish vositalari: o'quv qo'llanmalar, darsliklar, kompyuter, videoproyektor, ekran, slayd, tarqatma materiallar, tikuv mashinasi, tikilgan ustki kiyim namunalari, gulli va gulsiz materiallar, elimli qotirma, dazmol, ip, igna, qaychi, satimetr, lenta.

Tarqatma materiallar: testlar, texnologik xaritalar, slaydlar, yo'riqnomalar, tarqatma materiallar, krassvord.

Mashg'ulotning borishi

II. Tashkiliy qism. (7 daqiqa)

Salomlashish bo'lajak texnologiya fani o'qituvchilarining davomatini aniqlash, ish o'rinlari va jihozlangan auditoriyaning sanitariya gigiyena holatini ko'zdan kechirish, ularni reja bilan tanishtirish.

Reja:

1. Ayollar kiyimlaridagi yenglar haqida tushuncha.
2. Ayollar kiyimidagi yeng namunalarini tayyorlash.
3. Qaytarma manjetli yeng tikish.

Bo'lajak texnologiya fani o'qituvchilariga faollashtiruvchi savollar beriladi

1. Bortlarni tayyorlash nechta bosqichdan iborat?
2. Adiplarni tayyorlashni aytib bering?
3. Bort qotirmasini tayyorlashni aytib bering?
4. Bortni tikib yig'ish qanday amalga oshiriladi?
5. Kiyim bort qismiga qanday ishlov beriladi?

Bo'lajak texnologiya fani o'qituvchilarini faollashtirib javoblar tinglanadi hamda "Nima uchun?" organayzerini to'ldiring deb alohida topshiriq beriladi va ular individual ravishda mustaqil bajaradilar.

"Nima uchun?" organayzerini to'ldiring

“Nima uchun?” organayzerini to‘ldiring

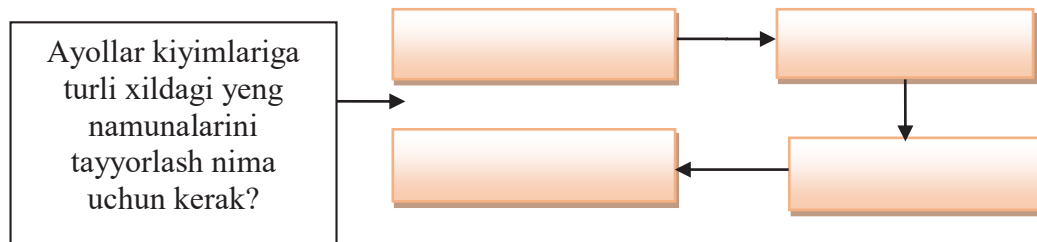

Bo‘lajak texnologiya fani o‘qituvchilarining javoblari tinglanadi va topshiriqni bajarish ketma-ketligi tekshiriladi. Yo‘l-yo‘riq va tavsiyalar beradi. Bo‘lajak texnologiya fani o‘qituvchilarining ishlashlari uchun zarur didaktik qo‘llanmalar, yo‘l-yo‘riq ko‘rsatma xaritalar ilmiy adabiyotlar, bichish stoli, doska, didaktik texnik vositalar mavjud bo‘lgan o‘quv ustaxonasida o‘tkaziladi.

Asosiy qism: (35 daqiqa)

O‘qituvchi bo‘lajak texnologiya fani o‘qituvchilariga axborot-kommunikasiya texnologiyalari va dasturlari orqali ayollar kiyimlariga turli xildagi yeng namunalarini tikishda uchraydigan mayda bo‘laklar ularga texnologik ishlov berish jarayonini tushuntiradi bajariladigan ishlar ketma-ketligi bayon qiladi.

Bo‘lajak texnologiya fani o‘qituvchilarining kreativligini rivojlantirishda, axborot-kommunikasiya texnologiyalari va dasturlari orqali yeng namunalarini tayyorlash videoroligini namoyish qilib, ko‘rsatib beradi.

Bo‘lajak texnologiya fani o‘qituvchilari ushbu mavzuni o‘rganish jarayonida quyidagi amaliy ko‘nikmalarni egallashlari kerak:

- yeng namunalarini alohida tayyorlab olish;
- qaytarma manjetli yeng tayyorlab olish;
- qo‘yma burmali yeng tayyorlab olish;
- ulama manjetli yeng namunasini tayyorlab olish;
- yenglar uchun yelimli qotirmalarni tayyorlab olish;

Bo‘lajak texnologiya fani o‘qituvchilarini o‘rganish davomida shakillanadigan nazariy va amaliy bilimlar:

- yeng namunalarini alohida bichilgan yengni tikish texnologiyasi;
- qaytarma manjetli yengni tikish texnologiyasi;
- qo‘yma burmali yengni tikish texnologiyasi;
- ulama manjetli yengni tikish texnologiyasi;
- yenglarga yelimli qotirmalarni yopishtirish texnologiyasi;

O‘qituvchi tomonidan mavzu doirasidagi asosiy ma’lumotlar beriladi so‘ngra bo‘lajak texnologiya fani o‘qituvchilariga individual ishlashni aytib o‘tadi. O‘qituvchi bo‘lajak texnologiya fani o‘qituvchilariga mashg‘ulotning umumiy mazmuni va uni o‘tkazish tartibini tushuntiradi.



Mashg‘ulotni “Tarmoqli rejalashtirish” texnologiya asosida yeng namunalarini tayyorlash va ijodiy topshiriqlarni qo‘llab amalga oshirilishini aytib o‘tadi.

“Tarmoqli rejalashtirish” texnologiyadan foydalanib bo‘lajak

texnologiya fani o'qituvchilarini individual yondashuv asosida amaliy topshiriqni bajarishning texnologik ketma-ketligi tuzildi. (1-jadval)

Manjetsiz yeng uchlarini tikish texnologik ketma-ketligi

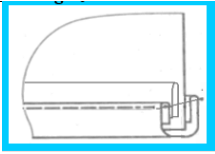
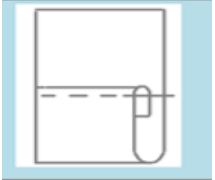
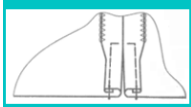
1-jadval

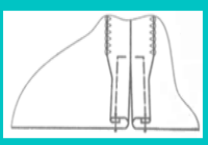
№	Topshiriqning Nomi	Topshiriqning shartlari	Topshiriqning sxemasi	Foydalanilgan jixozlar
1	2	3	4	5
Manjetsiz yeng uchlarini tikish				
1	Yengni manjesiz tikish	Qaviq yirikligi 0.5 sm solqi hosil qilinadi		Andoza, bo'r
2	Yengni chok bilan tikish	Ko'klash chokining kengligi 0,7-0,8 sm bo'ladi		Igna va ip
3	Yengni ag'darish	Yengni o'ngiga ag'dariladi		Qo'lda
4	Yengga NII berish	Chetlari to'g'rilab, ustki yeng tomonidan namlangan dazmolmato qo'yib dazmollanadi		Dazmol, dazmolmato, suv purkagich
5	Yengga baxyaqator yurgiziladi	Yengning uloqlari 1,0-1,2 sm kenglikda biriktirib tikiladi		Tikuv mashinasi

Ayollar kiyimidagi yeng namunalarini tikish

Yeng oʻmiziga ishlov berishdan avval koketkani koʻylakning etak qismiga ulab olinadi. Buning uchun qoʻyma burma boʻlaklari bir-biriga ulanib, ulangan choklari yoʻrmab chiqiladi, keyin ochiq qirqimlari 0,2–0,3 santimetrga teskarisiga bukilib, maxsus siniq chok tikadigan mashinada ishlanadi.

Qoʻyma burmalarning ikkinchi qirqimi boʻyicha 0,5–0,7 santimetr masofada baxyaqator yurgizib, burma hosil qilinadi. Burmalari tekis taqsimlangan qoʻyma burmani oʻngini koketkaning oʻngiga qaratib qirqimlariga toʻgʻrilab qoʻyib, koketkaning atrofiga gir aylantirib qoʻlda koʻklab biriktiriladi.

Old va orqa koketkalarini teskari tomoniga oʻgirib, oʻrta chiziqlarini etak qismining oʻrta chiziqlariga toʻgʻrilab avval qoʻlda koʻklab chiqiladi, keyin mashinada baxyaqator yurgiziladi va maxsus mashinada yoʻrmalanadi. Koʻylak oʻngiga agʻdariladi va tekislanadi. Yengni yeng oʻmiziga toʻgʻri oʻtkazish uchun uni oldin maxsus toʻgʻnogʻichlar bilan kertimlarni toʻgʻrilab oʻmizga toʻgʻnab chiqiladi. Keyin yengni oʻmizga koʻklayotganda ignalar olib tashlanadi. Yengni koʻklab oʻtkazish uchun yengni asosiy boʻlak yeng oʻmizi ishiga oʻngini ichkariga qaytarib qoʻyiladi va yeng tomondan sirma qaviqlar bilan koʻklayadi. Qaviq yirikligi 0,5 sm. Yengdagi eng koʻp salqi qiyama qismida boʻlib, qolgan joyida deyarli solqi hosil qilinmay koʻklab oʻtkaziladi.

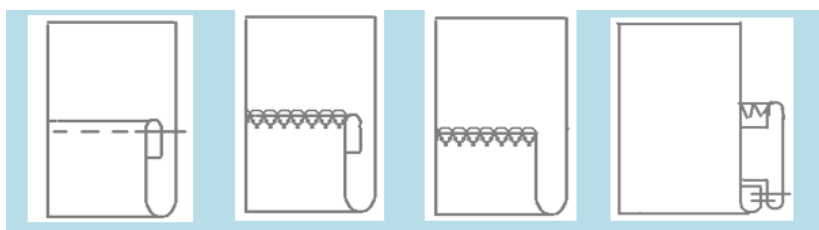

1-rasm. Manjetsiz yeng uchlarini tikish

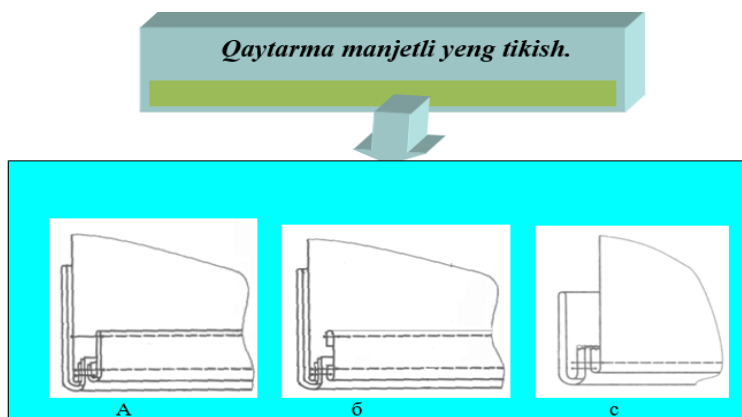

2-rasm. Qaytarma manjetli yeng tikish

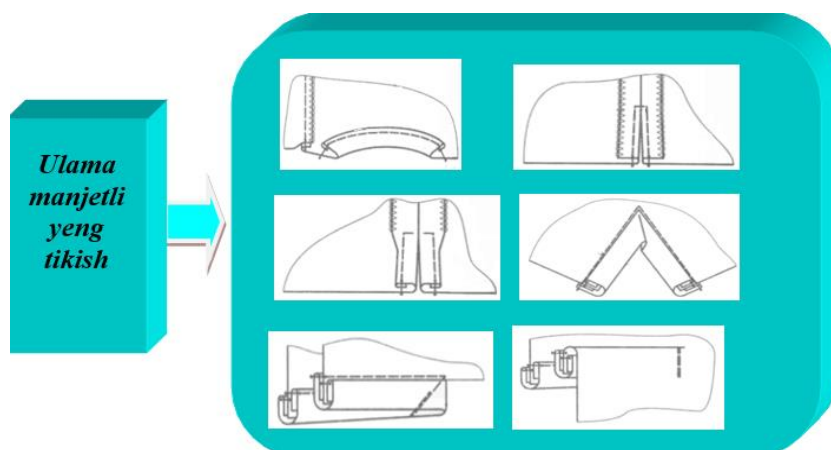

Ko'klash chokining kengligi 0,7-0,8 sm bo'ladi. Yengning chok qirqimlari maxsus mashinada yo'rmlanadi. yengning etak qismi ko'rinmas qaviqqator bilan mahkamlab tikiladi.

Yengil kiyimlarda yeng konstruksiyasi jihatidan turli xil bo'ladi. Ular o'tkazma, reglan, old va ort bo'laklar bilan yaxlit bichiladi.

Yenglar uzun, kalta va tirsakgacha bo'ladi. Yeng uchlariga ishlov berish bo'yicha manjetli, manjesiz, elastik tasma qo'yilgan, beyka qo'yib tikilgan, mag'iz chok bilan tikilgan va hokazo bo'ladi. Tuzilishi jihatidan-birchokli, ikkichokli, burmali, burmasiz, vitochkali, taxlamali va hokazo bo'lishi mumkin. Yengil kiyimlarda ko'proq o'tkazma bir chokli yenglarni uchratamiz.

“Tarmoqli rejalashtirish” texnologiyasi

Mashg'ulot jarayoni “Tarmoqli rejalashtirish” texnologiyasi asosida kreativ topshiriqlarni qo'llab o'tkaziladi.

“Tarmoqli rejalashtirish” texnologiyasi yordamida “Ayollar kiyimlariga turli xildagi yeng namunalarini tayyorlash” bo'yicha talabalar individual topshiriqlarni bajaradilar. Bo'lajak texnologiya fani o'qituvchilarini yangi mavzu bo'yicha olgan bilim va ko'nikmalari asosida kreativ topshiriqlar beriladi.

1- texnologiya fani o'qituvchisi uchun topshiriq

1. Manjesiz yenglarni tikish.

2- texnologiya fani o'qituvchisi uchun topshiriq

1. Qaytarma manjetli yeng tikish.

3- texnologiya fani o'qituvchisi uchun topshiriq

1. Ulama manjetli yeng tikish.

n... texnologiya fani o'qituvchisi uchun topshiriq

Ushbu texnologiyada mashg'ulot o'tkazish zarur bo'lgan barcha jarayonlarning (ish, faoliyat, harakat jarayonlari) ularning vaqtdagi va mantiqiy ketma-ketlikda quyidagi savollarga javob byerish tizimida amalga oshiriladi:

Ayollar kiyimlariga turli xildagi yeng namunalarini tayyorlashda nimalarni hisobga olish kerak?

Ayollar kiyimlariga turli xildagi yeng namunalarini tayyorlashda qanday yeng turlaridan foydalanish kerak?

Ayollar kiyimlariga turli xildagi yeng namunalarini tayyorlash ketma-ketligi qanday olib boriladi?

Ayollar kiyimlariga turli xildagi yeng namunalarini tayyorlash jarayonlari qanchalik uzoq davom etadi?

Ayollar kiyimlariga turli xildagi yeng namunalarini tayyorlashda qanday manbalardan foydalanasiz?

Ayollar kiyimlariga turli xildagi yeng namunalarini tayyorlashda qanday muhim muddatlar belgilanishi kerak?

Ayollar kiyimlariga turli xildagi yeng namunalarini ko'rishini tasvirlaydi va ko'rsatadi. Yeng turlaridan foydalaniladi. Ayollar kiyimlariga turli xildagi yeng namunalarini tayyorlash ketma-ketligi mos keladi. Yeng namunalarini tayyorlash jarayoni uzoq davom etishini videoroliklar asosida ko'rsatiladi. Ayollar kiyimlariga turli xildagi yeng namunalarini tayyorlash vaqtda harakatlar erkinligini, ya'ni kritik jarayonlarni topib kreativ ijod qiladi. Bu vaqt jarayonini o'tkazish yoki uni uzaytirish uchun mumkin bo'lgan erkin vaqt makonini beradi. Barcha kritik jarayonlarni ketma-ket tartiblash natijada loyihaning eng davomiy yo'li hisoblangan kritik yo'lni beradi.

1- texnologiya fani o'qituvchisining taqdimoti

1. Manjesiz yenglarni tikib, tushuntirib, taqdimot qiladilar.

2- texnologiya fani o'qituvchisining taqdimoti

1. Qaytarma manjetli yengni tikib, tushuntirib, taqdimot qiladilar.

3- texnologiya fani o'qituvchisining taqdimoti

1. Ulama manjetli yengni tikib, tushuntirib, taqdimot qiladilar.

Mustahkamlash qismi: (20 daqiqa)

“Sinkveyn” metodi

“Sinkveyn” metodini samarali amalga oshirish qadamlari

Har bir ishtirokchi erkin ishlashi uchun qulay sharoit yaratilishi kerak. Mustaqil fikr va g'oyalarni yozish uchun kerakli doska, yumshoq doska, flebchat, rangli markerlar, kodoskop turli formatdagi qog'ozlar oldindan tayyorlanishi lozim. Beriladigan mavzu, muammo yoki vaziyatlar aniqlanadi.

Sinkveyn tuzish qoidasi:

Birinchi qatorda topshiriq bir so'z, odatda ot bilan ifodalanadi (Kim? Nima?)

Ikkinchi qatorga mavzuga oid ikkita sifat yoziladi (Qanday? Qanaqa?)

Uchinchi qatorda mavzu doirasidagi hatti-harakat vazifasini anglatuvchi uchta so'z fe'li bilan ifodalanadi.

To'rtinchi qatorga mavzuga nisbatan tasavvur (assosiasiyasi)ni anglatuvchi va to'rtta so'zdan iborat bo'lgan fikr (sezgi) yoziladi.

Oxirgi qatorga mavzu mohiyatini takrorlaydigan, ma'nosi unga o'xshash bo'lgan bitta so'z (sinonim) yoziladi.

Yangi mavzu bo'yicha olgan ko'nikmalarini bo'lajak texnologiya fani o'qituvchilarining har biri, tayyorlagan yeng turlarini “Sinkveyn” metodi asosida ta'riflaydi.

Ushbu metodida bo'lajak texnologiya fani o'qituvchilari asosan individual

tartibda ishlaydilar. Individual (yakka tartibda) ishlash qoidasi.

Individual (yakka tartibda) ishlash - Bu ta'lim shakli o'quv jarayonini individuallashtirish va talabalarni faollashtirishga ko'maklashadi.

“Sinkveyn” metodi

“Sinkveyn” metodi

1-talaba

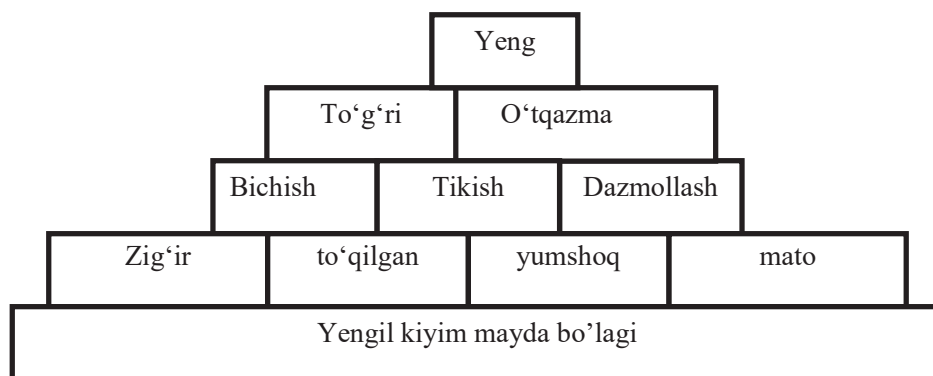

2- talaba

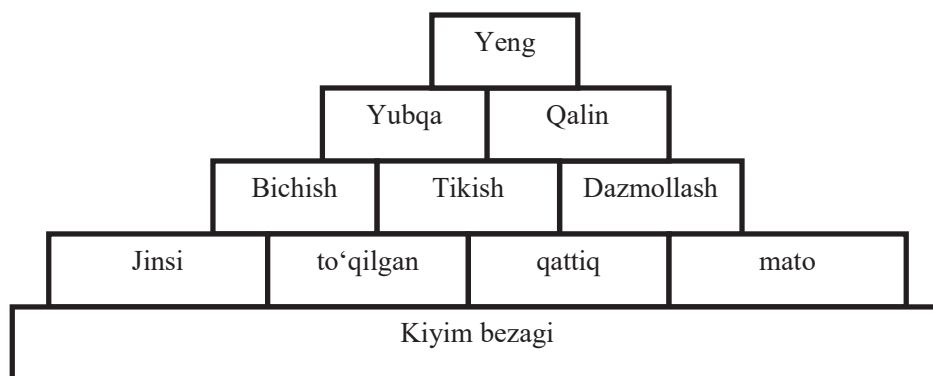

3- talaba

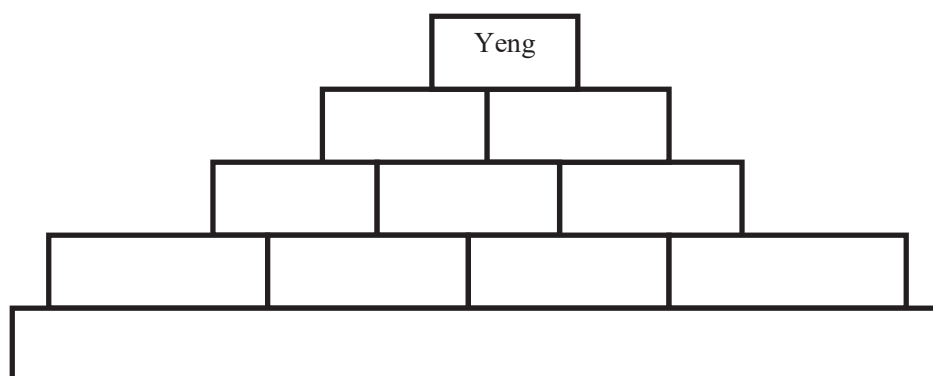

Yakka tartibdagi ishni keng ko'lamdagi o'quv topshiriqlarini mustaqil bajarishga yo'naltirilgan individual ish bilan almashtirmaslik lozim.

Ushbu shakldagi o'quv mashg'ulotlarini ta'lim jarayonida qo'llash imkoniyatlari quyidagilardan iborat:

- natijalarni solishtirish (tanlovlar, musobaqalar);
- o'zlashtirishni aniqlash;

axborotni mustaqil izlash va to'plash;
qayta shug'ullanish va takrorlash;
kreativ yondashish;
topshiriqlarni individual bajarish;

Individual (yakka tartibda) bajarilgan topshiriqlarni baholash.

- O'qituvchi kuzatuvlar asosida, individual bajargan ishlarning hamda yutuqlarini baholaydi. Bu ikkala bahoning o'rtacha qiymati natijani beradi. Bu usul o'qituvchining kuzatish qobiliyatiga juda yuqori talablar qo'yadi. Barcha baholar har bir kishi uchun alohida individual bahoni beradi. Bu usul bo'lajak texnologiya fani o'qituvchilarida o'z-o'zini baholash kompetensiyalarning rivojlanishiga ko'maklashadi va o'qituvchining baholashga muvozanatni ko'rsatadi. Har bir bo'lajak texnologiya fani o'qituvchilari kreativ yondashuvi asosida umumiy natijasi uchun individual baho oladilar. Bu usulda baholash individual bajarilgan ish hisobga olinadi. Biroq, bo'lajak texnologiya fani o'qituvchilarining yakkama-yakka bajargan ishi ma'suliyat hissiyotini ham kuchaytirish mumkin. Bo'lajak texnologiya fani o'qituvchilari o'z-o'zini baholaydi va uni o'qituvchi o'zining bahosi bilan solishtiradi hamda yakuniy natijani chiqarishda 50 % ga hisobga oladi. Bu usul bo'lajak texnologiya fani o'qituvchilarini baholash kreativligini oshiradi, bilimdonlikga o'rgatish uchun qo'l keladi.

Ikki usul ham aniq sharoitlarni yaratadi, biroq individual ish jarayonini e'tiborga olinadi. Agar ta'lim oluvchiga ushbu xususiyatlar shakillantirilmasa shaxs imkoniyatlari ro'yobga chiqmaydi. Shuning uchun ham ta'lim texnologiyalari va metodlari o'qituvchining mavjud imkoniyatlarini to'la ro'yobga chiqishiga qiziqish uyg'onish mustaqil o'rganishga havas ortirishiga yo'naltirish lozim. Biz "Tarmoqni rejalashtirish" texnologiyasidan foydalanib, bo'lajak texnologiya fani o'qituvchilarining mustaqil o'rganishiga qaratilgan dars ishlanmasini keltirdik.

O'qituvchi ular tomonidan tayyorlangan har xil yeng turlarini tahlil qilib, yakuniy suhbat o'tkazadi va kelgusida qaysi jihatlariga e'tibor berish kerakligini aytib o'tadi.

Texnika va mehnat xavfsizligi hamda – sanitariya gigiyena qoidalari, yeng turlarini tayyorlash, asosga o'tqazish tartibi va ish jarayonida yo'l qo'yiladigan nuqsonlar hamda ularni bartaraf etish yo'llari haqida ma'lumot beriladi. Bo'lajak texnologiya fani o'qituvchilari topshiriqni anglab oladilar. Ularning har biriga kichik ijodiy topshiriqlar beriladi. Topshiriqni individual rejalashtiradi. O'qituvchi bichish-tikish ishlarini bajarish uchun vaqt belgilaydi. Bo'lajak texnologiya fani o'qituvchilari topshiriqni individual ravishda amalga oshiradilar. Ishlab chiqarish ta'limi ustasi yoki o'qituvchi bo'lajak texnologiya fani o'qituvchilarini ishini kuzatib turadi. Individual bajargan topshiriqni tekshirib ko'rib o'qituvchiga taqdim etadi. Ishni sifatli bajargan bo'lajak texnologiya fani o'qituvchilari rag'batlantiriladi. Topshiriqni bajarishda kreativ yondashuv ham alohida baholanishi kerak. Ishni tayyorlayotganda bo'lajak texnologiya fani o'qituvchilari kreativ ish mahsuli sifatida biron bir buyum yoki kompozitsiya yaratadilar. Bo'lajak texnologiya fani o'qituvchilari bajargan ishni baholash orqali ularning mustaqil va kreativ

qobiliyatlari haqida ham ma'lumotga ega bo'lishimiz mumkin. Bo'lajak texnologiya fani o'qituvchilari ishi quyidagi tarzda baholanadi.

Yakuniy qism: (18 daqiqa)

Mashg'ulotda bo'lajak texnologiya fani o'qituvchilarining to'plagan ballari e'lon qilinib, g'olib talabalar rag'batlantiriladi. Baholash mezonlari o'quv maqsadlariga qay darajaga erishilganligini anglatuvchi ko'rsatgich bo'lib, u sonlar ("5", "4", "3", "2") bilan ifodalanadi. Bajarilgan ishlarning yutuq va kamchiliklari tahlil qilinadi, yo'l qo'yilgan xatoliklar sabablari aniqlanadi, hamda bartaraf etish yo'llari tushuntiriladi. Uyga bajarish uchun topshiriq beriladi. Ustaxonadagi narsalar yig'ishtirilib, tartibga keltiriladi.

Darsni ushbu texnologiya va faol metodlar asosida tashkil etilishi fan bo'yicha ta'lim oluvchilarning mustaqil o'rganish va kreativ qobiliyatlarini rivojlantirishga, topshiriqlarni mustaqil rejalashtirish, amalga oshirish va baholash kabi ko'nikmalarini shakllantirishga imkon yaratadi. O'quv materiali esa chuqur va mukammal tarzda asosli egallanadi.

Tarmoqli rejalashtirish texnologiyasi qo'llanilganda bo'lajak texnologiya fani o'qituvchilarining bilim olish faoliyati faollashadi, o'z fikrini mustaqil bayon eta oladi, amaliy ko'nikmalari rivojlanadi.

Bo'lajak texnologiya fani o'qituvchilariga texnologiya ta'limi praktikumi fanini o'qitishda "Tarmoqli rejalashtirish" texnologiyasi qo'llanilganda quyidagi afzalliklar namoyon bo'ladi.

- Bo'lajak texnologiya fani o'qituvchilari muammoli topshiriqlarni to'liq anglab olib, mustaqil holda muammoni individual, juftlikda yoki kichik guruhlarda belgilangan vaqt davomida, berilgan amaliy topshiriq bo'yicha mehnat faoliyatini (maxsulot va namuna tayyorlash, biron bir kasbiy faoliyatga oid amaliy ish bajarish va h.k) amalga oshirish ishlarini rejalashtirish, boshqarish va nazorat qilishda manbalarga e'tibor qaratadi.

- Bu esa bo'lajak texnologiya fani o'qituvchilarining mustaqil va kreativ izlanishi, rejalashtirish, bajarish, o'tkazish jarayonini optimallashtirish uchun kritik jarayonlarni topish, rejaga kiritish uchun (alohida e'tiborni talab qiladi) va xulosa chiqarish va natijalarni baholash jarayonlarida ishtirok etadilar. Topshiriq yakka tartibda yoki juftlikda bajarilganda individual bajarilganda bo'lajak texnologiya fani o'qituvchilarini birgalikdagi faoliyatini muvofiqlashtiradi.

- Bo'lajak texnologiya fani o'qituvchilarining vazifasi bu jarayonda belgilangan vaqt ichida bir nechta yeng turlariga ishlab berish hamda kreativ yondashgan holda yeng turlarini yaratishdan iborat. Topshiriqlar o'rganishga xizmat qilishi, nazariy bilimlarni amaliyotga tadbiiq etishi, bo'lajak texnologiya fani o'qituvchilari ishni mustaqil rejalashtirish, tashkil qilish va amalga oshirish imkoniyatini yarata oladi.

Ushbu dars ishlanmasidan ko'rinib turibdiki, texnologiya ta'limi praktikumi fanini o'qitishda innovatsion texnologiyalarni bir nechta mantiqiy ketma-ketligidan foydalanish orqali quyidagilarga erishiladi.

- bo'lajak texnologiya fani o'qituvchilarining mashg'ulotdagi faolligi oshadi;

- mustaqil ishlash qobiliyatlari va kreativ ijodkorligi rivojlanadi;

- amaliy ko‘nikmalarni yaxshi o‘zlashtirish imkonini beradi;
- individual ishlashda barcha bo‘lajak texnologiya fani o‘qituvchilari mashg‘ulotga jalb etiladi;
- bo‘lajak texnologiya fani o‘qituvchilari faoliyatining asosini mustaqil ish harakatlarini tashkil qiladi.

Adabiyotlar

1. А.Р.Жўраев, Д.А. Сайфуллаева, Ш.Бахронова Замонавий таълим технологиялар асосида ташкил қилинадиган шахсга йўналтирилган таълим жараёни // Science and Education. № 2020.Б.169-176
2. Dilafruz Ahmadovna Sayfullayeva. “Methodology of using innovative technologies in technical institutions”. PSYCHOLOGY AND EDUCATION. Scopus International Journal.(2021) 58(1)
3. Sayfullayeva D.A Innovative and Individual Approach in Professional and Vocational Training of Young People with Disabilities. Eastern European Scientific Journal. Ausgabe 6- 2017 Part I.- P.154-157
4. Sayfullayeva D.A., Juraev A.R., Toshev Yu.N. Innovative project of preparation of students for professional activity // Научно-методический журнал вестник науки и образования № 19 (97). Часть 2. 2020.С.48
5. Olimov Kakhramon Tanzilovich, Sayfullaeva Dilafruz Ahmedovna, Khimmataliev Dustnazar Omonovich, Ashurova Sanobar Yuldashevna, Gaffarov Feruz Hasanovich. Teaching Special Subjects for Students with Disabilities in Preparation for the Profession by Using Innovative Educational Technologies. International Journal of Innovative Technology and Exploring Engineering (IJITEE) ISSN: 2278-3075, Volume-9 Issue-1S, November 2019.В.425-429.
6. Dilafruz Ahmadovna Sayfullayeva, Kakhkhorov Sobir Kh., Bahronova Sh.I. Increasing the professional creativity of students in teaching specialties. Проблемы современной науки и образования Научно-методический журнал. 2020. № 12 (157). Часть 2 С.33
7. Sayfullayeva D.A., Mirdjanova N.N., Saidova Z.Kh. Развитие профессиональных компетенций и творческих способностей студентов высших учебных заведений // Научно-методический журнал вестник науки и образования № 2020.19 (97). Часть 2.С.55
8. Сайфуллаева ДА, М.Б.Тошпулатова.Предпосылки машинного проектирования и разверток деталей одежды с использованием ЭВМ. Наука, техника и образование Научно-методический журнал. - Москва, 2016. № 2 С. 72-75

**ФАРҒОНА ВОДИЙСИДА МИЛЛИЙ-МАДАНИЙ
МАРКАЗЛАРНИНГ МИЛЛАТЛАРАРО МУНОСАБАТЛАРНИ
УЙҒУНЛАШТИРИШДАГИ ЎРНИ**

DOI: <https://doi.org/10.53885/edinres.2021.30.97.029>

Юсупова Севара Низомиддиновна

*ижтимоий фанларни ўқитиш методикаси кафедраси мудири
Андижон давлат педагогика институти. Андижон, Ўзбекистон*

Аннотация. Фаргона водийсидаги миллий-маданий марказларнинг миллатлараро муносабатларни уйғунлаштиришидаги ўрни, аҳолини миллий таркибидаги ўзгаришлар манбалардан кенг фойдаланилган ҳолда таҳлил этилиб, хусусий ва умумий жиҳатлари очиқ берилган. Демографик ўзгаришларнинг миллатлараро муносабатларга таъсири, аҳоли динамикаси ва миллий таркибидаги ўзгаришлар таҳлил этилган. Унда миллатлараро тотувлик, ўзаро меҳр-оқибат муҳитини янада мустаҳкамлаш ҳамда миллий қадриятларни асраб-авайлаш, ёш авлод қалби ва онгига Ватан туйғусини сингдиришни вазифа қилиб олган. Фаргона водийси вилоятларида ҳам миллий-маданий марказлар фаолиятини мувофиқлаштириш ва янада ривожлантириш мақсадида олиб борилган ишлар ўз самарасини бераётганлиги асосланган. Андижон, Наманган ва Фаргона вилоятларида маҳаллий миллат вакиллари салмогининг ортиб бориши, юқори табиий ўсиш ва манфий ташиқ миграция моҳияти таҳлил этилган, бу даврда рўй берган сиёсий, ижтимоий-иқтисодий ўзгаришларни, минтақадаги миллатлараро муносабатлар таъсирида демографик вазиятнинг ўзгариши, ташиқ миграциянинг аҳоли динамикаси ва турмуш тарзига таъсири кўрсатиб беришга доир масалалар архивлардаги ҳужжатлар асосида илмий жиҳатдан объектив тадқиқ қилинган.

Калит сўзлар: демография, миллатлараро муносабатлар, миллий таркиб, аҳоли динамикаси, табиий ўсиш.

**РОЛЬ НАЦИОНАЛЬНЫХ И КУЛЬТУРНЫХ ЦЕНТРОВ
В КООРДИНАЦИИ МЕЖДУНАРОДНЫХ ОТНОШЕНИЙ В
ФЕРГАНСКОЙ ДОЛИНЕ**

Юсупова Севара Низомиддиновна,

*заведующий кафедры методики преподавания общественных наук
Андижанский государственный педагогический институт.*

Андижан, Ўзбекистон

Аннотация. Исходя из анализа использованного широкого круга источников об изменении этнического состава населения, раскрыты общие и частные аспекты роли национально-культурных центров Ферганской долины в гармонизации межэтнических отношений. Анализируется влияние демографических изменений на межэтнические отношения, изменение динамики населения и национального состава.

При этом основная задача направлена на укрепление атмосферы

межнационального согласия и взаимопонимания, а также сохранение национальных ценностей, привитие в сердцах и умах подрастающего поколения чувства патриотизма к родине.

Обосновано, что проводимая в регионах Ферганской долины работа по координации и дальнейшему развитию деятельности национально-культурных центров приносит свои плоды.

Проанализирован рост доли представителей коренных народов, высокий естественный прирост и внешняя миграция в Андижанской, Наманганской и Ферганской областях, а также произошедшее в тот период, изменение демографической ситуации в регионе под влиянием межэтнических отношений, на основе архивных документов научно и объективно изучены вопросы, связанные с развитием на основе этнополитических, социально – экономических изменений, влияния внешней миграции на динамику и образ жизни населения.

Ключевые слова: демография, межэтнические отношения, национальный состав, динамика населения, естественный прирост.

ROLE OF NATIONAL AND CULTURAL CENTERS IN THE COORDINATION OF INTERNATIONAL RELATIONSHIP IN THE FERGANA DOLINE

Yusupova Sevara Nizomiddinovna

Department of “methods of teaching social sciences”, Andijan State Pedagogical Institute. Andijan, Uzbekistan

Abstract. Based on the analysis of a wide range of sources used to change the ethnic composition of the population, general and particular aspects of the role of national-cultural centers of the Fergana Valley in the harmonization of interethnic relations are revealed.

The influence of demographic changes on interethnic relations, changes in the dynamics of the population and national composition are analyzed.

At the same time, the main task is aimed at strengthening the atmosphere of interethnic harmony and mutual understanding, as well as preserving national values, instilling in the hearts and minds of the younger generation a sense of patriotism for the homeland.

It has been substantiated that the work carried out in the regions of the Fergana Valley on the coordination and further development of the activities of national-cultural centers is bearing fruit.

The growth of the share of representatives of indigenous peoples, high natural growth and external migration in the Andijan, Namangan and Fergana regions, as well as the change in the demographic situation in the region under the influence of interethnic relations that occurred at that time, were analyzed, on the basis of archival documents, issues related to development based on these are political, socio-economic changes, the impact of external migration on the dynamics and lifestyle of the population.

Keywords: demography, interethnic relations, ethnic composition, population dynamics, natural growth.

Ўзбекистонда этник ўзига хослиги, тили, урф-одат ва анъаналарини ҳар томонлама ривожлантириш ва ўзаро бойитиш бўйича тенг ҳуқуқ ва имкониятларга эга бўлган турли миллат ва элат вакиллари ягона оила бўлиб, дўстлик ва иноқликда ҳаёт кечириб келмоқда. Тинчлик ва осойишталикни сақлаш, Ватанимизни янада равнақ топтириш, унинг халқаро майдондаги обрў-эътиборини янада ошириш мақсадида барча соҳаларда кенг кўламли ўзгаришлар амалга ошириш йўлида улар ўзларининг фидокорона меҳнати билан муносиб ҳисса қўшиб келмоқдалар. Республиканинг қайси бир ҳудудига назар ташламайлик, барча жойда ўзаро илиқ муносабат ва аҳилликнинг гувоҳи бўлиш мумкин. Ҳар қандай мамлакатнинг тараққиёти ва дунёдаги обрў-эътибори, аввало, шу эл-юртда қарор топган тинчлик-осойишталикка, у ерда яшаётган барча миллат ва элат вакилларининг тотувлигига боғлиқ. Шунинг учун ҳам, миллатлараро тотувлик ва диний бағрикенглик миллий мафкурамизнинг асосий ғояларидан бири эканига алоҳида урғу бериб, Президентимиз шундай деган: "...мамлакатимизда ҳукм сураётган миллатлар ва фуқаролар тотувлиги, ўзаро ҳурмат ва меҳр-оқибат муҳитини кўз қорачиғидек сақлаш ҳамда мустаҳкамлашни ўзимнинг устувор вазифам, деб ҳисоблайман.(1,Б.8-9) Зеро, юртимизда виждон ва эътиқод эркинлиги, турли миллат вакилларининг ҳуқуқлари кенг кафолатланиб, диний бағрикенглик муҳити тобора мустаҳкамланиб бормоқда.

1992 йилда мамлакатимизда этник ўзига хослиги, тили, урф-одат ва анъаналарини ҳар томонлама ривожлантириш ва ўзаро бойитиш бўйича тенг ҳуқуқ ва имкониятларга эга бўлган 136 миллат ва элат вакиллари ягона оила бўлиб, дўстлик ва иноқликда ҳаёт кечириётган республика халқининг 78,0 фоизини ўзбеклар ва 22,0 фоизини бошқа миллат вакиллари ташкил этган.(2) Улар юртимизда тинчлик ва осойишталикни сақлаш, Ватанимизни янада равнақ топтириш, унинг халқаро майдондаги обрў-эътиборини ошириш мақсадида барча соҳаларда кенг кўламли ўзгаришларни амалга ошириш йўлида ўзларининг фидокорона меҳнати билан муносиб ҳисса қўшиб келмоқда.

Эл-юрт осойишталиги, тинчлиги, халқлар ўртасидаги дўстлик ва ҳамжиҳатлик ҳар қандай давлат равнақини, унинг келажагини белгилаб берувчи асосий омиллардан бири бўлиб келган. Шу боисдан ҳам, мустақилликнинг дастлабки йилларидан бошлаб юртимизда турли миллатларга мансуб кадриятларни асраб-авайлашга, барча фуқароларга ўз эътиқодини амалга ошириш учун зарур шароитларни яратиб беришга, миллатлараро ҳамжиҳатликни янада мустаҳкамлашга, улар ўртасида қадимий муштарак анъаналарни ривожлантиришга алоҳида эътибор бериб келинмоқда. Ўзбекистон Республикаси Конституциясининг 18-моддасида "Ўзбекистон Республикасида барча фуқаролар бир хил ҳуқуқ ва эркинликларга эга бўлиб, жинси, ирқи, миллати, тили, дини, ижтимоий келиб чиқиши, эътиқоди, шахси ва ижтимоий мавқеидан қатъи назар қонун олдида тенгдирлар",(3,Б.9) – деб белгилаб қўйилган.

Бу эса кўпмиллатли халқимиз ўртасидаги тотувлик ва ҳамжиҳатликни мустаҳкамлаш, мустақил Ўзбекистонда шаклланган замонавий демографик-трансформацион жараёнларни янада кенгайтиришга хизмат қилмоқда. Халқимиз қон-қонига сингиб кетган миллатлараро тотувлик ва диний бағрикенглик мустақиллик йилларида янада ривожланди, унинг ҳуқуқий асослари яратилиб, миллий сиёсатда мустаҳкам ўрнини топди. Бу сиёсатга ҳамда миллий ғоя негизига бир жамиятда яшаб, ягона мақсад йўлида меҳнат қилаётган турли миллатларга мансуб кишилар ҳаётида яққол кўриш мумкин.

Аҳоли иқтисодий ва ижтимоий ҳаёт қонуниятларига мос ҳолатда тадрижий ўсиб борар экан, демографик жараёнлар ҳам муайян ишлаб чиқариш усули ва ишлаб чиқариш муносабатига боғлиқ тарзда ривож топади. Аҳоли мураккаб ижтимоий ва табиий ривожланиш маҳсули бўлиб, унга турли омиллар таъсир кўрсатади. Бу жиҳатдан иқтисодёт, социология, география, тиббиёт, тарих фанлари таҳлили мавзуга яқин бўлиб, уларнинг ютуқларидан фойдаланади, айни вақтда, уларга муҳим маълумотлар беради.

Демографик жараёнларнинг шаклланишида иқтисодий-ижтимоий таракқиёт ҳал қилувчи ўрин тутади. Турмуш тарзининг яхшиланиши, тиббий хизмат кўрсатиш сифатининг яхшиланиши демографик жараёнларга ижобий таъсир этиб, аҳоли сонини кўпайишига олиб келса, урушлар, турли ҳил касалликлар, иқтисодий инқирозлар, очарчилик ва бошқа омиллар ўз хусусиятига кўра демографик жараёнларда ўз салбий таъсирини кўрсатади. Демографик жараёнлар – инсонларнинг ҳаётида уларнинг авлодларини алмашуви билан боғлиқ бўлган воқеаларнинг кечишидан иборат.(4,Б-10) Ўзбекистон Республикасида мустақиллик йилларидаги демографик жараёнлар ўзига хослиги билан бошқа даврлардан фарқланади. Республика аҳолисининг ўртача умр кўриш даражаси сўнгги йигирма йил давомида 67 ёшдан 73,8 ёшга етганининг ўзи кўп нарсадан далолат беради. Жумладан, аёлларнинг умр кўриши 76,2 ёшга, эркеклар ўртасида 71,4 ёшга (5,Б-17) етди.

Ўзбекистоннинг мустақил ривожланиш йўлига ўтиши унинг демографик тарихида янгича босқични бошлаб берди. Республикада бозор муносабатларининг шаклланиши, ижтимоий-иқтисодий, сиёсий шароитларнинг ўзгариши натижасида янги демографик ўзгаришлар юзага келди. Бу эса ўз навбатида кўпмиллатли бўлган Республикаимизнинг миллатлараро муносабатларига ўз таъсирини ўтказди.

1991 йили Республика аҳолиси 20,6 млн бўлган бўлса (6,Б58), 2021 йил 1 октябрь ҳолатида бу кўрсаткич 35,7 млн кишидан ортиб кетди. Юртимиз аҳолиси сунги 30 йил ичида 15,9 кишига ошган (7). Мустақилликнинг дастлабки кунларидан бошлаб миллатлараро тотувлик ва бағрикенгликка қаратилган давлат сиёсати олиб борилмоқда. Бу сиёсат турли миллат вакиллариغا Ўзбекистонда эмин-эркин яшаш учун кенг шароитлар яратиб бермоқда. Буни Ўзбекистон Республикаси Вазирлар Маҳкамаси томонидан 1992 йил 13 январда Республика Байналмилал маданий маркази ташкил этилганлигида кўриш мумкин.



Жамиятда соғлом турмуш тарзи, миллатлараро тотувлик, ўзаро меҳр-оқибат муҳитини ва динлараро бағрикенглик тамойилларини янада мустаҳкамлаш ҳамда кўп миллатли халқимизнинг қадимий урф-одатларини асраб-авайлаш ва келажак авлодга етказишни, ёш авлод қалби ва онгида она юртга муҳаббат, истиқлолга садоқат туйғуларини чуқур синдиришни ўз олдига вазифа қилиб Фарғона водийси вилоятларида миллий-маданий марказлар фаолиятини мувофиқлаштириш ва янада ривожлантириш мақсадида олиб борилган ишлар ўз самарасини бермоқда(8). Жумладан, Андижон вилояти раҳбарияти кўп сонли жамоатчилик талабига кўра, миллий эҳтиёжларни қондириш давр талаби эканлигини ҳисобга олиб, вилоятда 5 та, хусусан, уйғур, корейс, арман, қирғиз ва рус миллий маданий марказлари таъсис этилган. Бу марказлар жамиятимизда дўстлик-тотувлик, тинчлик ва осойишталикни мустаҳкамлашда муҳим роль ўйнамоқда. Ушбу миллий-маданий марказлардан бири вилоятда истиқомат қилаётган Уйғур маданий маркази Ўзбекистонда 1989 йилда ташкил этилган дастлабки миллий маданий марказлардан бири бўлиб, Андижон вилоятида ҳам ўша йили вилоят Адлия бошқармаси томонидан 1989 йилнинг октябрь ойида 078-сонли гувоҳнома билан рўйхатдан ўтган. Марказ ўз олдига вилоятдаги уйғур миллатига мансуб аҳолини ҳар томонлама қўллаб-қувватлаш, миллий кадриятларни асраб-авайлаш, тили ва маданиятини сақлаш борасида белгиланган иш режа асосида маданий-маърифий тадбирлар ўтказиш вазифасини қўйган. Шунга кўра, Республика ва вилоят уйғур миллий маданий марказининг ташаббуслари билан “Ўзбекистон умумий уйимиз” шиори остида кўплаб маънавий-маърифий тадбирлар ўтказилиб келинган.

XX аср 90-йиллари Андижондаги уйғур маданий маркази фаолиятида миллий маданият, урф-одат ва анъаналарни асраб-авайлаш ҳамда ривожлантиришда муҳим роль ўйнаган давр бўлди. Бу даврда уйғур диаспораси мамлакатдаги миллий-маданий марказлар орасида ўзининг ўрнига эга бўлди. Андижон вилоятининг Пахтаобод туманида марказнинг ҳудудий бўлими иш олиб бормоқда (9,Б -39).

Фарғона водийсида уйғурлар мустақиллик йилларида ижтимоий-иқтисодий ўзгаришлар доирасида қишлоқ хўжалиги соҳасида ҳам фаол қатнашиб келмоқдалар. Масалан, Андижон вилояти Пахтаобод туманидаги Уйғур қишлоқ фуқаролар йиғинида турли соҳалар бўйича фаолият кўрсатаётган 29 та фермер хўжалигига уйғур миллатига мансуб фуқаролар раҳбарлик қилмоқдалар.

1991 йилга келиб, мазкур марказ миллатлараро муносабатларни янада ривожлантириш мақсадида миллий маданиятнинг бойиши учун умуминсоний кадриятлар асосида тил, тарих, анъаналар, расм-русумларнинг тикланишига янада фаол хизмат қила бошлади. Марказ ўз олдига кенг кўламдаги тадбир ва дастурларни вазифа қилиб қўйди. Марказнинг 5 минг аъзосидан 30 ёшгача бўлгани 2450 киши, шундан аёллар 1000 нафардан ортиқдир. Жамоа аъзолари сони марказда 10 та секторни ташкил этади. Энг кўп аъзоларни Пахтаобод тумани Олим

Қурбонов номли жамоа хўжалиги ўрамидаги аҳоли ташкил этади. 2005 йил 24 декабрдаги маълумотларда кўра, уйғур диаспорасига мансуб аҳоли сони 18591 нафарга тенг эди. Шундан 12 500 га яқини 30 ёшгача бўлган йигит-қизлардир. Ҳозирда уйғур диаспорасига мансуб аҳоли сони 24 000 нафарни ташкил этади. Шундан марказга жалб этилганлар 60 нафардан иборат. Андижонда уйғур диаспорасига мансуб аҳоли зич жойлашган ҳудудлар Пахтаобод, Шаҳрихон, Қўрғонтепа, Асака туманлари ва Андижон шаҳри ҳисобланади(10).

Мустақиллик байрамларида ҳар йили туман ва шаҳар бўлимлари фаол иштирок этиб келишади. Марказда уйғур миллатига мансуб халқ ижодкорлари меҳнат, жамоа вакиллари ва меҳнаткашларнинг қутлуғ саналари ҳамда ижодига бағишланган кечалар ва юбилейлар ўтказиб келинмоқда. Уйғур диаспораси мустақиллик йилларида ўз миллий маданияти, урф-одатларини сақлаб қолиш билан бирга, Ўзбекистоннинг ижтимоий-иқтисодий ривожланиши учун ўз ҳиссасини қўшиб келаётган уюшмага айланди.

1995 йил ташкил топган Қирғизлар диаспораси вилоят Адлия бошқармаси томонидан 1996 йил 7 июнь куни 63-сонли гувоҳнома билан давлат рўйхатидан ўтказилган. Андижонда қирғиз диаспорасига мансуб аҳоли зич жойлашган ҳудудлар қўшни Қирғизистонга чегарадош Булоқбоши, Хўжаобод, Жалакудук, Қўрғонтепа, Марҳамат, Пахтаобод туманлари, Қорасув ва Хонобод шаҳарлари саналиб, Конституцияда белгилаб берилган сиёсий, иқтисодий ва ижтимоий ҳуқуқлардан тўла фойдаланган ҳолатда ҳаёт кечирмоқдалар. Ҳозирги кунда Андижон вилоятида қирғиз тилида ўқитиладиган 33 та умумтаълим мактаби, шундан, 9 таси қирғиз ва 24 таси ўзбек-қирғиз тиллари мактабларидир (11,Б-562) шунингдек, Республикада ягона қирғиз тилида ўқитиладиган ихтисослаштирилган мактаб-интернати ҳам мавжуд. Вилоят телерадиокомпаниясида қирғиз тилида эшиттириш ва кўрсатувлар йўлга қўйилган. Ва яна Андижон давлат университети филология факультетида қирғиз тили ва адабиёти бўлими фаолият кўрсатиб, унда қирғиз тилида дарс берадиган мутахассислар тайёрланмоқда. Шунингдек, 1998-1999 йилги ўқув мавсумида Андижон вилояти бўйича ўрта мактабни битирган 371 нафар қирғиз йигит-қизи Қирғизистоннинг Уш ва Жалолобод вилоятлари олий ўқув юртларига ўқишга юборилган. Бу эса мамлакатимизда яшаётган турли миллат вакилларига ғамхўрлик кўрсатиш ва ижтимоий адолатнинг қарор топганлигидан далолатдир.

2000 йилга келиб, вилоят аҳолисининг миллий таркибидаги ўзбеклар 88,8 фоизни, қирғизлар эса, 3,8 фоизни ташкил этди(11). 2005 йилга келиб, Андижон вилоятида қирғиз миллатига мансуб аҳоли 98840 нафар бўлиб, вилоят аҳолисининг 4,2 фоизини ташкил қилди. Бугунги кунда вилоятда 102517 нафар қирғиз аҳолиси истиқомат қилади, шулардан 110 таси миллий-маданий марказга жалб этилган. Қирғиз миллатига мансуб аҳоли Андижон вилоятининг Қирғизистон Республикасига чегарадош туманлари, хусусан, Қўрғонтера, Марҳамат, Жалакудук, Хўжаобод, шунингдек Шаҳрихон туманларида кўпроқ истиқомат қилади.



Корейс миллий маданий маркази 1992 йил ташкил топган бўлиб, Адлия бошқармаси томонидан 1997 йил 11 ноябрда 45-сонли гувоҳнома билан давлат рўйхатидан ўтказилган. Андижон вилоятида корейс миллатига мансуб аҳоли сони 1465 нафар бўлиб, вилоят умумий аҳолисининг 0,06 фоизини ташкил қилган. Корейс миллий маданий маркази қошида “Ноиндан” фахрийлар клуби ташкил қилинган бўлиб, ушбу клубга кекса ёшдаги меҳнат фахрийлари аъзо бўлишган. Клуб фаоллари томонидан корейс миллий маданияти ва анъаналарини, қадриятларини ёшларга ўргатиб бориш яхши йўлга қўйилган. Вилоятдаги корейс миллий маданий маркази томонидан турли маданий тадбирлар мунтазам уюштирилиб келинмоқда. 2005 йил 20 сентябрь куни корейс миллий маданий маркази вилоят бўлими ташаббуси билан корейс халқининг ҳосил йиғим-терими бошланишига бағишланган “Чусок” миллий байрами ўтказилди. Мазкур байрам муносабати билан тадбирга вилоятдаги барча миллий маданий марказларнинг вакиллари таклиф қилинди. Шунингдек, тадбирда турли миллатларнинг куй-қўшиқлари ижро этилди. Вилоятдаги корейс диаспораси меҳнат фахрийларининг юбилей саналари мунтазам равишда тантанали нишонланиб келинади(2).

Корейс миллий маданий маркази қошида ёшлар учун компьютер саводхонлиги ва корейс тилини ўргатиш курслари ташкил этилган бўлиб, муваффақиятли фаолият юритиб келмоқда.

2005 йилда Андижон вилояти аҳолисидан 2622 нафарини корейслар ташкил этган(13). 2017 йилга келиб эса, корейс диаспорасига мансуб аҳоли сони 2979 нафарни ташкил этади. Миллий маданий марказга жалб этилган аҳоли сони 62 нафарга тенг. Диаспорага мансуб аҳоли зич жойлашган ҳудуд Андижон шаҳри ҳисобланади(11).

Андижон вилояти арман миллий маданий маркази 1994 йил ташкил топган бўлиб, Адлия бошқармаси томонидан 1994 йил 12 ноябрь куни 16-сонли гувоҳнома билан давлат рўйхатидан ўтган. Андижон вилоятида арман миллатига мансуб аҳоли 774 нафар бўлиб, вилоят аҳолисининг 0,03 фоизини ташкил қилади. Марказ томонидан бир қатор ишлар амалга ошириб келинмоқда. Арман миллати қадриятларини сақлаш, уларни ёш авлодга етказиш юзасидан турли тадбирлар мунтазам ўтказиб келинмоқда.

2005 йилда вилоят бўйича жами 774 нафар арман миллатига мансуб аҳоли яшаган бўлса(2), 2017 йилга келиб, арман диаспорасига мансуб аҳоли 560 нафарни ташкил этди. Марказга жалб этилган аҳоли сони 15 нафарга тенг. Диаспорага мансуб аҳоли зич жойлашган ҳудуд Андижон шаҳри ҳисобланади.

Рус миллий маданий маркази 1998 йилда ташкил топган бўлиб, Адлия бошқармаси томонидан 1998 йил 14 июль куни 6/183-сонли гувоҳнома билан давлат рўйхатидан ўтган. Андижон вилоятида рус миллатига мансуб аҳоли 12677 (1998 й) нафар бўлиб, вилоят аҳолисининг 0,5 фоизини ташкил қилади(2). Рус миллий маданий маркази ўз фаолиятини вилоятдаги рус миллатига мансуб аҳолини бирлаштириш, бошқа миллат

вакиллари билан дўстликни янада мустаҳкамлаш ҳамда рус миллий маданиятини сақлаш ва ривожлантириш йўналишида олиб бормоқда.

2000 йилга келиб рус миллатига мансуб аҳоли 0,2 фоизни ташкил этди. Рус миллий маданий маркази вилоятдаги барча тадбирларда фаол иштирок этиб келмоқда. Шунингдек, марказ томонидан ҳар бир байрамга бағишлаб турли кеча ва учрашувлар, тадбирлар мунтазам ўтказиб келинмоқда. Жумладан, 2005 йил 4 январда Андижон шаҳридаги Конституция майдонида рус миллий маданий маркази ташаббуси билан вилоятда истиқомат қилаётган арман, корейс, уйғур, қирғиз ва бошқа миллат фарзандлари учун янги йил арчаси байрами ташкил этилди. 21 март куни Наврўз байрами муносабати билан марказ томонидан катта байрам тантанаси ташкил этилди. Байрамда маданий марказ қошида ташкил этилган “Славянка” ансамбли ўз куй ва кўшиқлари билан иштирок этди.

2013 йилда Андижон вилоятида 5 та рус ва 42 та ўзбек-рус тилларида таълим олиб бориладиган мактаблар мавжуд эди. Турли миллат вакилларининг ўз она тилида ахборот олиши кафолатланган, телекўрсатув ва радиоэшиттиришлар рус тилида 1 та, ўзбек-рус тилларида 5 та, ўзбек-рус-инглиз тилларида 6 та газета ва 2 та журнал нашр этилмоқда.

2005 йилда рус диаспорасига мансуб аҳоли 22246 нафарни ташкил этган бўлса, 2017 йилга келиб, улар сони 18987 нафарни ташкил этган(13). Марказга жалб этилган аҳоли сони 120 нафарни ташкил этади. Диаспорага мансуб аҳоли зич жойлашган ҳудуд Андижон шаҳри ҳисобланади.

Андижон вилоят ҳокимлиги томонидан миллий маданий марказлар фаолиятлари доимий қўллаб-қувватлаб келинмоқда. Маданий марказлар фаолиятларини янада ривожлантириш, миллатлараро дўстлик ва ҳамжихатликни кучайтириш борасида олиб борилаётган ишлар қўламини янада кенгайтириш мақсадида “Дўстлик уйи” ташкил этилди.

Андижон вилоятида уйғур, корейс, арман, қирғиз ва рус миллий маданий марказлари самарали фаолият олиб бормоқда. Ушбу марказлар мамлакатимизда дўстлик, тинчлик ва осойишталикни мустаҳкамлашда муҳим ўрин эгаллайди. Айниқса, Наврўз, Мустақиллик куни, Конституция куни умумхалқ байрамлари вилоят миқёсида юқори савияда ўтказилишида миллий маданий марказлар вакиллари фаол иштирок этиб келмоқдалар.

Адабиётлар рўйхати:

1. Мирзиёев Ш.М. Эркин ва фаровон, демократик Ўзбекистон давлатини биргаликда барпо этамиз//Ўзбекистон Республикаси Президенти лавозимига киришган тантанали маросимига бағишланган Олий Мажлис палаталарининг қўшма мажлисидаги нутқ. – Тошкент: Ўзбекистон, 2016. –Б.8-9.

2. ЎЗР ПАА, 975-фонд, 19- рўйхат, 574-иш, 56-варақ.

3. Ўзбекистон Республикаси Конституцияси. – Тошкент: Ўзбекистон, 2016. –Б.9.



4. Бўриева М.Р., Юлдашева М.А. Демография муаммолари. Уқув қўлланма. –Тошкент, 2003. –Б.10.
5. Ўзбекистон демографик йиллик тўплами. – Тошкент, 2017. –Б 176.
6. Численность населения Узбекистана. Госкомстат Узбекистана. Стат. сбор.–Ташкент. 2007.–С. 58.
7. <https://kun.uz/12084474>
8. Ўзбекистон Президент Администрацияси архиви Фарғона бўлими (бундан кейин ЎЗР ПАА Фб) 2048-фонд, 27-рўйхат, 2-иш, 14-варақ.
9. Хайназаров Б.Б. История уйгурской диаспоры Узбекистана (1925-2012 гг.) Автореф. дисс. докт. (PhD) ист. наук. –Ташкент, 2018. –С.39.
10. Андижон вилояти ҳокимлиги диний ишлар бўлими жорий архиви томонидан 2018 йил 26 октябрда берилган маълумот.
11. Шамсутдинов Р., Исҳоқов А. Андижон тарихидан лавҳалар.– Тошкент: “Shark” нашриёт-матбаа акциядорлик компанияси бош таҳририяти, 2013. –Б.562.
12. ЎЗР ПАА Андижон вилояти бўлими, 4141-фонд, 20-рўйхат, 305-иш, 70-варақ.
13. Андижон вилояти Статистика бошқармаси жорий архиви томонидан 2017 йил 10 сентябрда берилган маълумот.

ТАЛАБА ЁШЛАРДА ФАОЛ ФУҚАРОЛИК ВА ХАЁТИЙ ПОЗИЦИЯСИНИ ШАКЛЛАНТИРИШНИНГ ФАЛСАФИЙ, ХУҚУҚИЙ ВА АХЛОҚИЙ ЖИХАТЛАРИ

DOI: <https://doi.org/10.53885/edinres.2021.21.83.030>

Икромов Хайрулло Орифжонович

ижтимоий фанларни ўқитиш методикаси кафедраси катта ўқитувчиси, Андижон давлат педагогика институти Андижон, Ўзбекистон

Аннотация. Жамиятимизда кенгкўламли ислохотлар амалга оширилаётган бугунги кунда фуқароларнинг жамият тараққиёти, давлат бошқарувини амалга оширишдаги фаол иштирокини таъминлаш, бунинг учун унинг ижтимоий-сиёсий ва маънавий-маърифий асосларини яратиш муҳим вазифа бўлиб қолмоқда. Талаба-ёшларда ҳуқуқий маданиятни янада юксалтириш учун таълим муассасаларида ҳуқуқий таълим ва тарбиянинг ўрни жуда муҳимдир. Шуни унутмаслик керакки, ҳуқуқий тарбия ҳуқуқий таълимдан ёки фақат ҳуқуқшуносликни ўқитишдангина иборат эмас. Ўзбекистонда фуқаролик жамиятини ривожлантириш, глобаллашув даври салбий ҳодисалари хавфини камайтириш ва ёшларни маънавий етук шахслар этиб тарбиялаш учун уларда фаол фуқаролик позициясини шакллантириш зарур. Шу жиҳатдан бугунги кунда жамиятда яшайётган ҳар бир инсоннинг тўғри ҳаёт кечирishi учун гоят аҳамиятли ҳисобланган қуйидаги ахлоқий категорияларнинг мазмун-моҳияти тўғрисида ёшларга тушунчалар бериш лозим. Хулоса қилиб айтадиган бўлсак, ёшлар вазифаларини онгли равишда бажаришлари давлатнинг ҳуқуқий-демократик ва ахлоқий талабларига мос келади. Аммо буни ҳуқуқий ва ахлоқий маданиятга эришмасдан, яъни қонунларни билмасдан ва уларга изчил риояқилмасдан туриб амалга ошириш мумкин эмас. Талаба ёшларнинг ҳуқуқий маданиятини янада юксалтириш ва уларда фаол фуқаролик позициясини шакллантиришда олий таълим муассасаларидаги маънавий-маърифий ишларни самарали таъкил қилиш муҳим вазифа ҳисобланади.

Калит сўзлар: фуқаролик жамияти, фаол фуқаролик позицияси, ҳуқуқий маданият, фуқаролик бурчи, фуқаролик масъулияти, ёшлар, ёшларга оид давлат сиёсати, комил инсон, баркамол авлод.

ФИЛОСОФСКИЕ, ПРАВОВЫЕ И ЭТИЧЕСКИЕ АСПЕКТЫ АКТИВНОГО ГРАЖДАНСТВА И ЖИЗНЕННОГО ПОЛОЖЕНИЯ В СТУДЕНЧЕСКОМ ВОЗРАСТЕ

Икромов Хайрулло Орифжонович

старший преподаватель кафедры «методика преподавания общественных наук». Андижанский государственный педагогический институт. Андижан, Узбекистан

Аннотация. В нынешнее время в нашем обществе проводятся масштабные реформы, важной задачей является обеспечение

активного участия граждан в развитии общества, государственного управления, создание его социально-политической и духовно-просветительской основы. Роль юридического образования и воспитания в образовательных учреждениях очень важна для дальнейшего развития правовой культуры студентов. Важно помнить, что юридическое образование - это не только образование или просто преподавание права. Для развития гражданского общества в Узбекистане, снижения риска негативных последствий глобализации и воспитания молодежи как духовно зрелых личностей необходимо формирование у них активной гражданской позиции. В связи с этим необходимо дать молодым людям понимание значения следующих этических категорий, которые очень важны для правильной жизни каждого человека, живущего в современном обществе. Одним словом, осознанное выполнение молодыми людьми своих обязанностей соответствует законодательно-демократическим и моральным требованиям государства. Но этого нельзя сделать без достижения правовой и моральной культуры, то есть без знания законов и их последовательного следования. Важной задачей является дальнейшее повышение правовой культуры студентов и эффективная организация духовно-воспитательной работы в высших учебных заведениях по формированию у них активной гражданской позиции.

Ключевые слова: гражданское общество, правовая культура молодежи, модернизация, образование, Национальная программа подготовки кадров, духовность, интеллектуально развитое поколение.

PHILOSOPHICAL, EDUCATIONAL AND ETHICAL ASPECTS OF ACTIVE CIVILIZATION AND PUBLIC RELATIONS IN STUDENCHESKOM VOZRASTE

Ikromov Khairullo Orifjonovich

*Senior lecturer of the department "Teaching methods Social Sciences"
Andijan State Pedagogical Institute, Andijan, Uzbekistan*

Abstract. Today, when large-scale reforms are being carried out in our society, it remains an important task to ensure the active participation of citizens in the development of society, public administration, and for this to create its socio-political and spiritual-enlightenment basis. The role of legal education and upbringing in educational institutions is very important for the further development of legal culture among students. It is important to remember that legal education is not just about legal education or just teaching law. In order to develop civil society in Uzbekistan, reduce the risk of the negative effects of globalization and educate young people as spiritually mature individuals, it is necessary to form an active civic position in them. In this regard, it is necessary to give young people an understanding of the meaning of the following ethical categories, which are very important for the proper life of everyone living in today's society. In short, the conscious

performance of duties by young people is in line with the legal-democratic and moral requirements of the state. But this cannot be done without achieving a legal and moral culture, that is, without knowing the laws and following them consistently. An important task is to further improve the legal culture of students and the effective organization of spiritual and educational work in higher education institutions in the formation of an active civic position in them.

Keywords: civil society, legal culture of young people, modernization, education, the National program of personnel training, spirituality, intellectually advanced generation.

Жамиятимизда кенг қўламли ислохотлар амалга оширилаётган бугунги кунда фуқароларнинг жамият тараққиёти, давлат бошқарувини амалга оширишдаги фаол иштирокини таъминлаш, бунинг учун унинг ижтимоий-сиёсий ва маънавий-маърифий асосларини яратиш муҳим вазифа бўлиб қолмоқда.

Фуқаролик жамиятининг мураккаблиги шундаки, у хўжалик, иқтисодий, оила-уруғчилик, этник, диний ва ҳуқуқий муносабатлар, ахлоқ, шунингдек шахслар ва ҳокимиятнинг бирламчи субъектлари бўлмиш партиялар, манфаат гуруҳлари ва ҳоказолар ўртасидаги давлат томонидан тартибга солинмайдиган сиёсий муносабатларни ўз ичига олади. Давлат тузилмаларидан фарқли ўлароқ фуқаролик жамиятида вертикал (бўйсунмиш) эмас, балки ҳуқуқий жиҳатдан эркин ва тенг ҳуқуқли ҳамкорлар ўртасида горизонтал алоқалар ва рақобат муносабати амал қилади.

Ўзбекистонда фуқаролик жамиятини ривожлантириш, глобаллашув даври салбий ҳодисалари хавфини камайтириш ва ёшларни маънавий етук шахслар этиб тарбиялаш учун уларда фаол фуқаролик позициясини шакллантириш зарур. Зеро, фуқаролик позициясига эга бўлган ёшларгина жамиятнинг асосий мақсадларини маданий боратлигини тушуниб, халқ ва жамият олдидаги масъулиятини чуқур англайди. Ёшларда фаол фуқаролик позициясини шакллантириш ҳар бир болада ўз халқининг тарихи, маънавий қадриятлари, ватанисизнинг имкониятлари ва истикболини билиш ва қадрлаш, ундан фахрланиш, юртгинчилиги, Ватан равнақи ва халқ фаровонлиги учун дахлдорликни ҳис қилиш, ўз ҳуқуқи билан биргаликда бурч ва мажбуриятларини яхши билиш ҳамда уларни тўлақонли амалга ошириш, қандай ҳолатда ҳам миллий манфаатларни ҳимоя қила олиш фазилатларини тарбиялаш демакдир.

Талаба-ёшларда ҳуқуқий маданиятни янада юксалтириш учун таълим муассасаларида ҳуқуқий таълим ва тарбиянинг ўрни жуда муҳимдир. Шунинг учун унутмаслик керакки, ҳуқуқий тарбия ҳуқуқий таълимдан ёки фақат ҳуқуқшуносликни ўқитишдангина иборат эмас. Таълим муассасаларида ҳуқуқий тарбия тизими ва шакли талаба ёшларнинг ҳуқуқий тарбиясига ҳар томонлама ёндашишдан келиб чиқади. Худди шуерда ҳуқуқий тарбияга элементар ёндашишдан воз



кечиш зарурлигини айтиб ўтишимиз зарур. Ҳаётимизда учраб турган ҳуқуқий воқеа-ҳодисаларга ёшларнинг ўзи жалб этилса, ёшларда фаол фуқаролик позицияси шаклланади. Масалан, қонун ҳужжатлари лойиҳаларини муҳокама қилиш, олий таълим муассасаларида ўз ҳуқуқ ва мажбуриятларини тўлиқ билиш, уларга амал қилиш, сайлов ишларини олиб бориш каби тадбирлар уларда қонунга бўлган ҳурматни тарбиялашда ёрдам беради. Ҳуқуқий тарбия самарадорлигини оширишнинг яна бир муҳим томони шундаки, тарбиячининг ўзи зарур ҳажмдаги ҳуқуқий билан қуролланган ва ёшларда ҳуқуқий онгни шакллантириш, уларнинг ҳуқуқий маданиятини ошириш услубиятини яхши эгаллаган бўлиши лозим. Ёшлар ҳуқуқни билса, тасаввур қилсаю, аммо ҳуқуқий кўрсатмаларни ижро этишга пассив муносабатда бўлса, бу ҳолат ёшларда фаол фуқаролик позицияси шаклланмаганлигини яққол кўрсатади.

Маълумки, таълим-тарбиянинг асосий мақсади—ёшларда шахс сифатида юксак ахлоқий фазилатларни шакллантиришдан иборатдир. Ахлоқ бўлмаса инсон ижтимоий шахс сифатида шаклланмайди. Ёшларда ахлоқ ҳақидаги билимларни шакллантиришда унинг муайян тузилмаси, унга асос бўлган миллий, унсурлар-ахлоқий онг, ахлоқий ҳиссиёт ва ахлоқий хатти- ҳаракатлар тўғрисида маълумот бериш зарур. Ҳар бир фан ўз категориялар тизимига эга. Ахлоқ категориялари жамият ахлоқий ҳаётидаги умумий, муҳим томонларни, хусусиятлар ва муносабатларни инсон томонидан ўзлаштириш усулларини акс эттирувчи категориялар ҳисобланади. Ахлоқ категорияларининг ўзига хослиги шундан иборатки, улар фан сифатидаги этикани амалий асосини ташкил этувчи ахлоқнинг энг муҳим томонлари ва элементлари умумлашган ҳолда ўз ифодасини топади. Ахлоқ категорияларининг кўпчилиги қарама-қарши ҳаракатларга эга, чунончи муҳаббат ва нафрат, эзгулик ва ёвузлик, яхшилик ва ёмонлик, камтарлик ва такаббурлик, садоқат ва ҳиёнат турли ижтимоий факт ва ҳодисаларни қамраб олувчи баҳо категориялари бўлса, бурч, виждон, шаън, қадр–қиммат, бахт нисбатан тор категориялар бўлиб, шахсни ички дунёсини акс эттиради. Этикадаги энг муҳим категориялардан бири эзгулик ва ёвузлик бўлиб, у инсон фаолиятининг аслоҳиятини, кишининг бирор талабига тўлажавоб берадиган, унга ёқадиган, маълум бўлган хатти-ҳаракатлар нарсаларнинг ижобий сифатлари, бирор кишининг манфаатини кўзлаб иштутиш, унга манфаат етказиш, хайрли, эзгу ишларни амалга оширишни англатади.

Ёшларни ўз – ўзига талабчанлик, ўз ҳаракатларига, ишига, билимига танқидий қараш, ўзига, куч–қувватига ортиқча баҳо бермасликни камтарлик категорияси орқали ўргатилади. Камтарлик кишиларга бўлган муносабатда намоён бўлиб, у кишилар билан содда камтарона муомала қилади, ўзишларига ва ҳаракатларига камтарлик билан баҳо беришга ундайди. Бошқаларга нисбатан ширин суҳан бўлади. Камтар инсон бошқалардан ўзини устун қўймайди, ўзига бино қўйиб, сохта шуҳрат кетидан қувмайди, ютуқлардан эсанкирамайди. Бир сўз билан

айтганда камтарлик инсон ички маънавий дунёсининг ташқи ифодаси ҳисобланади. Бугунги кунда талаба шахсини барча имкониятларини юзага чиқариш учун албатта ахлоқ нормаларини кундалик ҳаётдаги аҳамиятини ошириш, таълим жараёни шахсга йўналтирилган характерда бўлиши талаб этилади.

Шуни ҳам алоҳида айтиш жоизки, таълим-тарбия жараёнида ёшларни мустақил, эркин, ўз ҳаётий позициясига эга бўлишларида уларга ижтимоий-маънавий кўмак бериш, шу билан бирга бой ҳаётий ва илмий тажрибалар асосида ахлоқий тамойиллар ва меъёрларнинг моҳияти, аҳамияти ҳақида атрофлича чушунчалар бериш мақсадга мувофиқ. Шу жиҳатдан бугунги кунда жамиятда яшаётган ҳар бир инсоннинг тўғри ҳаёт кечирishi учун ғоят аҳамиятли ҳисобланган куйидаги ахлоқий категорияларнинг мазмун- моҳияти тўғрисида ёшларга тушунчалар бериш лозим:

- эзулик ва ёвузлик, яхшилик ва ёмонлик, муҳаббат ва нафрат, адолат бурч, бахт, ахлоқ, одоб, ҳуқ тушунчаларининг мазмун-моҳиятини ёритиб бериш;

- ахлоқнинг миллийлик ва умумбашарийлик хусусиятларини таҳлил этиш, замонавий ахлоқий меъёрларнинг ўзига хос жиҳатларини ўрганиш;

- этика категорияларининг инсон ҳаётидаги белгиловчи ўрнини аниқлаш;

- замонавий этика муаммоларининг инсон умри билан боғлиқ эканлигини асослаш ва инсоннинг ўз умрига, хатти - ҳаракатига масъулиятини ошириш малакаларини ўргатиш;

- талабаларни умум инсоний қадриятларга содиқлик, халқнинг маънавий меросини мустаҳкамлашга, эъзозлашга ўргатиш;

- ахлоқий қадриятлар ҳисобланган ватанпарварлик, инсонпарварлик туйғуларини талабалар онгига сингдириш;

- иймон, инсоф, ҳалоллик, ҳаромдан, бировнинг ҳаққини ўзлаштиришдан кўрқиб, меҳр-мурувватлилик, раҳм-шафқатлилик, оқибатлилик, андишалилик, шарму-ҳаё, дўстлик кабиларни ёшлар онгига сингдириш;

- этиканинг умумназарий масалалари ҳамда ахлоқий муносабатларни ёритиш.

Хулоса қилиб айтадиган бўлсак, ёшлар вазифаларини онгли равишда бажаришлари давлатнинг ҳуқуқий-демократик ва ахлоқий талабларига мос келади. Аммо буни ҳуқуқий ва ахлоқий маданиятга эришмасдан, яъни қонунларни билмасдан ва уларга изчил риоя қилмасдан туриб амалга ошириш мумкин эмас. Талаба ёшларнинг ҳуқуқий маданиятини янада юксалтириш ва уларда фаол фуқаролик позициясини шакллантиришда олий таълим муассасаларидаги маънавий-маърифий ишларни самарали ташкил қилиш ва профессор-ўқитувчилар йиллик мураббийлик режаларини тузишга алоҳида эътибор бериш лозимдир. Ахборот соатларида ҳуқуқий тарбияга доир тадбирлар, давра суҳбатларини

кўпроқ ташкил қилиш ва уларни самарали ҳамда таъсирчан ўтказиш мақсадга мувофиқдир.

Адабиётлар рўйхати

1. Эркин ва фаровон, демократик Ўзбекистон давлатини биргаликда барпо этамиз. Ўзбекистон Республикаси Президенти лавозимига киришиш тантанали маросимига бағишланган Олий Мажлис палаталарининг қўшма мажлисидаги нутқ / Ш.М. Мирзиёев. - Тошкент : Ўзбекистон, 2016. — 56 б.

2. Танқидий таҳлил, қат’ий тартиб-интизом ва шахсий жавобгарлик - ҳар бир раҳбар фаолиятининг кундалик қондаси бўлиши керак. Мамлакатимизни 2016 йилда ижтимоий-иқтисодий ривожлантиришнинг асосий яқунлари ва 2017 йилга мўлжалланган иқтисодий дастурнинг энг муҳим устувор йўналишларига бағишланган Вазирлар Маҳкамасининг кенгайтирилган мажлисидаги ма’руза, 2017 йил 14 январ / Ш.М. Мирзиёев. — Тошкент : Ўзбекистон, 2017. — 104 б.

3. Қонун устуворлиги ва инсон манфаатларини та’минлаш — юрт тараққиёти ва халқ фаровонлигининг гарови. Ўзбекистон Республикаси Конституцияси қабул қилинганининг 24 йиллигига бағишланган тантанали маросимдаги ма’руза. 2016 йил 7 декабр /Ш.М.Мирзиёев. — Тошкент: “Ўзбекистон”, 2017. — 48 б.

4. Буюк келажагимизни мард ва олижаноб халқимиз билан бирга кураамиз. Мазкур китобдан Ўзбекистон Республикаси Президенти Шавкат Мирзиёевнинг 2016 йил 1 ноябрдан 24 ноябрга қадар Қорақалпоғистон Республикаси, вилоятлар ва Тошкент шаҳри сайловчилари вакиллари билан ўтказилган сайловолди учрашувларида сўзлаган нутқлари ўрин олган. /Ш.М.Мирзиёев. — Тошкент: : „Ўзбекистон“, 2017. — 488 б.[36]

5 Ўзбек тилининг изоҳли луғати. 4-жилд.— Т.:«Ўзбекистон миллий энциклопедияси» Давлат илмий нашриёти, 2008.

6. Ильин И. Путь кочевидности – М., 1998. 10. Таджиханов У. Саидов А. Ҳуқуқий маданият назарияси. 2-том.—Т.: Ўзбекистон Республикаси ИИВ Академияси, 1998.

ЎЗБЕКИСТОН ОЛИЙ ТАЪЛИМ ТИЗИМИДАГИ ЎЗГАРИШЛАР

DOI: <https://doi.org/10.53885/edinres.2021.65.89.031>

*Комолова Фарихон Қодиржоновна,
Андижон қишлоқ хўжалиги ва агротехнологиялар институти
гуманитар фанлар кафедраси ўқитувчиси,
Андижон, Ўзбекистон*

Аннотация. Мақолада бугунги куннинг энг долзарб вазифаларидан бўлган олий таълим муассасаларидаги олиб борилган ислохотлар, тизимдаги ўзгаришлар, сиёсий-иқтимоий соҳалардаги олий таълим тизимига доир ислохотлар ёритилган.

Калит сўзлар: ислохот, Ҳаракатлар стратегияси, сиртқи ўқитиш шакли, кундузги таълим, шакли, кечки таълим шакли, бакалавр, магистратура, фалсафа доктори (PhD), дефектолог-логопед.

ИЗМЕНЕНИЯ В СИСТЕМЕ ВЫСШЕГО ОБРАЗОВАНИЯ УЗБЕКИСТАНА

*Комолова Фарихон Қодиржоновна,
Андижанский институт сельского хозяйства и агротехнологий
преподаватель кафедры гуманитарны науки
Андижан, Узбекистан*

Аннотация. В статье рассматриваются реформы, проводимые в высших учебных заведениях, изменения в системе, реформы, связанные с системой высшего образования в политической и социальной сферах, одна из наиболее актуальных задач сегодняшнего дня.

Ключевые слова: реформа, стратегия действий, формы заочного образования, форма дневного образования, форма вечернего образования, степень бакалавра, степень магистра, доктор философии (PhD), диффектолог-логопед

CHANGES IN THE HIGHER EDUCATION SYSTEM OF UZBEKISTAN

*Komolova Faridahon Qodirjonovna,
Andijan Institute of Agriculture and Agro technologies
Teacher of the Department of humanities of science
Andijan, Uzbekistan*

Abstract. The article covers reforms carried out in higher education institutions, changes in the system, reforms related to the higher education system in political and social spheres, one of the most urgent tasks of today.

Keywords: reform, strategy of action, forms of correspondence education, form of daytime Education, form of evening Education, Bachelor's degree, master's degree, Doctor of Philosophy (PhD), diffectologist-logoped

Ўзбекистон ижтимоий-иқтисодий соҳаларида кечаётган ислохотларни муваффақияти, ватан тараққиёти салоҳиятли, юқори билим ва малакага эга мутахассисларга боғлиқ. Кейинги йилларда олий таълим тизимида кечаётган туб ислохотларнинг бош мақсади ҳам аини эзгу интилишларни кўзлаши билан аҳамиятлидир.

Президентимиз Шавкат Миромоновичнинг Олий Мажлисга қилган Мурожаатномасида ҳам олий таълим тизимида таҳсил олиш учун тенг имконият яратишга оид масалаларни такомиллаштириш, давлатимизда битирувчиларни олий таълимга тўла қамраб олиш даражасини ошириш, олий ўқув юртлари нуфузини юксалтириш, соҳага юқори малакали кадрларни жалб этиш ва рақобатни кучайтириш зарурлигига алоҳида эътибор қаратган эди.

Дарҳақиқат, 2017-2021 йилларга мўлжалланган Ўзбекистон Республикасини янада ривожлантириш бўйича Ҳаракатлар стратегиясида кўзда тутилган масалалар ва илғор хорижий тажрибаларни татбиқ қилиш асосида юқори малакали мутахассислар, педагог ва илмий кадрлар тайёрлаш тизимини такомиллаштиришга йўналтирилган вазифалар ижросига алоҳида эътибор қаратилмоқда [1].

Давлатимизда олий таълим соҳасида кечаётган ўзгаришлар жараёни ота-оналар, ўқишга иштиёқи баланд бўлган ёшлар, кенг жамоатчиликнинг фикри, таклиф ва мулоҳазалари асосида амалга оширилаётгани эътиборга лойиқдир. Жумладан, кундузги таълим билан биргаликда кечки, сиртқи ўқитиш шакллариининг қайтадан жорий этилгани, янги-янги олий ўқув юртларининг ташкил этилаётгани, олий таълимда ёшлар қамровининг тобора ошиб бораётгани бу йўналишдаги эзгу ташаббусларнинг ҳаётий ифодасидир.

Бугунги кунда республикада 114 та олий таълим муассасаси мавжуд бўлиб, улардан 93 таси маҳаллий ҳамда 21 таси хорижий олий таълим муассасаси ва уларнинг филиаллари ҳисобланади. Жумладан, сўнгги 3 йилда янги 6 та олий таълим муассасаси, 17 та филиал ва 14 та хорижий олий таълим муассасаси филиали ташкил этилди [2]. Бу кўрсаткич 2018/2019 ўқув йилида 86 тани ташкил этган.

Ёшларни олий таълимга янада кенгроқ жалб қилиш мақсадида олий таълим муассасаларига талабалар қабул квоталари оширилмоқда. Янги йўналишлар ва мутахассисликлар бўйича малакали кадрлар тайёрлаш йўлга қўйилмоқда, юртимизда янги олий таълим муассасалари ҳамда хорижий давлатлардаги нуфузли университетлар филиаллари очилмоқда.

2019/2020 ўқув йилида 59 та олий таълим муассасасида сиртқи таълим, 10 та олий таълим муассасасида кечки таълим шакли жорий этилди [3].

2020/2021 ўқув йилида олий таълим муассасаларида кундузги таълим шакли бўйича қабул квоталарининг ортанлиги билан бир қаторда, 51 олий таълим муассасасида сиртқи таълим, 22 олий таълим муассасасида махсус сиртқи таълим ва 9 олий таълим муассасасида кечки таълим шакллари бўйича олий маълумотли кадрлар тайёрлаш

йўлга қўйилди.

Давлатимизиктисодиётитармоқларива соҳаларининг эҳтиёжларидан келиб чиқиб, янги таълим йўналишлари ва мутахассисликлар бўйича олий маълумотли кадрлар тайёрлашга жиддий эътибор қаратилмоқда. Жумладан, 2018/2019 ўқув йилида бакалаврият таълим йўналишлари бўйича 66 тани, магистратура мутахассисликлари бўйича 48 тани ташкил этди.

Ҳозирги кунда жами талабалар сони 344790 нафарни ташкил этди. Бу кўрсаткич 2017/2018 ўқув йилида эса 279674 нафар эди.

Талабалар сонининг ошиши, ўз навбатида, профессор-ўқитувчилар сонининг ҳам ортишини тақозо этмоқда. Мамлакатимиз олий таълим муассасаларида фаолият олиб бораётган профессор-ўқитувчилар сони жорий ўқув йилида 25418 нафарга етди.

2019/2020 ўқув йилидан бошлаб 11 та олий таълим муассасасида хорижий олий таълим муассасалари билан ҳамкорликда қўшма таълим дастури асосида кадрлар тайёрлаш йўлга қўйилди. Ҳозирги кунда қўшма таълим дастури асосида жами 1130 нафар талаба таҳсил олмақда.

2017 йил февралда Президентимизнинг илмий кадрларни тайёрлашнинг икки босқичли тизимига ўтиш тўғрисидаги Фармони қабул қилинди ва унга кўра биринчи босқич фалсафа доктори (PhD) халқаро талабларга мувофиқ тайёрлана бошлади. Докторантурага қабул квотаси икки баробар ошди. Диссертацияни кўриб чиқиш тартиби соддалаштирилди. Илмий ишлар ҳимояси 2017 йилда 2016 йил билан солиштирилганда 2 мартага ва жорий йилнинг ярим йил натижалари бўйича 2,5 марта кўпайди [4].

Олий таълим муассасаларининг илмий салоҳияти 2020/2021 ўқув йилида ўтган йилларга нисбатан сезиларли даражада ортди. Шу билан бирга тизимдаги раҳбар ва педагог кадрларнинг малакасини оширишга жиддий эътибор қаратилмоқда. 2017 йилдан олий таълим муассасалари раҳбар ва педагог кадрларининг малакасини ошириш тизимида масофавий ўқитиш шакллари жорий этилди, бугунги кунга қадар 1855 нафар тингловчи мазкур курсларда малакасини оширди. Айни пайтда масофавий курс тингловчилари учун вебинар технологиялар асосида онлайн маърузалар ташкил этилиши йўлга қўйилган.

2020 йил давомида мактабгача таълим муассасаларини олий маълумотли кадрлар билан таъминлаш мақсадида 14 та таянч олий таълим муассасасида касбий қайта тайёрлаш курслари фаолияти ташкил этилиб, бугунги кунга қадар 15110 нафар тингловчи бу курсларни муваффақиятли якунлади ва мактабгача таълим муассасаларига ишга юборилди. Айниқса “Дефектолог (логопед)”, “Амалий психолог”, “Мактабгача таълим муассасаси тарбиячиси” каби ихтисосликлар бўйича таҳсил олган ёшлар жойларда муваффақиятли иш олиб боришмоқда.

Буларнинг барчаси мамлакатимизда олий таълимни давр талаби, ижтимоий-иктисодий соҳа талабидан келиб чиққан ҳолда ислоҳ этиш, ёшларнинг олий таълимга бўлган эҳтиёжини қондириш, юртимизни



жадал равнақ топтириш юзасидан амалга оширилаётган эзгу ишларнинг ёрқин ифодасидир.

Адабиётлар рўйхати:

1. 2017-2021 йилларга мўлжалланган Ўзбекистон Республикасини янада ривожлантириш бўйича Ҳаракатлар стратегияси.

2. Ўзбекистон Республикаси Президентининг Фармони, ПФ-5847-сон, 2019 йил 8 октябрь.

3. Ўзбекистон Республикаси Президентининг Фармони, ПФ-5847-сон, 2019 йил 8 октябрь.

4. Ўзбекистон Республикаси Президентимизнинг илмий кадрларни тайёрлашнинг икки босқичли тизимига ўтиш тўғрисидаги Фармони 2017 йил февралда.

**TEKNOLOGIK TA'LIM YO'NALISHIDA IXTISOSLIK
FANLARINI O'QITISHDA "ANALOGIYALAR"
TEKNOLOGIYASIDAN FOYDALANISH**

DOI: <https://doi.org/10.53885/edinres.2021.28.15.032>

*Mo'minova Dilnavoz Komilovna,
Buxoro davlat universiteti mustaqil tadqiqotchisi*

Annotatsiya: oliy ta'lim tizimining texnologik ta'lim yo'nalishida tahsil olayotgan talabalarni kasbiy faoliyatga tayyorlashda ixtisoslik fanlarni o'qitish jarayonida analogiyalar texnologiyasidan foydalanish imkoniyatlari yoritilgan.

Tayanch so'zlar: analogiya, kompetensiya, kasbiy faoliyat, ixtisoslik, texnologiya, o'xshashlik, didaktik, metodik, siniq baxyaqator.

**ИСПОЛЬЗОВАНИЕ ТЕХНОЛОГИИ «АНАЛОГИЯ»
В ПРЕПОДАВАНИИ СПЕЦИАЛЬНОСТЕЙ
ТЕХНОЛОГИЧЕСКОГО ОБРАЗОВАНИЯ**

*Муминова Дилнавоз Камиловна
независимый исследователь Бухарского государственного
университета*

Аннотация: возможности использования аналоговых технологий в процессе преподавания специальных дисциплин при подготовке студентов, обучающихся в сфере технологического образования системы высшего образования, к профессиональной деятельности.

Ключевые слова: аналогия, компетентность, профессиональная деятельность, специализация, технология, сходство, дидактический, методический, ряд оборванных швов.

**USING OF "ANALOGY" TECHNOLOGY IN TEACHING
SPECIALTIES OF TECHNOLOGICAL EDUCATION**

*Muminova Dilnavoz Kamilovna
Independent researcher at Bukhara State University*

Abstract: Possibilities of using analog technologies in the process of teaching special disciplines in the preparation of students studying in the field of technological education of the higher education system for professional activities.

Key words: analogy, competence, professional activity, specialization, technology, similarity, didactic, methodical, a row of torn seams.

O'zbekistonda ijtimoiy -iqtisodiy islohotlar jarayonlari tezkor rivojlanish dinamikasi oliy ta'lim tizimi oldida ijodkorlik va tashabbuskorlik qobiliyatiga ega, mustaqil qaror qabul qila oladigan hamda texnika va texnologiyalarga tez moslashadigan malakali mutaxassislarni tayyorlash vazifasini qo'yadi.

Oliy ta'lim tizimi oldida turgan vazifalardan biri o'qitishda innovatsion pedagogik texnologiyalar hamda ilm-fan yutuqlaridan keng foydalanish muxim ahamiyat kasb etadi. Oliy ta'lim muassasalarida Texnologik ta'lim yo'nalishida ixtisoslik fanlarini o'qitishda mediata'limni rivojlantirish, AutoCAD, Vizual Bazic va "NanoCAD", "Discreet 3DS Max", "Animation Master", Multimedia kabi dasturlar asosida ishlab chiqilgan dasturiy ta'lim vositalarining yangi avlodlarini yaratish, virtual reallik qonuniyatlari asosida o'qitishda kasbiy, metodik va integrativ bilimlar asosida talabalarni pedagogik faoliyatga tayyorlash jarayonida dasturiy ta'lim vositalarini samarali qo'llash, hamda rivojlangan davlatlarning kasbiy ta'lim tajribalarini mamlakatimiz ta'lim tizimiga joriy etish dolzarb hisoblanadi.

Biz tomondan o'tkazilgan tadqiqotlar "Texnologik ta'lim" yo'nalishida ixtisoslik fanlarini o'qitishda analogiyalar texnologiyasidan foydalanish yaxshi samara berishini ko'rsatdi.

Analogiyalar texnologiyasi - analogiya [yunoncha: analogia] bir xillik yoki o'xshashlikni, belgilarda bir vaqtdagi farqlarda belgilar bo'yicha ma'lum muvofiqlik ma'nosini bildiradi. Analogiyalar metodi xulosalashning mantiqiy metodi bo'lib, unda predmetlar va hodisalar bo'yicha ularning bir xilligi yoki o'xshashligi bo'yicha xulosa qilinadi.

Didaktik maqsadi. Analogiyalar metodining didaktik maqsadi muammoni yechishda ta'lim oluvchilarning mustaqil va ijodiy ishlash qobiliyatini yaxshilashdan iborat.

Metodik maqsadi. Analogiyalar metodining metodik maqsadi, bilimlar hamda ko'nikmalarning ishonchli, sinalgan faoliyat usullaridan yangilariga ko'chirishni bildiradi, ya'ni muammolarni yechish uchun analogiya asosida qilingan xulosani qo'llashdan iboratdir.

Asosiy belgilari. Analogiyalar metodining asosiy belgisi va elementi bo'lib analogiya bo'yicha xulosa hisoblanadi. Bunda xulosa ikki ob'ekt bo'yicha namuna bo'yicha analogiya asosida qilinadi: A V bilan o'xshashlikka ega. V b xususiyatga ega, demak A ham b xususiyatga ega. Bunda ob'ektlar bo'lib jonzoqlar, narsalar yoki fenomenlar bo'lishi, o'xshashlik xususiyatlarda, strukturalarda yoki funktsiyalarda bo'lishi mumkin. Analogiyalar bo'yicha xulosalar reduktiv tiklovchi xulosalarga kiradi. Ular doimo ehtimolli xulosalar bo'lib, gipotetik xarakterga ega va tajribada tasdiqlanishni talab qiladi.

Qo'llash sohalari. Analogiyalar metodi ko'rgazmali tushuntirish uchun ko'p qo'llaniladi. Misol uchun, bu metod matematik mashqlarda qo'llanilib, ularda ta'lim oluvchilar boshqa ko'pgina mashqlar uchun echimlarni topishda qo'llaniladi. Ko'pincha yangi hali o'rganilmagan loyihani boshlashda ham analogiyalar texnologiyalari qo'llaniladi. Bunda tanish bo'lgan va o'xshash sharoitlarda bajarilgan loyiha bilan taqqoslash o'tkaziladi. Analogiyalar bo'yicha xulosani ham tabiiy fanlarda, ham ijtimoiy fanlarda chiqarish mumkin.

Sharti. Bu metodni qo'llash sharti bo'lib muammoli vaziyatning mavjudligini ongli qabul qilinishi hisoblanadi.

Amalga oshirish bosqichlari.

Analogiyalar metodi quyidagi metodik bosqichlarga bo‘linadi:

Vazifa yoki muammoli vaziyat ochish qiyin bo‘lgan ishning predmeti yoki holati orqali beriladi; yechimni topish uchun o‘xshash predmetlar yoki holatlarni qidirish kerak.

Noma‘lum predmetlar yoki ish holatlari belgilarini ma‘lum predmet yoki ish holati bilan o‘xshashligini topish maqsadida tahlil qilish.

Noma‘lum predmetlar (ish holatlari) va ma‘lum predmet yoki (ish holati) orasida o‘xshash hamda farqlanadigan belgilarni sintezlash.

Ma‘lum muhim belgilar o‘xshashligi, mosligi asosida bitta yoki bir necha boshqa belgilar bo‘yicha o‘xshashligi hamda mosligi haqida xulosa qilish.

Belgilar mazmunida alohida fikrlarni chiqarish va uning amaliyotdagi to‘g‘riligini tasdiqlash.

Analogiyalar texnologiyasini qo‘llashga misollar.

Misol: Siniq baxyaqator hosil bo‘lish xususiyatlari:

1. Siniq baxyaqator dan tikuvchilik sanoatida keng foydalaniladi. Bunday baxya qator moki baxiyali mashinalarda ham, zanjirsimon baxya mashinalarda ham yuritilishi mumkin.

2. Siniq baxyaqator qavish va bukib tikish ishlarida, to‘rlarini qoplama bezaklarni ulashda, detallarni tutashtirib tikishda, bezak guli takrorlanib turadigan eng oddiy kashta baxyaqatorlar yuritishda, halqalarni yo‘rmashda ishlatiladi.

3. Siniq moki baxyaqator yuritishda igna vertical harakatdan tashqari baxyaqatorning ko‘ndalangiga (platformaning uzunasiga) ham harakatlanadi. Shuning uchun moki shunday burilgan bo‘ladiki, uning aylanish tekisligi ignaning og‘ish tekisligiga parallel bo‘lsin.

4. Siniq baxyaqator quyidagicha hosil bo‘ladi: igna chapki teshik -1ni teshadi va eng pastki holatdan ko‘tarilayotganda ustki ipdan halqa hosil qiladi, bu halqani uchi ilib olib, naycha atrofidan aylantirib o‘tadi; keyin igna materialdan chiqib, baxyaqatorning ko‘ndaqlangiga og‘adi (tishli reyka bu paytda materilani bir baxyaqator kengligicha suradi) va ikkinchi teshik -2 ni teshadi. Keyin jarayon takrorlanadi.

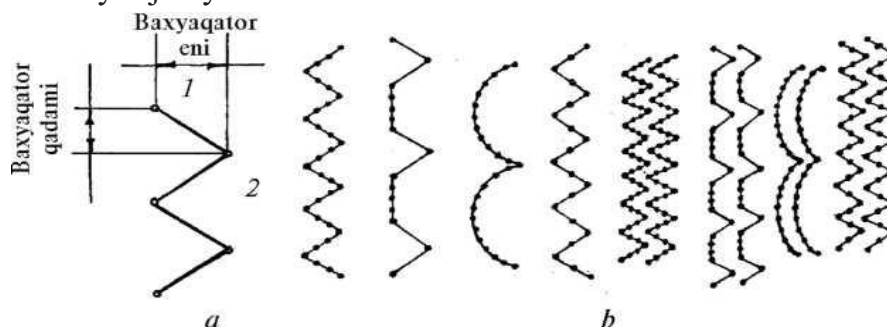

Siniq baxyaqatorning turlari

5. Analogiya bo'yicha xulosalar: ikki chiziqli siniq baxyaqator yuritish uchun bitta moki bilan ishlaydigan ikkita igna maxsus igna tutgichga o'rnatiladi. Ignalarni gorizantal harakatga koper g'ildiragi keltiradi, magnit maydoni elektr tokiga nisbatan analogiya bo'yicha magnitli zanjir sifatida ko'rsatilishi mumkin.

6. Siniq baxyaqator hosil qilib tikishda analogiyalarni qo'llash.

Siniq baxyaqator hosil qilib tikish mashinalarida igna va mokining o'zaro harati. Krivoship 1800 ga burilganda, igna o'zining eng ostki holatini egallaydi. Igna ostki holatidan ΔZ_1 uzunlikka ko'tarilganda, ustki ipdan halqa hosil qiladi. Bu vaqtda moki β_1 burchakka buriladi. Halqani ilib olish davrida moki uchi m nuqtadan igna ko'zidan C_1 masofada joylashgan bo'ladi. Ignaning o'ng tomonga sanchilishida moki burilish burchagi $\beta_2 = \beta_1 + \eta$ ga teng bo'ladi.

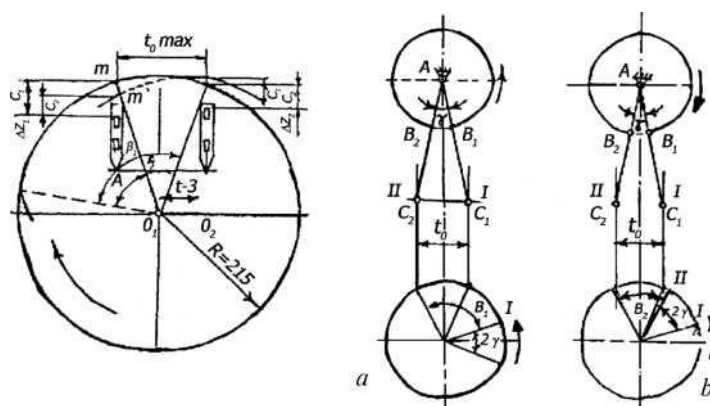

Igna va mokining o'zaro harakat sxemasi

Kuchli jihatlari. Ob'ektiv voqelik o'zining cheksiz ko'rinishlarida ikkita ob'ekt (jonot, narsalar, fenomen) orasida ko'p sonli o'xshash xususiyatlarni (struktura, funktsiya va boshq) namoyon qiladi. Bu dalil talabalarga voqelikni analogiyalar bo'yicha qilingan mulohazalarni ko'chirish orqali tushunish imkonini beradi. Analogiyalarni shakllantirish o'qishning keyingi davomiyligiga, vaziyatlarni to'g'ri tushunishga, muammoni yechishga ijodiy yondashuvga ko'maklashadi. O'qish osonlashadi, chunki ma'lum bo'lgan bilimlar bilan parallellar o'tkaziladi. Tadqiqotlar ko'rsatishicha, «muammoni echish qobiliyati oldingi o'rganilgan ma'lumotni analogiya sifatida qo'llash haqida ko'rsatma berilganda sezilarli oshadi.

Kamchiligi. Analogiyalar muammoni echishning asosiy printsiplari sifatida qo'llanilishi mumkin, ammo ularni to'g'ri qo'llay olish kerak. Shuning uchun, analogiya xulosasidan keyin keluvchi isbot kuchi ko'pincha shartli beriladi, ya'ni faqat ikkala ob'ekt o'z strukturasi bo'yicha o'xshash bo'lsa yoki bir-biri bilan shakli mos bo'lsa, barcha muhim belgilar o'xshash ya'ni mos keladi va ko'chirishda ma'lum asosiy printsiplarga rioya qilinadi, natijada analogiya bo'yicha xulosa qilish mumkin bo'ladi. Agar bunday bo'lmasa, analogiya bo'yicha xulosa qabul qilinmaydi. Analogiyalar bo'yicha xulosalar asosiy belgilar bo'yicha moslikdan kelib chiqishi tufayli, ular empirik tarzda doimiy

tekshirishni talab qiladi.

Modellashtirish metodi bilan taqqoslash. Ikkala metodlarning muhim elementi bo'lib analogiya bo'yicha xulosa hisoblanadi. Modellashtiruvchi metodda analogiya bo'yicha xulosa shundan kelib chiqadiki, asl (narsa yoki ish holati) va qo'llanilgan model (masalan, o'qitish vositasi modeli va fikrlash modeli) barcha asosiy belgilar bo'yicha muvofiq keladi.

Demak talabalar siniq baxyaqator hosil bo'lish xususiyatlarini analogiyalar bo'yicha qilingan mulohazalarni ko'chirish orqali tushunib oladilar. Analogiyalarni shakllantirish o'qishning keyingi davomiyligiga, vaziyatlarni to'g'ri tushunishga, muammoni yechishga ijodiy yondashuvga ko'maklashadi. O'qish osonlashadi, chunki ma'lum bo'lgan bilimlar bilan parallellar o'tkaziladi. Siniq baxyaqatorning o'xshashlik xususiyatlari strukturalarda yoki funktsiyalarda hosil bo'ladi.

Foydalanilgan adabiyotlar

1. ANDERSON, R. John: Kognitive Psychologie. 2. Aufl., Heidelberg: Spektrum Akademischer Verlag 1996.

2. Q.T. Olimov, D.A.Sayfullaeva., G.Sh. Tursunova. Tikuv buyumlarini ishlab chiqarish jixozlari.Kasb-hunar kollejlari uchun darslik. Toshkent "Ilm ziyo" 2016.

3. Sayfullayeva D.A Innovative and Individual Approach in Professional and Vocational Training of Young People with Disabilities. Eastern European Scientific Journal. Ausgabe 6- 2017 Part I.- P.154-157

4. Сайфуллаева Д.А Методы математического описания контуров лекал швейных изделий, методы линейно-круговой аппроксимации. Молодой учёный международный научный журнал.2016.- №11 часть IV.-Б.459-461

5. Dilafruz Ahmadovna Sayfullayeva. "Methodology of using innovative technologies in technical institutions". PSYCHOLOGY AND EDUCATION. Scopus International Journal.(2021) 58(1)

6. Сайфуллаева Д.А Пути повышения эффективности преподавания специальных дисциплин. International conference on science and education. Turkey.-2021. В.72-74

7. Sayfullayeva D.A, Rustamov E.T, Rayimova D.D, Jabborova M. J., Faridov M. F. CHARACTERISTICS OF TECHNICAL CREATIVITY IN TECHNOLOGICAL EDUCATION. Innovative technologica methodical research journal.2021.В-37-41

8. А.Р.Жўраев, Д.А. Сайфуллаева, Ш.Бахронова Замонавий таълим технологиялар асосида таълим қилинадиган шахсга йўналтирилган таълим жараёни // Science and Education. № 2020.Б.169-176

9. Olimov Kakhramon Tanzilovich, Sayfullaeva Dilafruz Ahmedovna, Khimmataliev Dustnazar Omonovich, Ashurova Sanobar Yuldashevna, Gaffarov Feruz Hasanovich. Teaching Special Subjects for Students with Disabilities in Preparation for the Profession by Using Innovative Educational Technologies. International Journal of Innovative Technology and Exploring Engineering (IJITEE) ISSN: 2278-3075, Volume-9 Issue-1S, November 2019.В.425-429



**MILLIY HUNARMANDCHILIK MAKTABLARIDA
YOSHLARNI HUNARMANDCHILIK TADBIRKORLIGIGA
YO'NALTIRISH**

DOI: <https://doi.org/10.53885/edinres.2021.22.17.033>

*Jo'rayev Akmal Razzoqovich,
Buxoro davlat universiteti dotsenti*

*Xazratova Shahodat Xikmatovna,
Buxoro davlat universiteti texnologik ta'lim kafedrasida 2-kurs magistri*

Annotatsiya: ushbu maqolada milliy hunarmandchilik maktablarida yoshlarni hunarmandchilik tadbirkorligiga yo'naltirish uchun zarur bo'lgan bilim, ko'nikma hamda tavsiyalar keltirilgan bo'lib, tadbirkorlikni boshlash uchun asosiy ma'lumotlar hamda ko'rsatmalar keltirilgan. Bundan tashqari kichik va xususiy tadbirkorlik korxonalarini hunarmandchilik korxonalarini tashkil etishning umumiy tavsifiy belgilari keltirilgan. Bo'lajak hunarmand yoshlarining qiziqishlarini rivojlantirishda tarmoqli rejalashtirish, suhbat, nima uchun organayzeri, ko'rgazmali, amaliy mashq, ishbop o'yin innovatsion texnologiyalardan foydalanish hamda dars jarayonida qo'llanilishi haqida ma'lumotlar bayon etilgan.

Kalit so'zlar: hunarmandchilik, maktab, tadbirkor, texnologiya, metod, tahlil, milliy, mutaxassis, korxonalar, mulk, mahsulot, iste'dod, mehnat, hunarmand, quroqchilik, gazlama, ta'lim oluvchilar, shablon, andoza, ezki, chok haqi, baholash, ijodkor.

**НАПРАВЛЕНИЕ МОЛОДЕЖИ НА РЕМЕСЛЕННЫЕ
ПРЕДПРИЯТИЯ В НАЦИОНАЛЬНЫХ ШКОЛАХ**

*Джураев Акмал Раззокович,
доцент Бухарский государственный университет*

*Хазратова Шаходат Хикматовна,
магистр 2 курса кафедры технологического образования
Бухарского государственного университета*

Аннотация: В этой статье представлены знания, навыки и рекомендации, необходимые для обучения молодых людей ремесленному предпринимательству в национальных школах, а также представлена основная информация и рекомендации по открытию бизнеса. Кроме того, дана общая характеристика организации малых и частных предприятий ремесленных предприятий. Информация о сетевом планировании, интервью, организаторах, демонстрациях, практических упражнениях, деловых играх, использовании инновационных технологий и их использовании в классе предоставляется для развития интересов молодых ремесленников.

Ключевые слова: Ремесла, школа, предприниматель, технология, метод, анализ, национальный, специалист, предприятие, собственность,

продукт, талант, труд, мастер, печворк, ткань, ученики, шаблон, выкройка, двойник, припуски на швы, оценка, креатив.

DIRECTING YOUNG PEOPLE TO CRAFT ENTERPRISES IN NATIONAL CRAFT SCHOOLS

Jorayev Akmal Razzokovich,
Bukhara State University, Ph.D., Associate Professor

*Khazratova Shahodat Hikmatovna,
2nd year master of the Department of Technological Education,
Bukhara State University*

Abstract: This article presents the knowledge, skills and guidance needed to educate young people in craft entrepreneurship in national schools, and provides basic information and guidance on starting a business. In addition, a general description of the organization of small and private enterprises of handicraft enterprises is given. Information on network planning, interviews, organizers, demonstrations, practical exercises, business games, the use of innovative technologies and their use in the classroom is provided to develop the interests of young artisans.

Key words: Crafts, school, entrepreneur, technology, method, analysis, national, specialist, enterprise, property, product, talent, labor, craftsman, drought, fabric, learners, template, pattern, twin, stitching, evaluation, creative.

O'zbekiston mustaqillikka erishgach, xalqimiz o'zining qadimiy milliy hunarmandchilik an'alarini tiklash va rivojlantirish imkoniyatiga ega bo'ldi. Ayni chog'da hunarmandchilik ishlab chiqarishini texnik jihatdan ta'minlashni o'stirish, hunarmandlarni kasbiy qayta tayyorlash tizimini takomillashtirish, ularni xom ashyo bilan ta'minlashni tartibga solish, hunarmandchilik mahsulotlari sifatini bozor talabiga muvofiq oshirish bugungi kunning dolzarb masalalaridan biridir. Hunarmandchilik faoliyatini qonunchilik jihatidan tartibga solish davlatning muhim vazifalaridan biri hisoblanadi. Xo'jalik yuritishning yangi shakllarini, jumladan, hunarmandchilik tadbirkorligining me'yoriy-huquqiy bazasi shakllanib borayotgan o'tish davri iqtisodiyoti uchun bu, ayniqsa, muhimdir.

Kichik va xususiy tadbirkorlik korxonalaridan farqli o'laroq, hunarmandchilik korxonalarini tashkil etishning quyidagi umumiy tavsifiy belgilarini ajratib ko'rsatish mumkin:

- muayyan tarmoqqa mansublik;
- mulk va boshqaruvning bir shaxsda amaliy birikishi;
- yuridik jihatdan erkinlik;
- mahsulot sotish bozorida hissaning katta emasligi;
- faoliyatning ijodiy tavsifi;
- milliy an'analarga asoslanganlik;
- asosan mahalliy bozorga xizmat qilish;



- boshqaruvning rivojlangan ierarxik tarkibining yo'qligi;
- tarmoqda hukmron mavqega ega bo'lmaslik;
- davlat yordamining mavjudligi.

Hunarmandchilik sub'ektlari turli ko'rinishdagi kichik korxonalar va xususiy korxonalar shaklida tashkil etilishi yoki ular yuridik shaxs tuzmasdan yakka tartibdagi tadbirkor bo'lishlari mumkin. Ya'ni, hunarmandchilik – kichik tadbirkorlik sub'ektlarining bir qismi bo'lib, ularga yakka buyurtma bo'yicha kichik hajmda mehnat maxsulotini tayyorlash yoki xizmat ko'rsatish xos bo'lib, bunda qo'l mehnatining ulushi katta bo'ladi hamda hunarmandlar o'zlarining alohida bilim, ko'nikma va mahoratlaridan ijodiy foydalanadilar. Odatda, hunarmandchilik korxonasi ichida mehnat funksional va ishlab chiqarish jihatidan taqsimlanmaydi va ishlab chiqarish vositalariga hunarmand-ustaning mulkchiligi asosida amalga oshiriladi. Shuningdek, mehnat jarayonida hunarmand-usta shaxsan ishtirok etadi.

Hunarmandchilik tadbirkorligini rivojlantirish har qanday mamlakat uchun muhim, chunki bu soha aholini ish bilan band etish bilan birga ularning turmush farovonligini oshirishga, o'zlaridagi mavjud qobiliyatni yuzaga chiqarishga, shuningdek, asriy milliy urf-odat va qadriyatlarni avloddan-avlodga o'tishiga yordam beradi.

Yosh davrlari ichida o'smirlik davri murakkab va shu bilan birga muhim taraqqiyot bosqichiga ega davr hisoblanadi. Bu davrda o'smirda ruhiy, ma'naviy, anatomik-fiziologik o'zgarishlar ko'zga tashlanadi. Oilada o'smirlarni tadbirkorlik faoliyatiga tayyorlashda uning o'ziga xos xususiyatlarini inobatga olish maqsadga muvofiqdir.

Fanning nomi: Xalq hunarmandchiligi va badiiy loyihalash

Mashg'ulot mavzusi: Xalq hunarmandchiligida "Quroqchilik" san'ati. Tikiladigan "Quroq" buyumiga eskiz chizish va tayyorlash.

Mashg'ulotni o'tkazish vaqti -80 daqiqa

Mashg'ulot maqsadlari: Ta'limiy: talabalarga quroqchilik haqida keng tushuncha berish, xavfsizlik texnikasi qidalari va sanitariya-gigiyena qoidalari tayyorlash haqida amaliy ko'nikmalarni shakllantirish.

Tarbiyaviy: talabalarni quroqchilik san'atiga qiziqtirib, ularni texnologiya faniga bo'lgan qiziqishlarini rivojlantirish, bir-birini hurmat qilishni hamda milliy va umummadaniy qadriyatlarni shakllantirish ruhida tarbiyalash.

Rivojlantiruvchi: talabalarda qiyinchiliklar bilan qo'lga kiritilgan mustaqilligimizni saqlashga bo'lgan mehrini oshirish, ajdodlarimiz merosini, ishlarini davom ettirish, yoshlarga o'rnak bo'la olish qobiliyatlarini shakllantirish orqali kasbga yo'naltirish;

O'quv faoliyatini tashkil etish shakli: Individual ishlash

O'qitish sharoiti: Jihozlangan auditoriya

O'qitish texnologiyasi va metodlari. Suhbat, "Nima uchun?" organayzeri, ko'rgazmali, amaliy mashq.

O'qitish vositalari: o'quv qo'llanmalar, darsliklar, kompyuter, videoproyektor, ekran, slayd, tarqatma materiallar, tikuv mashinasi, quroqdan tikilgan buyum namunalari, gulli va gulsiz materiallar, elimli qotirma, dazmol, ip, igna, qaychi, santimetr, lenta.

Tarqatma materiallar: testlar, texnologik xaritalar, slaydlar, yo‘riqnomalar, tarqatma materiallar, krassvord.

Mashg‘ulotning borishi

II. Tashkiliy qism. (7 daqiqa)

Salomlashish bo‘lajak hunarmand yoshlarining davomatini aniqlash, ish o‘rinlari va jihozlangan auditoriyaning sanitariya gigiyena holatini ko‘zdan kechirish, ularni reja bilan tanishtirish.

Reja:

1. Quroqdan tikiladigan buyumlar haqida tushuncha.

2. Quroqdan yostiqla tikish uchun namunalarni tayyorlash.

3. Quroqdan yostiqla tikish.

Talabalarga faollashtiruvchi savollar beriladi

1. Quroqning qanday turlari bor?

2. Quroqlar qanday tayyorlanadi?

3. Quroq tikishda nimalarga e‘tibor berish kerak?

4. Quroqning necha xil turi bor?

5. O‘zbek xonadonida quroq qanday ahamiyatga ega?

Bo‘lajak hunarmand yoshlarni faollashtirib javoblar tinglanadi hamda “Nima uchun?” organayzerini to‘ldiring deb alohida topshiriq beriladi va ular individual ravishda mustaqil bajaradilar.

“Nima uchun?” organayzerini to‘ldiring

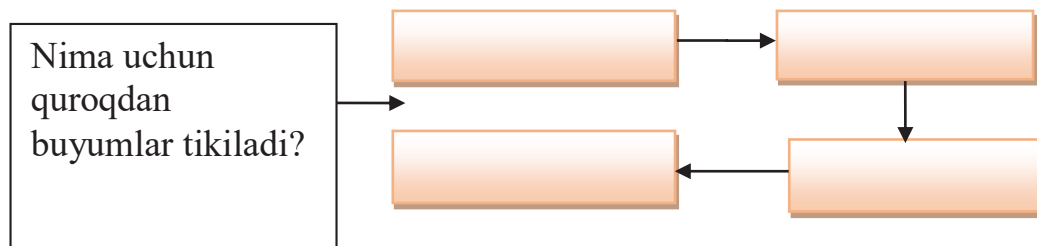

Gazlama qoldiqlarini isrof qilmaslik uchun

Ko‘z tegmaslik uchun

.....

Bo‘lajak hunarmand yoshlarning javoblari tinglanadi va topshiriqni bajarish ketma-ketligi tekshiriladi. Yo‘l-yo‘riq va tavsiyalar beradi. Bo‘lajak hunarmand yoshlarning ishlashlari uchun zarur didaktik qo‘llanmalar, yo‘l-yo‘riq ko‘rsatma xaritalar ilmiy adabiyotlar, bichish stoli, doska, didaktik texnik vositalar mavjud bo‘lgan o‘quv ustaxonasida o‘tkaziladi.

Asosiy qism: (35 daqiqa)

Bo‘lajak hunarmand yoshlariga axborot-kommunikasiya texnologiyalari va dasturlari orqali turli xildagi quroq buyumlarini tikishda uchraydigan mayda bo‘laklar ularga texnologik ishlov berish jarayonini tushuntiradi bajariladigan ishlar ketma-ketligi bayon qiladi.

Bo‘lajak hunarmand yoshlarning tadbirkorligini rivojlantirishda, axborot-kommunikasiya texnologiyalari va dasturlari orqali quroqdan buyum namunalarni tayyorlash videoroligini namoyish qilib, ko‘rsatib beradi.





Bo‘lajak hunarmand yoshlarni ushbu mavzuni o‘rganish jarayonida

quyidagi amaliy ko‘nikmalarni egallashlari kerak:

- gazlama qoldiqlarini alohida tayyorlab olish;
- quroqlarni tayyorlab olish;
- quroqlardan to‘rtburchak andaza tayyorlab olish;
- quroqlardan yostiqli namunasini tayyorlab olish;
- quroqlar uchun yelimli qotirmalarni tayyorlab olish;

Bo‘lajak hunarmand yoshlarini o‘rganish davomida shakllanadigan nazariy va amaliy bilimlar:

- dazlama qoldiqlarini alohida bichiqlarini tikish texnologiyasi;
- quroqlarni rangiga moslab tikish texnologiyasi;
- quroqdan turli xil buyumlarni tikish texnologiyasi;
- quroqdan tikilgan buyumlarga yelimli qotirmalarni yopishtirish texnologiyasi;

№	Ish ketma-ketligi	Ish eskizi	Kerakli asbob-uskunalar	Mahsulot
1	Yarim oy shaklidagi andozani har xil mato ustiga qo‘yib chizib olamiz. Va 5mm joy qoldiramiz tikish uchun		Chizg‘ich, qaychi	Gazlama
2	Chizilgan yarim oy shaklini qirqib olamiz		qaychi	Gazlama
3	2 ta har xil yarim oy shaklida qirgilgan matoni ustma ust qo‘yib bir tomonini tikib olamiz		Igna ip	gazlama
4	2 va 3- bo‘laklarni mustahkam qilib tikib olamiz		Igna ip	Gazlama
5	Barcha yarim oychalarni birlashtirib tikib chiqamiz		Igna, ip, dazmol	Gazlama



1-rasm. Quroqdan yostiq tikish.

Tikiladigan quroq buyumiga eskiz chizish.

Har qanday tikiladigan quroq buyumiga eskiz chiziladi.

Eskiz-bu buyumning kichraytirilgan masshtab ko`rinishi. Eskiz chizishdan oldin tikiladigan buyumning o`lchovini aniqlab olishi kerak. Masalan: ushlagich 16x16, yostiq jildi 50x50, 60x60, 70x70, bolalar ko`rpasi 120x100, choyshab 120x220 sm.

Eskiz asosida buyumning andozasi tayyorlanadi.

Andoza-tikiladigan buyumning bir qismiga aniq o`lchovda tayyorlangan chizma. Bu chizma kalka qog`ozda chok haqi tashlanmay bajariladi. Ko`pincha quroq usulida bajarilgan buyumlar bir xil bloklardan iborat bo`lib, takrorlanib buyumning umumiy tasviri chiqadi. Bir blok uchun andoza chizib olamiz. Lekin andoza kalka qog`ozdan yupqali qilgani uchun yupqa kartondan shablon tayyorlaymiz. Shablonlar ikki xil turda bo`ladi.

1. Chok haqi berilmagan.

2. Chok haqi berilgan.

Shablon uzoqroq xizmat qilish uchun kartondan emas, plastikadan, temirdan, taxtadan tayyorlash mumkin. Shablon sifatida oddiy uchburchak chizg`ichlarni ham ishlatish mumkin. (45, 60, 90 gradusli) Bular yordamida choklarni tekshirish oson bo`ladi. Shablonlar aniq bo`lishi kerak. Chunki bu andoza asosida buyumning umumiy ko`rinishi tuziladi va bu ishimizning sifatiga ta`sir etadi.

Mustahkamlash qismi: (20 daqiqa)

“Ishbop o`yin” metodining bosqichlari quyidagilardan iborat:

Ta`lim beruvchi mavzu tanlaydi, maqsad va natijalarni aniqlaydi. Qatnashchilar uchun yo`riqnomalar va baholash mezonlarini ishlab chiqadi.

Ta`lim oluvchilarni o`yinning maqsadi, shartlari natijalarini baholash mezonlari bilan tanishtiradi.

Ta`lim oluvchilarga vazifalarni taqsimlaydi, maslahatlar beradi.

Ta`lim oluvchilar o`z rollari bo`yicha tayyorgarlik ko`radilar.

Ta`lim oluvchilar tasdiqlangan shartlarga binoan o`yinni amalga oshiradilar. Ta`lim beruvchi o`yin jarayoniga aralashmasdan kuzatadi.

O`yin yakunida ta`lim beruvchi muhokamani tashkil etadi. Ekspertlarning xulosalari tinglanadi, fikr-mulohazalar aytiladi.

Ishlab chiqilgan baholash mezonlari asosida natijalar baholanadi.

Har bir rolni ijro etuvchi o‘z vazifasini to‘g‘ri bajarishi, berilgan vaziyatda o‘zini qanday tutishi kerakligini namoyish eta olishi, muammoli holatlardan chiqib ketish qobiliyatini ko‘rsata olishi kerak.

“Ishbop o‘yin” metodining afzalliklari:

Ta‘lim oluvchilarning bilimlarini va tajribalarini, qarashlari va xulqlari orqali ifoda etishga yordam beradi;

- Ta‘lim oluvchining boshlang‘ich bilimlari tajribalarini safarbar etish uchun yaxshi imkoniyat yaratiladi;

- Ta‘lim oluvchilar o‘z bilimlari doirasidan kelib chiqqan holda imkoniyatlarini namoyish etishlari uchun sharoit yaratadi.

“Ishbop o‘yin” metodining kamchiliklari:

-Ta‘lim beruvchidan katta tayyorgarlikni talab etadi;

vaqt ko‘p sarflanadi;

-Tanlangan mavzu ta‘lim oluvchining bilim darajasiga mos kelishi talab etiladi;

- Ta‘lim oluvchining his-hayajoni to‘g‘ri qaror qabul qilishga xalaqit berishi mumkin.

Yakuniy qism: (18 daqiqa)

Mashg‘ulotda bo‘lajak hunarmand yoshlarning to‘plagan ballari e‘lon qilinib, g‘olib talabalar rag‘batlantiriladi. Baholash mezonlari o‘quv maqsadlariga qay darajaga erishilganligini anglatuvchi ko‘rsatgich bo‘lib, u sonlar (“5”, “4”, “3”, “2”) bilan ifodalanadi. Bajarilgan ishlarining yutuq va kamchiliklari tahlil qilinadi, yo‘l qo‘yilgan xatoliklar sabablari aniqlanadi, hamda bartaraf etish yo‘llari tushuntiriladi. Uyg‘a bajarish uchun topshiriq beriladi. Ustaxonadagi narsalar yig‘ishtirilib, tartibga keltiriladi.

Ushbu dars ishlanmasidan ko‘rinib turibdiki, xalq hunarmandchiligi va badiiy loyihalash fanini o‘qitishda innovatsion texnologiyalarni bir nechta mantiqiy ketma-ketligidan foydalanish orqali quyidagilarga erishiladi.

- bo‘lajak hunarmand yoshlarining mashg‘ulotdagi faolligi oshadi;

- mustaqil ishlash qobiliyatlari va ijodkorligi rivojlanadi;

- amaliy ko‘nikmalarni yaxshi o‘zlashtirish imkonini beradi;

- individual ishlashda barcha bo‘lajak hunarmand yoshlari mashg‘ulotga jalb etiladi;

o‘smirlarning hunarmandchilik odobi yuksaladi;

o‘smirlarda tadbirkorlik mayllari namoyon bo‘ladi;

oila ravnaqi uchun ko‘proq daromad keltirish, boylik to‘plash imkoniyati tobora ortib boradi;

Foydalanilgan adabiyotlar ro‘yxati

1. Zohidova D.A. Hunarmandchilikka kirish / Metodik tavsiyanoma. – Toshkent, O‘MKXTRI, 2001. – 52 b.

2. Mazur V.A., Davidova F.T. Milliy hunarmandchilikka o‘qitish jarayoni mazmuni va uni tashkil qilish / Metodik tavsiyanoma. B.Rahimjonov tarjimasi. – Toshkent, XTITI, 1995. – 24 b.

ТЕХНИК ИЈОДКОРЛИК ВА КОНСТРУКСИЯЛАШ ФАНИНИ О'ҚИТИШДА «КЕЛАЖАККА САҲОҲАТ» ТЕХНОЛОГИЯСИДАН ҲОҲДАЛАНИШ

DOI: <https://doi.org/10.53885/edinres.2021.74.17.034>

*Sayfullayeva Dilafruz Axmadovna,
Buxoro davlat universiteti texnologik ta'lim kafedrasida dotsenti*

*Rayimova Dilnavoz Dilmurodovna,
Buxoro davlat universiteti Texnologik ta'lim kafedrasida 2-kurs magistri*

Аннотация: техник иждкорлик ва конструиалаш фанини о'қитишда тикувчилик buyumларини конструиалаш ва моделлаштиришда компьютер дастурларидан фойдаланиш методикаси технологиялардан фойдаланиб дари ишланмаси ишлаб чиқилган. Технология фани о'қитувчиларининг тикувчилик buyumларини конструиалаш ва моделлаштиришда компьютер дастурларидан фойдаланиш методикаси дари жарайонида қо'лланилиши хақида ма'lумотлар байон этилган.

Кали со'злар: билим, ко'никма, малака, индивидуал, ко'ргазма, технология, о'қитиш, фойдаланиш, ривожлантириш, инновация, келажакга саҳоҳат, баҳолаш, метод, дари, дастурий vositalar.

МЕТОДИКА ИСПОЛЬЗОВАНИЯ КОМПЬЮТЕРНЫХ ПРОГРАММ ПРИ КОНСТРУИРОВАНИИ И МОДЕЛИРОВАНИИ ШВЕЙНЫХ ИЗДЕЛИЙ

*Сайфуллаева Дилафруз Ахмадовна,
доцент кафедры технологического образования Бухарского
государственного университета*

*Райимова Дильнавоз Дилмуродовна,
магистр 2 курса кафедры технологического образования
Бухарского государственного университета*

Аннотация: методика использования компьютерных программ конструиования и моделирования швейных изделий при обучении техническому творчеству и конструиованию разработана разработка урока с использованием технологий. Изложена информация о применении в процессе урока методик использования компьютерных программ для конструиования и моделирования швейных изделий учителями-технологами.

Ключевые слова: знания, навыки, квалификация, индивидуаль ный, выставка, технология, обучение, использование, развитие, креатив, инновация, ленточное планирование, оценка, метод, урок, рукав, шитье, глажка.

METHODS OF USING COMPUTER PROGRAMS IN THE DESIGN AND MODELING OF SEWING ITEMS

Sayfullaeva Dilafruz Akhmadovna,

is an associate professor of the Department of technological education of Bukhara State University

Rayimova Dilnavoz Dilmurodovna,

Bukhara State University 2-year master of technological education

Abstract:: in the teaching of technical creativity and the science of Constructivism, the methodology of using computer programs in the design and modeling of sewing items has been developed using technologies. The information on the application of the methodology of using computer programs in the design and modeling of sewing items of technology science teachers in the course process is explained.

Keywords: knowledge, skills, qualification, individual, visualization, technology, teaching, use, development, creative, innovation, tape planning, evaluation, method, lesson, software tools.

Bugungi kunda oliy ta'lim muassasalarida ilmiy salohiyatni mustahkamlash, ilm-fanni yanada rivojlantirish, iqtidorli talaba yoshlarni ilmiy faoliyati bilan shug'ullanishiga hamda malakali pedagog kadrlar tayyorlashda katta e'tibor qaratib kelinmoqda. Ayniqsa ta'lim jarayonida o'qitishning innovasion texnologiyalar keng qo'llanilmoqda. O'qitishning innovasion texnologiyalarni qo'llab o'qitish jarayonida yuqori samaradorlikka erishishga olib keladi. Innovasion ta'lim metodlarini va texnologiyalarini tanlashda har bir darsning didaktik vazifasidan kelib chiqib tanlash maqsadga muvofiq sanaladi.

O'qituvchi dars shaklini saqlab qolgan holda, unga turli-tuman ta'lim oluvchilar faoliyatini faollashtiradigan metodlar bilan boyitish ta'lim oluvchilarning o'zlashtirish darajasining ko'tarilishiga olib keladi. Buning uchun dars jarayoni oqilona tashkil qilinishi, ta'lim beruvchi tomonidan ta'lim oluvchilarning qiziqishini orttirib, ularning ta'lim jarayonida faolligini muntazam rag'batlantirilib turilishi, o'quv materialini kichik-kichik bo'laklarga bo'lib, ularning mazmunini ochishda suxbat, kichik guruhlarda ishlash, bahs-munozara, muammoli vaziyat, yo'naltiruvchi matn, loyiha, rolli o'yinlar va kelajakka sayohat o'qitish texnologiyalari kabi metod va texnologiyalarni qo'llash va ta'lim oluvchilarni amaliy mashqlarni mustaqil bajarishga imkon yaratadi.

Oliy ta'lim muassasalarida malakali kadrlar tayyorlashda ilg'or ta'lim texnologiyalari va metodlardan unumli foydalanish talab etiladi. Ana shunday texnologiyalardan biri bu "Kelajakka sayohat" texnologiyasidir. Oliy ta'lim muassasalarida texnik ijodkorlik va konstruksiyalash fanlarni "Kelajakka sayohat" texnologiyasini qo'llab, o'qitish yuqori samara beradi.

Bugungi kun yoshlarni ilm, bilim olish jarayonini takomillashtirishga

xizmat qiladi.

Kelajakka sayohat o'qitish texnologiyasi - texnik ijodkorlik va konstruksiyalash ta'lim oluvchilarni faollashtiruvchi va mustaqil fikrlashga undovchi o'qitish texnologiyasi hisoblanadi. Kelajakka sayohat o'qitish texnologiyasi qo'llanilganda ta'lim beruvchi ta'lim oluvchini faol ishtirok etishga chorlaydi. Ta'lim oluvchi butun jarayon davomida ishtirok etadi.

Ta'lim-tarbiya jarayonida o'quvchilarni faollashtirish maqsadida texnik ijodkorlik va konstruksiyalash fanini kelajakka sayohat o'qitish texnologiyalaridan foydalanish pedagog-psixolog olimlar tomonidan isbotlangan. Shu bois, ayrim Kelajakka sayohat o'qitish texnologiyalardan foydalanish hollarini ko'rib chiqamiz. Kelajakka sayohat o'qitish texnologiyalardan foydalanishning asosini talabalarning faollashtiruvchi va jadallashtiruvchi faoliyati tashkil etadi.

«Kelajakka sayohat» texnologiyasi – bu kelajakda jamiyat rivojlanishi va insoniyat taraqqiyoti uchun yaratiladigan g'oyalar (hatto amalga oshirilishi qiyin bo'lgan) va ularni amalga oshirish yo'llarini ishlab chiqishdan iborat.

«Kelajakka sayohat» texnologiyasini 4 ta amalga oshirish bosqichlari mavjud.

Tayyorlov va rejalashtirish bosqichi.

Konstruktiv “Kritik fikrlash” bosqichi.

“Fantaziya” bosqichi.

“Amalga oshirish” bosqichi.

1. Tayyorlov va rejalashtirish bosqichi:

Mavzuga oid savol, topshiriq yoki muammoli vaziyatlarni ishlab chiqish;

Ko'rish, eshitish, qabul qilish va sezishni ta'minlovchi ko'rgazmali materiallardan foydalanish;

Xarakterli foto materialarni qo'llash;

Talabalar guruhlarda ishlash uchun ish qurollarini va didaktik vositalarni tayyorlash.

2. “Konstruktiv va kritik fikrlash” bosqichi:

Berilgan savol yoki topshiriq mazmuniga oid muammo va kamchiliklarni aniqlash;

Muhokama faqat mavzuga oid bo'lishi lozim;

Qiziqtiruvchi savollardan foydalanish, masalan “Nimadan qo'rqasan, nima senga xalaqit beradi, qanday muammong bor ” v.h.

Barcha ishtirokchilar fikri muhim;

Barcha fikrlar ichidan 10 ta eng muhimi tanlab olinadi.

3. “Fantaziya” bosqichi:

Har bir muammo echimi bo'yicha bir nechta g'oyalarni ilgari surish;
Muhokama orqali har bir muammo echimi bo'yicha eng yaxshi g'oyalarni tanlash;

G'oya va fikrlarni umumlashtirish va baholash;

Barcha g'oya va fikrlarni ko'rgazmali qilib tasvirlash.

Takliflarni ko'rgazmali aks ettiruvchi taqdimot tayyorlash.

4. Amalga oshirish bosqichi:

Muammolarni hal qilishga qaratilgan g'oyalarni amalga oshirish imkoniyatlarini aniqlash;

Asosiy takliflarni shakllantirish;

Talablar va aniq modellarni aniqlash;

5 va 15 yillikda amalga oshiriladigan ishlarlarni aniqlash;

Umumlashtirilgan loyihani tayyorlash;

Loyihani amalga oshirish rejasini ishlab chiqish;

Mavzuga oid topshiriqlar beriladi, ta'lim oluvchilar kelajakka sayohat texnologiyasining amalga oshirish bosqichlaridan foydalanib, o'z fikrlarini bayon etib jadvalni to'ldirib beradilar.

1. Konstruktiv va kritik fikrlash bosqichi	“Fantaziya” bosqichi	3. Amalga oshirish bosqichi	

Mustaqil ravishda belgilash, kichik juftliklarda o'z fikrini boshqalarga o'tkazib olish yoki o'z fikrida qolish, boshqalar bilan hamfikir bo'la olish kabi ko'nikmalarni shakllantirish. Ushbu texnologiya asosida tashkil etilganida «Texnik ijodkorlik va konstruksiyalash» fani bo'yicha mashg'ulotdan namuna keltiramiz.

AMALIY DARS ISHLANMASI

Mashg'ulotning borishi

I. Tashkiliy qism – 7 daqiqa.

Salomlashish, talabalar davomatini aniqlash, ish o'rinlari va amaliy xonasining sanitariya-gigiena holatini ko'zdan kechirish. Mashg'ulotni o'tishdan oldin reja bilan tanishtiriladi:

Reja:

1. Ayollar ustki kiyimlari eskizi modellarini yaratish va rangning ahamiyati.

2. Ayollar ustki kiyimlarini bezashda ishlatiladigan naqshlar, munchoqlar, va furnituralar.

3. Ayollar ustki kiyimlarini uslublarda bezash.

4. Texnik ijodkorlik va konstruksiyalash fanini kompyuter dasturlari orqali tushuntirish.

II. Asosiy qism

Mashg'ulot 1-qismi - 13 daqiqa

Talabalar turli xil shaklga ega bo'lgan kartochkalarni tortib, o'z juftliklarni aniqlaydi. Har biri 2 kishidan iborat kichik juftliklar hosil bo'ladi. Texnik ijodkorlik va konstruksiyalash fanidan mashg'ulot mavzusi, maqsadi, mashg'ulotdan kutiladigan natijalar, uni tashkil etish va o'tkazish tartibini tushuntiradi, talabalarga baholash mezonlarini e'lon qiladi. Talabalarning

o'tilgan mavzularga oid bilimlarini aniqlaydi. Buning uchun o'tgan mavzuga oid savollar beradi.

Juftliklarga bir xil savollarni beradi.

1. Kostyum deganda nimani tushunasiz.?
2. Uslub.....bu?
3. Moda so'zini ta'riflang?
4. Rangni tavsiflang?
5. Kiyimlarga ko'yiladigan talablarni ayting?

Mavzu bo'yicha asosiy ma'lumotlarni aytib o'tadi.

O'qituvchi talabalar texnik ijodkorlik va konstruksiyalashni klassik uslubining mazmuni ochib beradi klassik uslub-chiziqlarni sipoligi va oddiyliigi, bichimning mantiqiyligi, ko'zga tashlanmaydigan juda oddiy siymo bo'lib, e'tiborni o'ziga sifati bilan tortadi. Dasturiy vositalar uslub asosida, uning ba'zi elementlarini kombinatsiya qilib, har xil mikrouslublar shakllanadi. Dasturiy vositalardan foydalanib libosning barcha elmentlarini kiritish mumkinligini tushuntiradi. O'qituvchi talabalarga Shanel uslubining paydo bo'lish tarixini, xususiyatlarini, Koko Shanel uslubi – bu erkin ayolni elegant – amaliy uslub hisoblanishini, Tviddan kostyumlar, qora duxobadan kichkina ko'ylaklar va yaltiroq bashang liboslar hisoblanishini, Madam Shanel kostyumida o'z fikrini amalga oshirdi: “Men modaga qarshiman, chunki u tez o'tib ketadi. Bahor kelgani uchun kiyimlarni tashlanganini ko'rishga toqatim yo'q” degan fikrlarni aytib o'tganligini bayon qiladi.

Minimalizm uslubining oddiyliigini, bu uslubga qachon talab paydo bo'lganini o'qituvchi talabalarga taqdimot qilib tushuntirib beradi. Minimalizm uslubi yoki purizm, oddiy aytilganda – soddalik, odatda davrlar qirrasida ro'y berdi, qachonki eskisi jonga tekkan, yangisi esa hali yaratilmagan. Aynan shu vaqtda jamoada “toza varaqdan hayotni boshlash” talab paydo bo'ladi. Turli davrlarda va mamlakatlarda minimalizm o'ziga xos bo'lganligini e'tirof etadi.

Dars davomida o'qituvchi Animal uslub kiyimda charm va mo'ynani qo'llashni, Animal uslub modadan chiqmasligini u klassik deb ham hisoblanishini takidlaydi. Zamonaviy moda bu uslubda xayvonlarning charmni imitatsiya qiladigan materiallar qo'llaniladi. Animal uslubi kundalik kiyim modasi emasligini tushuntirib beradi.

O'qituvchi talabalarga Fantazi uslubini boshqa uslublardan farqli jixatlarini, asosiy xususiyatlarini takidlaydi. Zamonaviy moda romantikaga o'z ko'rinishini namoyon etadi. Fantaziya uslubi avangard uslubidan farqi – zamonaviy modani ifodasi bo'lmaydi. Romantik uslub – bu o'tmish va kelajakni fantastik siymolari. Fantazi uslubini asosiy xususiyatlari: noreallik, ertaklik, syurrealilik, ajablik, jasurlik. Bu uslub tomashabinni hayratga soladi. Fantazi liboslar siluetlari har xil va o'zgacha. Bezak sifatida bantlar, munchoqlar, charm va zamsha, kashta va b. qo'llaniladi. Fantazi uslubi dizaynning ijodini cheklamaydi.

O'qituvchi dars jarayonida talabalarga kostyumlardagi rang va shakl qanday ahamiyatligini, kostyumning rangli echimi kompozistion g'oyasi bilan chambarchas bog'liqligini, ular illyuziyalar bilan bog'liqligini tushuntirib

beradi.

Dizayn — predmetli muhitni, manzarali kommunikatsiya va axborotni ishlab chiqish, funksional, samarali asoslarda loyihalashtirishning badiiy faoliyat turidir. Dizayn o‘z ishida: texnik konstruksiyalash, tuzilmalarni ishlab chiqishdan tortib, kompozitsion shaklni hosil qilish, uslubni ishlab chiqish; funksional tahlil qilishdan tortib, predmetli muhit tashkiliy, konseptual modellarigacha loyihalashtirishning barcha vositalaridan foydalanadi. Biroq mana shu barcha vositalar dizaynning predmetli va kommunikatsiyalar olamining butun to‘plamini umummadaniyligi jihatlarini aniqlashi, badiiy-obrazli tushunishi kabi omillarga bo‘ysunadi.

Bu bir qator muhim metodlar — funksional tahlil qilish, fazoviy yoki grafik kompozitsion tuzilmalarni yaratish, uslublashtirish va shu kabilarga asoslanadi. Dizaynning maqsadi — insonning turli ehtiyojlarini, shu jumladan, o‘zini madaniy ifoda etish, badiiy-obrazli modellar asosida hayoti va faoliyatini predmetli va axborot muhitini samarali tashkil etish ehtiyojini qondiradi.

Dizayn tarixi, dizaynning o‘zi kabi, o‘z ichki janrlariga, sohasiga ega. Moda va kostyum tarixi, grafik dizayn va reklama tarixi, interyer va ko‘rgazma dizayni, idishlar va mebellar, matolar va maishiy asboblarning tarixi mavjud. Biroq tor ixtisoslashganligiga qaramasdan, mana shu barcha sohalarda o‘z muammolari ham, ularni birlashtiruvchi tomoni ham, loyihalash yondashishi, loyihalash madaniyati, ko‘rish madaniyati, funksional, texnologik va badiiy muammolari ham mavjud. Loyihalashtirish — badiiy faoliyat turi sifatida dizayn tarixi ilmiy-texnik va ko‘rgazmali, badiiy madaniyat bilan o‘zaro bog‘liq holda sodir bo‘ladi, shuning uchun u texnikada, muhandislik va badiiy ijodda albatta o‘z ta‘sirini ko‘rsatadi.

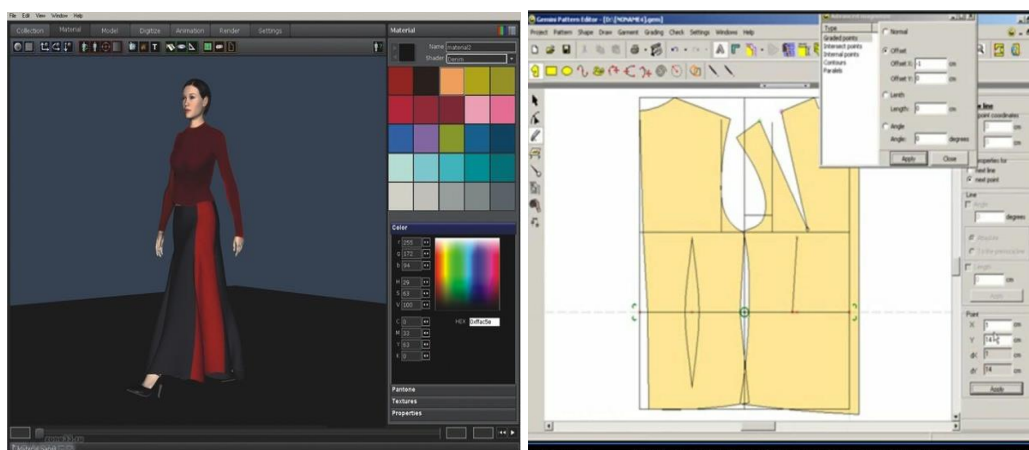

1-rasm. Kiyimni loyihalash va modellashtirish

chunki ijodiy shaxslar qator soha mahsulotlarini qiziqarilashtirdi, hayotni tashkil etishda, madaniy rivojlantirishda dizaynerlarning imkoniyatlarini namoyish etdi. Germaniya, Italiya, AQSH, Yaponiya davlatlari dizaynerlik yo‘nalishida yetakchi mamlakatlar hisoblanadi. Ishlab chiqarish yoki savdo sohasi dizaynning doimiy buyurtmachilari hisoblanadilar. Skandinaviya mamlakatlari, Yaponiya, Italiya, Buyuk Britaniya, Fransiya, Rossiya kabi

mamlakatlarda deyarli barcha faoliyat turlariga badiiy, predmetli madaniy, ilmiy-texnik ijodkorlikka boy dizayn kirib borgan.

Dizayn — bu bir vaqtda madaniyat mahsulidir hamda madaniy qurilish vositasi va madaniyatni faol shakllantiruvchi omildir. Bugungi kunda «dizayn» soʻzi: muhandislik ishlaridan tortib, to soch turmaklashgacha, biror tadbir uchun joy dekoratsiyasi, fotodizayndan — landshaft, yaʼni manzara dizaynigacha va hatto oshpazlik sanʼatida ham juda koʻp foydalaniladi. Shu boisdan, soʻz boyligimizga «Liboslar dizaynerligi», «Mebellar dizayni», «Qandillar dizayni» va boshqa birikmalar kirib keldi. Dizaynerlik sohasi oʻzining chegaralarini yoʻqotib, turli faoliyat sohalariga kirib bormoqda. Liboslar dizayni ham shular jumlasiga kiradi. Liboslar dizayni loyihalashtirish, modellashtirish va tuzilishni ishlab chiqishni oʻz ichiga oladi. Avvallari moda rassom-modelyer, dizaynerlarning yakka, nodir ishlariga va modelyerning tikuv sanoatida ommaviy ishlab chiqariladigan mahsulotga ajratib kelingan. Bugungi kunda nodir asarlarni ham va tikuv sanoati ommaviy ishlab chiqariladigan mahsulotini ham liboslar dizayniga kiritadilar. Liboslar yangi namunalarini yaratuvchilar modelyer deb ataladi.

Modelyer — kiyimlar modellarini, mahsulot nusxalari namunalarini tayyorlash boʻyicha mutaxassisdir.

Dizayn sanʼatining mana shunday kengayib borishi — tabiiy jarayondir. Madaniy loyihalashtirishga ichki xususiyati jihatidan xos boʻlib, barcha faoliyat turlarida ozgina boʻlsa ham dizaynni ifoda etuvchi rejalashtirish va tashkil yetish, tuzilish, harakatlar ketma-ketligi kabi elementlar mavjud. Dizayn sanʼatining tarixini bilish, kasbiy faoliyat mazmunini anglab etish bilan birga, boshqa kasb turlariga obrazli modellashtirish, rejalashtirish, takomillashtirish metodlarini tatbiq etishga ham yordam beradi.

Dizayner (ingliz, fransuz va nemis tillarida uslubchi tushunchasiga mos keladi) — modelyerni koʻpincha aynan mana shunday ataydilar, bu kiyim ishlab chiqarish va yaratish sohasidagi oʻzgarishlar hamda ommaviy ishlab chiqariladigan yangi ijodiy faoliyatning yuzaga kelishi bilan bogʻliqdir. Liboslar dizayneri boshqa mutaxassislar (konstruktorlar, texnologlar)ning ishtirokisiz, oʻzi mustaqil mahsulotni loyihalashtirish va tayyorlashi mumkin, chunki barcha kerakli koʻnikmalarga egadir.

Liboslarni loyihalashtirish — tadqiqot, eskizlar, maketlar, modellar yaratish, hisoblashlar va mahsulot chizmasini qurish, tajriba namunalarini tayyorlashni oʻz ichiga oluvchi berilgan xususiyatlar bilan kiyimning yangi namunasini yaratishdan iborat. Libosni loyihalashtirish, umuman loyihalashtirishga oʻxshash bosqichlardan tashkil topadi va shu kabi metodlardan foydalanadi. Isteʼmolchilar talablarini oʻrganish asosida ijodiy konsepsiya yaratiladi, u eng avval obrazda gavdalantiriladi.

Liboslarni modellashtirish — kostyum kompozitsion gʻoyasiga mos ravishda materialni tanlash, kiyimning modeli gʻoyasini materialda amalga oshirishdan iborat.

Modellashtirish natijasi — tayyor mahsulotdan iborat boʻladi. Zamonaviy kompyuter texnologiyalari loyiha ustida ishlash vaqtini

qisqartiradi, shu bilan birga, dizaynerning grafik va texnik imkoniyatlarini ancha kengaytiradi.

Badiiy-grafik va muhandislik-konstruktorlik, jumladan, uch o'lchamli grafika va multiplikatsiyani o'z ichiga oluvchi maxsus dasturlar to'plamlari bugungi kunda turli mutaxassislar butun bir guruhi o'rnini bosadi. Ular aniq hisoblarni amalga oshiradi, mahsulotning eng mos shaklini aniqlaydi, u yoki bu konstruksiyalar va materiallar to'plamini tanlashda yordam beradi, uch o'lchamli ko'rinishda va haqiqiy vaqt davomida turli holatlarda bo'lajak obyektни modellashtirishga imkon beradi, loyihalashtirilayotgan obyekt shakli virtual obrazlarini yaratadi va turli sharoitlarda vazifasini bajarishini tekshirishga imkon beradi.

Kompyuter dizaynida — CorelDraw va Adobe Photoshop, Photoshop kabi zamonaviy dasturlar bilimlari talab etiladi. Kompyuter dizayni vositasida milliy liboslarni yaratishda CorelDraw dasturi vektorli grafika bilan ishlashni chuqur o'rganish zarur. Liboslar dizayniga qiziqqan va ushbu sohada ishlashni rejalashtirayotganlar mazkur dasturlar bo'yicha nazariy bilim olish bilan birga, amaliy ko'nikmalarni egallashlari lozim. Kompyuter dizayni vositasida dizayner ijodiy loyihalarni yaratish, zamonaviy moda sohasida o'zini namoyon etishi uchun individual uslubni shakllantirish imkoniga ega bo'ladi. Bundan tashqari, libos dizaynini loyihalashtirish sohasida vektor grafikasi bilan ishlashga, matolarni qo'lda bezash texnikasiga ham ega bo'lishi mumkin.

Albatta, dizayn bugungi kunda o'tmishdagi qonuniyatlardan ancha chetlangan, ammo ho zirgi ko'rinishida dizayn — ancha yosh fan hisoblanadi. Dizayn ilgari bormoqda. Zamonaviy dizaynerlar kompyuterda chizmalarni amalga oshiradilar va modellar yaratadilar — turli grafik dasturlar va ularning imkoniyatlari haqiqiy nodir asarlarni yaratish imkoniyatini beradi. Grafik dizayn va dizaynerlik vositalari bilan ishlash ko'nikmalarini egallash mumkin.

Keyingi davrda kompyuter dasturlari asosida ishlaydigan turli zamonaviy tikuv mashinalarida ham milliy, ham hozirgi davrda eng ommalashgan liboslarni yaratish mumkin. O'z yangi liboslar modellarini yaratishda ana shu yangi texnologiyalar imkoniyatlaridan foydalansak, ish samaradorligini oshirgan bo'lamiz.

Talabalarni faollashtiradi, javoblarni tinglaydi. Mustaqil fikrini eshitishini tashkil qiladi. Yo'l-yo'riq va tavsiyalar beradi. O'tgan mavzuga oid bilimlarini mustahkamlaydi. Talabalarining ishlashlari uchun zarur didaktik qo'llanmalar, ko'rsatma xaritalar, ilmiy adabiyotlar, chizilgan eskizlar namunalari, stol, doska, ta'limning texnik vositalar mavjud bo'lgan o'quv xonasida o'tkaziladi.

O'qituvchi talabalarga mashg'ulotning umumiy mazmuni va uni o'tkazish tartibini tushuntiradi. Mashg'ulotlar "Kelajakga sayoxat" texnologiyasi va ijodiy topshiriqlarni qo'llab o'tkaziladi. "Kelajakga sayoxat" texnologiyasi 4 bosqichda amalga oshiriladi:

Mashg'ulot 2-qismi – 120 daqiqa.

Talabalar juftliklarga bo'linadi. Har bir juftliklarda ishlash qoidalarini

tushuntirib, ularga ijodiy topshiriqlar beriladi. Texnika va mehnat xavfsizligi hamda sanitariya-gigiena qoidalari tartibi va ish jarayonida yo'l qo'yiladigan nuqsonlar hamda ularni bartaraf etish yo'llari haqida ma'lumot beriladi.

Juftlikda/hamkorlikda ishlash qoidalari

Juftlikda/hamkorlikda ishlash-o'qitishning dialogga ko'maklashuvchi ijtimoiy shaklidir. U muvofiqlashtirish qobiliyatini o'rganishga yordam berishi hamda fikr almashish va o'zaro yordam tufayli qiziqtirishni va natijani yaxshilash mumkin. Bu shaklda o'qitishni qisqa muddatda ham qo'llash mumkin. Juftlikda/hamkorlikda ishlashda paydo bo'lishi mumkin bo'lgan muammolarga kutilmaganda vaqtga bo'lgan ehtiyojning oshishi, o'quvchining bajarilgan ishga qo'shgan shaxsiy hissasiga nisbatan etarlicha baholanmaganligi yoki o'quvchilarning ishga mazmunga bog'liq bo'lmagan mavzular bilan bandligi kiradi. Buni bartaraf etish uchun o'qituvchi talabalardan bajarilgan ish natijalari to'g'risida hisobot so'rashi, zarur hollarda o'zining fikrini bildirishi va natijani izohlashi lozim.

Talabalar o'zlariga kerakli topshiriqlarni hamkorlikda bajaradilar

1. Tayyorlov va rejalashtirish bosqichi: Bu bosqichda o'qituvchi mavzuga oid savollar, topshiriqlar yoki muammoli vaziyatlar, tarqatma materiallar, zamonaviy moda eskizlari, chizilgan rasmlar, slaydlar ishlab chiqadi. Ko'rish, eshitish, qabul qilish va sezishni ta'minlovchi ko'rgazmali materiallardan foydalanadi. Xarakterli foto materiallarni qo'llaydi.

Talabalarga juftliklarda ishlash uchun, o'quv qurollar va didaktik vositalar tayyorlanib tarqatiladi. Shulardan foydalanib o'qituvchi juftliklarga savollar yoki topshiriqlar hamda rasm chizilgan qog'oz varaqalarini tarqatadi.

1-juftlik

1. Ayollar ustki kiyimlarining turli xildagi eskizi modellarini AutoCAD dasturida chizib bo'yang?

2-juftlik

1. Ayollar ustki kiyimlarining turli xildagi eskizi modellarini AutoCAD dasturida chizib bo'yang?

3-juftlik

1. Har xil uslublarda ayollar ustki kiyimlarining eskizi modellarini AutoCAD dasturida chizib bo'yang?

n.....juftlik

2. "Konstruktiv va kritik fikrlash" bosqichi: O'quvchilar berilgan savol yoki topshiriq mazmuniga oid muammo va kamchiliklarni aniqlaydilar. Mavzuga oid savollarni topshiriqlarni muhokama qiladilar. Qiziqtiruvchi savollardan foydalanadilar. Ayollar ustki kiyimlari eskizi modellarini yaratish. Ayollar ustki kiyimlarini bo'yab, bezashda ishlatiladigan naqshlar, munchoqlar va furnituralar. Ayollar ustki kiyimlarini uslublarda bezashda, ishlab chiqarishdagi muammolar haqida bir qator muammolarni o'ylab topadilar. Barcha ishtirokchilar fikrlashi muhim. Barcha fikrlar ichidan 10 ta eng muhimi tanlab olinadi.

3. "Fantaziya" bosqichi. O'quvchilar har bir muammo echimi bo'yicha bir nechta g'oyalarni ilgari suradilar. Muhokama orqali har bir muammo echimi bo'yicha eng yaxshi g'oyalarni tanlab oladilar. Masalan Ayollar

ustki kiyimlarini eskizini yaratib, bo'yab, naqshlar bilan munchoqlar va furnituralar bilan bezash va h.k. G'oya va fikrlarni umumlashtirish va baholash boshlanadi. Barcha g'oya va fikrlarni ko'rgazmali qilib tasvirlanadi. Takliflarni ko'rgazmali aks ettiruvchi taqdimot tayyorlanadi.

4. Amalga oshirish bosqichi. Muammolarni hal qilishga qaratilgan g'oyalarni amalga oshirish imkoniyatlarini aniqlaydilar. Asosiy takliflarni shakllantiradilar. Talabalar va aniq Ayollar ustki kiyimlari eskizi modellarini chizish va bo'yash. Ayollar ustki kiyimlarini bezashda ishlatiladigan naqshlar, munchoklar va furnituralar aniqlaydilar. 5 va 15 yillikda amalga oshiriladigan tadbirlarni aniqlaydilar. Umumlashtirilgan loyihani tayyorlaydilar. Loyihani amalga oshirish rejasini ishlab chiqadilar va taqdimotni amalga oshiradilar.

Hamkorlikda bajarilgan topshiriqlarni baholash

1. O'qituvchi kuzatuvlar asosida, alohida juftlik a'zolarining individual yutuqlarini hamda juftliklar bajargan ishlarni baholaydi. Bu ikkala bahoning o'rtacha qiymati natijani beradi.

Bu usul o'qituvchining kuzatish qobiliyatiga juda yuqori talablar qo'yadi.

2. Juftlikning alohida a'zolari boshqa barcha juftlik a'zolarining individual yutuqlarini baholaydi. Barcha baholarning o'rtacha qiymati har bir kishi uchun alohida individual bahoni beradi.

Bu usul o'quvchilarda o'z-o'zini baholash kompetenstiyalarning rivojlanishiga ko'maklashadi va o'qituvchining baholashga muvozanatni ko'rsatadi.

3. Har bir juftlik a'zosi juftlikning umumiy natijasi uchun baho oladi. Bu usulda baholash obektivligini biroz yo'qotadi, chunki unda individual bajarilgan ish hisobga olinmaydi. Biroq, o'quvchilarning hamkorlikdagi ishi uchun ma'suliyat hissiyatini ham kuchaytirish mumkin.

4. Juftliklar o'z-o'zini baholaydi va uni o'qituvchi o'zining bahosi bilan solishtiradi hamda yakuniy natijani chiqarishda 50 % ga hisobga oladi. Bu usul o'quvchilarni baholash bilimdonligiga o'rgatish uchun qo'l keladi.

5. Juftlikda ish yakunlangandan so'ng juftlik ishi mazmuni yozma ravishda tekshiriladi va buning uchun har bir o'quvchi individual baho oladi.

Agar ta'lim oluvchiga ushbu xususiyatlar shakllantirilmasa shaxs imkoniyatlari ro'yobga chiqmaydi shuning uchun ham ta'lim texnologiyalari va metodlari o'quvchining mavjud imkoniyatlarini to'la ro'yobga chiqishiga qiziqish, uyg'onish mustaqil o'rganishga havas ortirishiga yo'naltirish lozim biz kelajakka sayoxat texnologiyasidan foydalanib, talabalarining mustaqil o'rganishiga qaratilgan dars ishlanmasini keltirdik.

O'qituvchi ular chizgan har xil model eskizlarining AutoCAD dasturida bo'yalishini, bezashini, chizilishini tahlil qilib yakuniy suhbat o'tkazadi va kelgusida qaysi jihatlariga e'tibor berish kerakligini aytib o'tadi.

Ayollar ustki kiyimlari eskizi modellarini AutoCAD dasturida yaratish bo'yicha ijodiy topshiriqlarni bajaradilar.

Topshiriqni bajarishda ijodiy yondashuv ham alohida baholanishi kerak. Ishni tayorlayotganda talaba ijodiy ish mahsuli sifatida biron bir buyum yoki kompozitsiya yaratadi. Talabalar bajargan ishni baholash orqali ularning mustaqil va ijodiy qobiliyatlari haqida ham ma'lumotga ega bo'lishi mumkin.

III. Yakuniy qism –20 daqiqa.

Juftliklarda taqdimot yakunida o'qituvchi rahbarligida ishdagi kamchiliklar bartaraf etiladi. O'qituvchi talabalar ishini kuzatib turadi. Ishni sifatli bajargan talabalar rag'batlantiriladi. O'qituvchi bajargan topshiriqlarini tekshirib, ularni ma'lum mezonlar asosida baholaydilar. Topshiriqni bajarishda ijodiy yondashuv ham alohida baholanishi kerak. Talabalar bajargan ishini baholash orqali ularning mustaqil va ijodiy qobiliyatlari haqida ham ma'lumotga ega bo'lishi mumkin. Talabalar ishini quyidagi tarzda baholash ham mumkin: talaba ishni bajara olmadi qoniqarsiz (2 baho), qoniqarli (3-baho), yaxshi (4-baho), a'lo darajada bajardi (5-baho).

Ushbu ta'lim texnologiyasi texnik ijodkorlik va konstruksiyalash fanlarini o'qitishda qo'llanilganda talabalarning mustaqil ishlash va erkin hamda kritik fikrlash qobiliyatlari rivojlantiriladi. Shuningdek talabalarda mustaqil qaror qabul qilish ko'nikmalari oshadi.

Foydalanilgan adabiyotlar

1. Xasanboyeva G.K. Kostyum dizayni. Darslik - T. : TTESI, 2013.
2. А.Р.Жўраев, Д.А. Сайфуллаева, Ш.Бахронова Замонавий таълим технологиялар асосида ташкил қилинадиган шахсга йўналтирилган таълим жараёни // Science and Education. № 2020.Б.169-176
3. Dilafruz Ahmadovna Sayfullayeva. "Methodology of using innovative technologies in technical institutions". PSYCHOLOGY AND EDUCATION. Scopus International Journal.(2021) 58(1)
4. Sayfullayeva D.A Innovative and Individual Approach in Professional and Vocational Training of Young People with Disabilities. Eastern European Scientific Journal. Ausgabe 6- 2017 Part I.- P.154-157
5. Sayfullayeva D.A., Juraev A.R., Toshev Yu.N. Innovative project of preparation of students for professional activity // Научно-методический журнал вестник науки и образования № 19 (97). Часть 2. 2020.С.48
6. Olimov Kakhramon Tanzilovich, Sayfullaeva Dilafruz Ahmedovna, Khimmataliev Dustnazar Omonovich, Ashurova Sanobar Yuldashevna, Gaffarov Feruz Hasanovich. Teaching Special Subjects for Students with Disabilities in Preparation for the Profession by Using Innovative Educational Technologies. International Journal of Innovative Technology and Exploring Engineering (IJITEE) ISSN: 2278-3075, Volume-9 Issue-1S, November 2019.В.425-429.
7. Dilafruz Ahmadovna Sayfullayeva, Kakhkhorov Sobir Kh., Bahronova Sh.I. Increasing the professional creativity of students in teaching specialties. Проблемы современной науки и образования Научно-методический журнал. 2020. № 12 (157). Часть 2 С.33
8. Sayfullayeva D.A., Mirdjanova N.N., Saidova Z.Kh. Развитие профессиональных компетенций и творческих способностей студентов высших учебных заведений // Научно-методический журнал вестник науки и образования № 2020.19 (97). Часть 2.С.55

TA'LIM-TARBIYA JARAYONIGA QO'YILGAN TALABLAR VA PEDAGOGIK JARAYONDAGI QOIDALAR

DOI: <https://doi.org/10.53885/edinres.2021.89.44.035>

*Djalolova Dilafruz Fattohovna,
Buxoro muhandilik texnologiya instituti "Yengil sanoat mahsulotlari
texnologiyasi" kafedrası dotsenti*

Annotatsiya: Talabalarda ta'lim-tarbiya jarayoniga qo'yilgan talablar, kasb-hunar ta'limidagi pedagogik qonuniyatlar, ta'lim prinsiplari, pedagogik jarayondagi qoidalar va prinsiplari, politexnik prinsipining shart-sharoitlari, ta'lim-tarbiya prinsiplari haqida ma'lumotlar bayon etilgan.

Kalit so'zlar: Natija, bilim, tamoyil, baholash, didaktik reduksiya, didaktik prinsiplar, umumiy prinsiplar, xususiy prinsiplar, ilmiylilik tamoyili, natijalarni mustahkamlash tamoyili.

ТРЕБОВАНИЯ К УЧЕБНОМУ ПРОЦЕССУ И ПРАВИЛА ПЕДАГОГИЧЕСКОГО ПРОЦЕССА

*Djalolova Dilafruz Fattahovna,
доцент кафедры технология изделия легкой промышленности
Бухарского инженерно-технологического института*

Аннотация: Сведения о требованиях к образовательному процессу, педагогических законах в профессиональном образовании, принципах обучения, правилах и принципах педагогического процесса, условиях политехнического принципа, принципах обучения.

Ключевые слова: Результат, знания, принцип, оценка, дидактическая редукция, дидактические принципы, общие принципы, специальные принципы, научный принцип, принцип закрепления результатов.

REQUIREMENTS FOR THE EDUCATIONAL PROCESS AND RULES OF THE PEDAGOGICAL PROCESS

Abstract: Information about the requirements for the educational process, pedagogical laws in vocational education, the principles of teaching, the rules and principles of the pedagogical process, the conditions of the polytechnic principle, the principles of teaching.

Keywords: Result, knowledge, principle, assessment, didactic reduction, didactic principles, general principles, special principles, scientific principle, principle of consolidation of results.

Tizimli tahlil prinsipi respublikamiz kasb-hunar ta'limining butun rivojlanish yo'liga yangicha nazar tashlashni talab etadi. Bu holat o'z navbatida ushbu ta'limning rivojlanish yo'li va turli bosqichlarini tarixiylik nuqtai nazaridan tahlil etib, qonuniyatlari va o'ziga xos xususiyatlarini aniqlash imkonini beradi [1].

Umuman pedagogik, shu jumladan, kasb-hunar ta'limi jarayonining qonunlari ta'lim-tarbiya va o'quvchi shaxsini rivojlantirish jarayonida ob'yektiv ravishda mavjud aloqadorlik va o'zaro munosabatlarda o'z ifodasini topadi. Rus pedagog olimi L.D.Stolyarenko va uning maslakdoshlari tomonidan quyidagi ta'lim qonuniyatlari e'tirof etilgan bo'lib, ular bevosita kasb-hunar ta'limiga ham tegishlidir:

- kasb-hunar ta'limi jarayonining tizim shaklida yaxlit va uzviy aloqador hamda ma'lum o'zaro munosabatda bo'lgan komponentlardan iborat ekanligi;

- ta'limning tarkibiy qismlari: maqsadi, mazmuni, metodlari, vosita va natijalarining ijtimoiy tuzumga bog'liqligi, ya'ni: ijtimoiy munosabatlar, jamiyatning mutaxassis kadrlarga bo'lgan ehtiyoji va talablari, fan-texnika taraqqiyoti, ishlab chiqarish texnologiyalari, madaniyat kabilarni pedagogik jarayonning barcha tashkil etuvchi komponentlarini shakllantirishga ta'siri;

- ta'limning tarbiyaviy va rivojlantiruvchi tavsifga ega ekanligi;

- ta'lim natijalarining o'quvchilarning ongli, faol o'quv-bilish faoliyatlariga bog'liqligi;

- kasbiy tayyorgarlik jarayonida pedagogik va ishlab chiqarish qonuniyatlarining hisobga olinishi, ularning birligi va o'zaro aloqadorligi;

- kasbiy tayyorgarlik jarayonining o'zaro bog'liq nazariy va amaliy ta'lim integratsiyasidan iboratligi;

- kasbiy tayyorgarlik jarayonida o'quvchilarning yakkama-yakka (individual) va jamoaviy faoliyatlarining tashkil etilishi kabilar.

Uzluksiz ta'lim, shu jumladan, kasb-hunar ta'limi quyidagi pedagogik qonuniyatlarga asoslanadi [4]:

- kasbiy ta'lim-tarbiya jarayonida o'qituvchi (muhandis-pedagog) va o'quvchilar hamda o'rganilayotgan ob'yektlarning o'zaro ta'siri;

- kasbiy ta'lim-tarbiya jarayonida o'quvchilarning ongliligi, mustaqilligi va faolligi;

- kasbiy ta'lim-tarbiya jarayonida uning ishtirokchilari (o'qituvchi va o'quvchilari) maqsadlarining bir-biriga mushtarakligi;

- kasbiy ta'lim-tarbiya ishi natijalarining o'quvchilar ongli, faol o'quv-bilish faoliyatiga bog'liqligi;

- kasbiy ta'lim-tarbiya, ya'ni pedagogik jarayonni tashkil etuvchi maqsad, mazmun, metod, vosita, shakl, natija va ishtirokchilar orasida o'zaro bog'liqlik hamda munosabatlarning mavjudligi;

- kasbiy ta'lim maqsadi, uning mazmuni va metodlari, metod va mazmuni maqsadga erishilganlik darajasini belgilashi;

- kasbiy ta'lim mazmuni (o'quv material)ning vaqt, o'quvchilar yoshi, tayyorgarlik darajasi va boshqa individual xususiyatlariga mos holda tashkil etilganda maqbul o'zlashtirilishi;

- kasbiy ish-harakat usullari (ko'nikma va malakalar)ning asosi hisoblangan bilimlar mohiyatini anglagan holda ish-harakat operatsiyalarini takror bajarish orqali shakllanishi;

- o'quv materialini puxta o'zlashtirilishi avval o'zlashtirganlariga tayanganligi va muntazam ravishda takrorlanganligiga bog'liqligi;

- o'quv materialining maqsadga muvofiq holda shakllantirilganligi va

o'quvchilarga etkazilishi;

- o'zlashtirish sifat va darajasining o'quvchilar imkoniyatlari, qiziqishi, idroki, tafakkuri, xotirasi, qobiliyati, o'qituvchi tomonidan uning ahamiyatli jihatlarini yoritilishi kabilarga bog'liqligi;

- o'quv materialini o'zlashtirish maromi va puxtaligini o'qituvchi tomonidan aniq, lo'nda hamda qiziqarli etkazilishiga bog'liqligi;

- o'quvchining aqliy rivojlanganligi, o'zlashtirgan bilim, ish-harakat usullari, hayotiy tajribalariga bog'liqligi;

- kasb-hunar ta'limining muvaffaqiyati, tezligi va natijalarining o'quvchilar individual xususiyatlariga bog'liqligi;

- o'quvchilarda mustaqil ijodiy faoliyat tajribalarini shakllantirish va rivojlantirishning ular oldiga muhim ahamiyatga ega hayotiy dolzarb muammolar yechimini topish vazifasining qo'yilganligiga bog'liqligi kabilar [2]. Kasb-hunar ta'limi jarayonida ishlab chiqarishning quyidagi qonuniyatlarini hisobga olinishi zarur:

- ishlab chiqarish munosabatlarining ishlab chiqarish kuchlari tavsifiga mosligi;

- mulkchilik munosabatlari;

- mehnat xarakteridagi o'zgarishlar;

- talab va ehtiyojning ishlab chiqarish darajasidan yuqoriligi;

- mehnatga yarasha taqsimot;

- ishlab chiqarish vositalarining ishlab chiqarishga nisbatan o'sishi;

- rejali, proporsional rivojlanish;

- moddiy ne'matlar yaratuvchi odamlar o'zlarining ongi, xulq-atvori va his-tuyg'ularini qayta ishlab chiqishi;

- yirik mashinasozlik sanoatining uzluksiz ortib borishi;

- ishlab chiqarish jarayonlarini tabaqalashtirish va integratsiya-lashtirish;

- ishlab chiqarishni ixtisoslashtirish va kooperatsiyalashtirish;

- ishlab chiqarishni majmuaviy mexanizatsiyalash, avtomatlashtirish va robotlashtirish;

- ishlab chiqarishning intellektuallasuvi;

- mehnat resurslarining o'zaro taqsimlanish sur'atini ortishi;

- xo'jalik hisoblari, o'zini-o'zi mablag' bilan ta'minlash;

- sanoat sohasi bilan mashg'ul mutaxassislar sonini qisqarishi;

- mehnatni jamoaviy tashkil etishning ortishi, demokratiyalash o'zini boshqarish va shu kabilar.

Kasb-hunar ta'limi didaktikasining asosiy masalalaridan biri - ta'lim prinsiplaridir. Biz o'z ishimizda ta'lim qoidalari, tamoyillari va prinsiplarini sinonim sifatida e'tirof etib, xalqaro ko'lamda prinsip deb yuritganligi bois ushbu iboradan foydalanamiz [3]. Ta'lim prinsiplari – bu pedagogik jarayon ishtirokchilarining o'zaro hamkorlikdagi faoliyatlarini belgilovchi asosiy qoidalar tizimidir. Bu qoidalar tizimini bilmaslik yoki ularga asoslanishda no'noqlikka yo'l qo'yish butun yaxlit kasbiy ta'lim-tarbiya ishiga to'sqinlik qiladi.

Ta'lim prinsiplari tizimini birinchi bo'lib Ya.A. Komenskiy ilmiy asosda ishlab chiqdi. U bu prinsiplarni o'quv jarayonini tashkil etilishi uchun asos

bo'ladigan qoidalar deb atagan edi.

Pedagogik jarayon amal qilishi zarur bo'lgan qoidalar, ya'ni prinsiplarning mohiyatini bilish ushbu jarayon haqida aniq bilimga ega bo'lish imkonini beradi. Shu bois, biz quyida ularning ba'zi birlari haqida qisqacha to'xtalib o'tamiz [5].

1. Pedagogik jarayonning tizimlilik (yaxlitlik, bir butunlik) prinsipi - ta'lim-tarbiya va shaxs rivojlanishi (kamoloti)ning uyg'unligi, muayyan tizimga ega ekanligini anglatadi,

2. Asoslanganlik prinsipi - turkum o'quv predmetlarini o'rganish ob'yekti (predmet, hodisa, jarayon, hatto tirik mavjudot sifatida inson)ning mohiyati, muhim xususiyatlari, aloqalari, ob'yektiv olam bilan muayyan munosabatlarini o'zida ifodalaydi. U har bir o'quv predmetini tegishli fan asoslari sifatida talqin etib, o'zi uchun «yadro», «o'zak» hisoblangan tizimlashtiruvchi ma'lumotlarga ega bo'ladi va ushbu ma'lumotlarning shaxs tomonidan o'zlashtirilishi, uning aniq soha bo'yicha bilim, ko'nikma, malaka va shaxsiy fazilatlarga ega bo'lishida tayanch bo'lib xizmat qiladi. O'quv materialiga bunday yondashuv axborotlarning shiddatli oqimi sharoitida pedagogik jarayonni maqbullashtirish (Yu.K.Babanskiy, M.M.Potashnik), jadallashtirish (R.X.Jo'raev, F.Yuzlikaev, V.F.Shatalov, N.G.Dayri, M.I.Maxmutov) asosiy o'quv materialni mukammal o'zlashtirishga imkon beradi

3. Insonparvarlashtirish prinsipi - pedagogik amaliyotda insoniylashtirish bilan birgalikda qo'llaniladi. Bu har ikki tushuncha ham lug'aviy jihatdan yunoncha «humanus» insoniylik va «humanitas» insoniyat so'zidan olinib, bir o'zakka ega bo'lsada, ularning boshqa-boshqa ma'nolar anglatishi olimlar tomonidan e'tirof etilgan.

Insonparvarlashtirish - ta'lim muassasalarida o'rganiladigan o'quv predmetlari mazmuniga inson omili, uning qadr-qiymati, shani, or-nomusi, huquq va burchlarini hurmatlash g'oyalarini singdirish zarurligini nazarda tutadi.

Insoniylashtirish prinsipi - ob'yektiv olamdagi barcha ne'matlar, shart-sharoit, inson kamoloti, kishilik jamiyati farovonligi, tinchligi uchun xizmat qilishi haqidagi g'oyani ilgari suradi. Mazkur g'oya, hozirgi zamon va istiqbol talablari pedagogik jarayonga yakka hokimlik (avtoritor) tarzda yondoshmay, uni ishtirokchilarining ham korligi asosida tashkil etib amalga oshirish zarurligini asoslaydi.

4. Uzluksizlik prinsipi - fan-texnika taraqqiyoti, ilg'or ishlab chiqarish texnologiyalarini - amaliyotga keng ko'lamda qo'llash hozirgi zamon va istiqbolda mustaqil ravishda ijodiy faoliyat ko'rsatish uchun shaxsga uning butun umri uchun yetarli bo'lgan bilim, ish-harakat usullari va shaxsiy fazilatlarni belgilangan vakt davomida berish mumkin bulmay. balki u butun hayoti davomida takomillashtirilib borishini nazarda tutadi. Mazkur prinsip o'qituvchidan ta'lim-tarbiya ishida o'quvchilarning mustaqilligini ta'minlash uchun kerakli shart- sharoit yaratishni talab qiladi.

5. Nazariyaning amaliyot (hayot) bilan bog'liqlik prinsipi - o'quvchilar

o'zlashtirgan bilimlari ularning bevosita hayot faoliyatida qo'llangan yoki dasturulamal bo'lib xizmat qilgandagina ahamiyatli ekanligiga ishora qiladi. Amaliyotda qo'llanmagan bilimlar asossiz bo'lib, qisqa vaqt davomida unutiladi.

6. Ta'limning ilmiylik prinsipi. Bizni qurshab turgan olamni bilish jarayoni murakkab, ziddiyatli bo'lib, har xil bosqichlar, shakl va metod hamda vositalarini o'z ichiga oladi. Ilmiy bilish hodisadan mohiyatga, narsaning tashqi ta'siridan uning ichki tuzilishini tasvirlashga o'tishdan iboratdir. Agar o'quv materialini o'quvchini qonunlar, tushunchalar, formulalar va teoremlar olami bilan tanishtirsa, bunday bilimlar ilmiy bilimlar deb ataladi. Ular aqliy rivojlanish uchun yetakchi ahamiyatga egadir. Faqat ana shunday bilimlarga o'quv predmetining ilmiy mazmunini o'zlashtirib olishga, kelgusida esa fan asoslarini chuqurroq egallab, mehnatda faol ishtirok etishga imkon beradi.

7. Tushunarlik prinsipi. Bilimlarni o'zlashtirishning osonligi, malaka va ko'nikmalarning, hosil qilinishi ularning o'quvchilarning rivojlanish darajasi, shaxsiy tajribasi bilan aloqasini ko'rsatadi. Agar bunday aloqalarni aniqlab bo'lmasa, bilimlar tushunarli deb hisoblanmaydi.

Olamda barcha narsalar o'zaro bir-biriga bog'liq, barcha narsalar hodisalar o'rtasida aloqa mavjud. Shuning uchun barcha ilmlar, barcha o'quv predmetlari o'zaro bir-biri bilan bog'liqdir. O'quvchi o'zlashtiradigan bilimlar insoniyat jamiyati tajribasining bir zarrachasi hisoblanadi va shuning uchun ham yangi bilimlarni mavjud bilimlar bilan ham isha bog'lash mumkin.

8. Ta'limning ko'rgazmalilik prinsipi. Kishilik jamiyati rivojlanishining ilk bosqichlarida o'qitish bolalarning kattalarga taqlid qilishlari, katta yoshdagi kishi bajargan amaliy hatti-harakatlarni takrorlash hisobiga olib borilardi. O'qitishning bu sodda shakli o'zining ishonarli va samarali bo'lganligi tufayli hozirgi kungacha saqlanib qoldi. XVII asrda Ya.A.Komenskiy ko'rgazmalilik tamoyilini har qanday tarzda o'qitishning muvaffaqiyatli bo'lishi negizi sifatida tarifladi. I.G.Pestalotstsi bu tamoyilni o'qitishning asosiy vositasiga aylantirdi.

Ko'rgazmalilik tamoyilining hozirgi izohi quyidagi asosiy qoidalarni o'z ichiga oladi [6]:

1. Ko'rgazmalilik deganda o'quvchining hissiy bilishini tashkil qilish tushuniladi zarurligini asoslaydi.

2. Ko'rgazmali qurollardan foydalanish o'quv jarayonida hissiy bilishni tashkil etishning bir jihati hisoblanadi.

9. Ta'limning onglilik va faollik prinsipi. Bu prinsip o'quvchilarning bilish faoliyatiga asos qilib olingan qoida sifatida uchta muhim jihadni: o'quvchilar tomonidan o'quv materialining ongli ravishda tushunilishini, o'quv mashg'ulotlariga ongli munosabatda bo'lishni, bilish faoliyatining shakllanishini o'z ichiga oladi.

10. Ta'limning puxtalik prinsipi. O'quv materialini o'zlashtirishning puxtaligi ko'pgina omillarga: tushuntirishning ilmiyligi va tizimlilikiga, tushunishning ongliligiga; o'quvchilarning bilish faolligiga, o'qish sabablariga. O'qituvchining mahorati va shu kabilarga bog'liq.

O'qitishning puxtaligi prinsipi - o'quv jarayonining bilimlar puxta

bo'lishiga erishish imkonini beradigan jihatlarni tahlil qilishda asosiy qoida hisoblanadi.

11. Ta'limni individuallashtirish prinsipi. har bir o'quvchi umumiy xislatlaridan tashhari individual xislatlarga ham egadir. O'quvchining bilishi, irodasi, hissiyotiga oid xususiyati, shaxsiy xislatlari ta'limning borishiga ijobiy yoki salbiy ta'sir ko'rsatishi yoki betaraf holishi mumkin. O'quvchi-larning individual xususiyatlarini e'tiborga olgan holda mashg'ulot (dars) jarayonini tashkil qilish - o'qitishni individuallashtirish deb yuritiladi.

12. Kasbiy mobillik prinsipi - insonni tez fursat ichida hayotga tatbiq etilayotgan yangi texnika va samarali texnologiyalarni o'zlashtirish qobiliyatini ko'zda tutadi. Mehnatning tezkor moslashuvchanligi, ijodiy tavsifi bevosita inson dunyoqarashi, bilimlar ko'lamining kengligi, kasbiy faoliyatda uchraydigan muammolarning yechimini tezkorlik bilan topishiga bog'liq psixolog olim L.S. Vagotskiy iborasi bilan aytganda «Amaliyotdan ilgari yurib, u uchun yo'l ochib beradigan ta'lim yaxshi hisoblanadi». Shuning uchun ham bugungi o'quvchi nimani bilishiga emas, balki nimani uddalay olishi va ertangi kunda nimalarga qodir bo'lishi mumkinligiga ahamiyat bermoq zarur.

13. Kasbiy ta'limning modullilik prinsipi - modulli ta'limning mohiyati shundan iboratki, o'quvchi o'ziga berilgan axborotlar banki va metodik ko'rsatmalardan iborat shaxsiy o'quv dasturiga asoslanib mustaqil holda didaktik maqsadga erishadi. Modulli ta'lim maqsadi, mazmuni va tashkil etish metodikasi quyidagilarni aniqlashga imkon beradi: ta'lim mazmunan o'ziga xos dinamik o'zgaruvchan va tezkor bilimlarni ajratib olish; dasturi variativ xarakteriga ega; ijtimoiy buyurtmaga binoan mazmun o'zgaradi. Modulli ta'limdan foydalanish o'quv materiallarini, ya'ni uning tashkil etuvchi qismlarini talab etilgan tarzda tuzishga imkon beradi. Bu, o'z navbatida, yaxlitligini saqlab qolgan holda mazmunni o'zgartirish, unga qo'shimcha kiritish imkonini beradi.

Modullilik prinsipini amalga joriy etish quyidagilarni ta'minlaydi [7]:

- sub'yekt maqsadlarga erishish uchun barcha faoliyat ko'rinishlarini integratsiyalashga va muntazam ravishda sub'yekt maqsadlariga etishish borasida muqobil yechimlarni izlashga;

- istiqbolda sub'yektni kasbiy tayyorgarlik darajasini oshirishga yo'naltirishga;

- modullar hayotning barcha sohalaridagi, shu jumladan, fan-texnika, texnologiyalardan o'zgarishlarni tezkorlik bilan hisobga olish imkoniyatini beradi.

14. Qulay muhit hosil qilish prinsipi - eng avvalo mehnat va hayot xavfsizligi, moddiy-texnik va o'quv-uslubiy negiz, texnik, texnologik, ergonomik, iqtisodiy, pedagogik, sanitariya-gigiena, ekologik va shu kabi talablarga amal qilishni ko'zda tutadi. Bunday muhitni hosil qilish ma'lum ijtimoiy, psixologik, pedagogik tizimlarni ishlab chiqish va amalga joriy etishni talab etadi.

Me'yoriy mehnat sharoitini yaratish, pedagogik ta'sirni maqbullashtirish tizimi.

15. Politexnik prinsip - zamonaviy texnik va ishlab chiqarish texnologiyalarini umumiy asoslari bilan tanishtirish, tizimli bilim hosil qilish demakdir. Politexnik prinsipni amalga oshirish quyidagi shart-sharoitga amal qilishni talab etadi:

- ta'lim-tarbiya mazmunini fan-texnika taraqqiyotining asosiy yo'nalishlariga mosligi;
- o'quv materialini o'zaro aloqador yaxlit bilimlar shaklida tashkil etish;
- o'rganilayotgan materialni bo'lajak kasbiy faoliyat bilan bog'lash;
- o'quv materialining o'quvchilar yoshi va individual xususiyatiga mosligi;
- o'quvchilarning bilish qiziqishlarini qondirish imkoniyatlari:
- tayanch umumilmiy bilimlar va ko'nikmalarga tayanish;
- o'quv materiallarining barqarorligi va dinamik o'zgaruvchanligi;
- tizimlilik;
- ta'lim mazmunining moddiy-texnik bazaga mosligi;
- ishlab chiqarish mehnatiga ta'sir etuvchi omillarning hisobga olinishi;

16. Ta'limni ishlab chiqarish mehnati bilan qo'shib olib borish prinsipi. Nazariy ta'lim bilan amaliyotning bog'liqlik prinsipi. Nazariya va amaliyotning aloqadorligi ikki tomonlama jarayon. Ular bir-biri bilan organik aloqador. Bu prinsipning amalga oshirilishi quyidagi shart-sharoitlarga amal qilinishiga bog'liq:

Nazariy bilimlar amaliyotga nisbatan ilgarilab borishi, amaliy mashg'ulotlarda uning to'g'riligi tekshirilishi lozim.

Har qanday mehnat jarayonida turli soha bilimlari va malakalari sintezlanishi zarur.

Malakalimutaxassis kadrlartayyorlashsamaradorligini oshirish uchun soha bilimlari sintezlanishi lozim. Shu jihatdan ta'lim mazmunini integratsiyalash quyidagi ikki yo'nalishda amalga oshirilishi kerak: birinchidan, yagona predmet doirasida kasbiy bilim va malakalarni birlashtirish, ikkinchidan, maxsus bilim va malakalarning o'zaro aloqadorligi gorizontali yo'nalishda mujassamlashtirish.

17. Iqtisodiy maqsadga muvofiqlik prinsipi - ta'lim muassasalarida mutaxassislar tayyorlashning maqsadga muvofiqligi, ularga bo'lgan davlat va jamiyat ehtiyojlarida o'zaro mutanosiblik.

18. Ta'limda predmetlararo bog'liqlik prinsipi: ta'lim muassasalarida umumkasbiy o'tilayotgan umumta'lim, maxsus va umumkasbiy turkum o'quv predmetlari boshqa o'quv predmetlari bilan o'zaro bog'liq holda o'rganilishi lozim. Bunda o'quv predmetdagi mavzular takrorlanmasdan, balki bir-birini to'ldirib boradi.

19. Reduktsiyalash prinsipi - fan-texnika taraqqiyoti, ilg'or ishlab chiqarish texnologiyalarining amaliyotga keng ko'lam va tezkorlikda joriy etilishi bilan bevosita bog'liq bo'lgan axborotlarning shiddatli oqimi sharoitida o'quv materialini imkoni boricha ixchamlashtirish, ya'ni eng muhim tizim hosil qiluvchi qismini ajratib olishni ko'zda tutadi. Bu ixchamlashtirish Davlat ta'lim standarti orqali belgilangan mazmunning yetarli va zarur darajasiga o'zining salbiy ta'sirini ko'rsatmasligi zarur.

20. Refleksivlik prinsipi - sub'yektning o'z shaxsiy faoliyatiga, o'zlashtirgan hayotiy tajribasiga baho berishi, o'zgalarning u haqidagi fikrlari va ular bilan hamkorlik muloqoti va munosabatlarini tavsiflaydi.

21. Maqbullik prinsipi - pedagogik shart-sharoitlarning qulayligi, mavjud imkoniyatning hisobga olinishi, oz vaqt, mablag' va zo'riqish kuchlari sarflash evaziga samarali natijalarga erishishni tavsiflaydi.

22. Ta'lim-tarbiya jarayonida tabiiy rivojlanish va ijtimoiylashuv prinsipi - tabiiy jarayonlar mohiyatini bilish ta'lim-tarbiya jarayonini samarali, xususan o'quvchilarning yosh xususiyatlari, senzitiv rivojlanish davrlari, rivojlanishning keyingi bosqichlariga o'tash imkoniyatlarini hisobga olgan holda tashkil etishni ko'zda tutadi. Bir so'z bilan aytganda, ta'lim-tarbiyani ijtimoiylashtirish, o'quvchilar tomonidan ijtimoiy tajribaning individual qonuniyatlar asosida o'zlashtirilishini ko'rsatadi.

23. Ijtimoiy-iqtisodiy ta'minot prinsipi - pedagogik jarayonning ijtimoiy-iqtisodiy jihatdan maqsadga muvofiqligini nazarda tutib, barcha turdagi ta'lim muassasalari faoliyatini bu jarayon ishtirokchilari imkoniyatlari, davlat va jamiyat talablari, fan taraqqiyoti, ishlab chiqarish ehtiyojlarini hisobga olish, ularni uyg'unlashtirish, integratsiyalashtirishni ko'zda tutadi.

Ta'lim-tarbiya prinsiplari ko'plab pedagoglar tomonidan tadqiq etilgan, lekin u tugallanmagan, tugallanishi mumkin bo'lmagan tizimdir [8].

Xulosa qilib aytganda, kasb-hunar pedagogikasida kasbiy ta'limning o'ziga xos xususiyatlarini hisobga oluvchi xususiy prinsiplar qo'llaniladi. Bu prinsiplar umumiy didaktik prinsiplar bilan bevosita aloqador bo'lib, ta'lim-tarbiya jarayoniga qo'yilgan talablar va u amal qilishi lozim bo'lgan qonuniyatlarni ifodalaydi.

Adabiyotlar

1. Maxmutov M.I., Ibragimov G.I., Choshanov M.A. Pedagogicheskie texnologii razvitiya mo'shleniya uchashixsya. - Kazan; 1993. - 88 s.

2. Brown, A.L., 1992. Design experiments: theoretical and methodological challenges in creating complex interventions in classroom setting. The journal of the learning sciences (Hillsdale, HJ), vol. 2. P. 141-178.

3. Collins, A. 1992. Toward a design science of education. In: Scanlon, E.; O'Shea, T., eds. New directional technology. Berlin: Springer-Verlag. (NATO-ASI Series F: Computers and Sciences, vol. 96. P. 15-22.

4. Djalolova D.F. Theaching special subjects on the basis of innovative education technologies as a pedagogical problem. EPRA International journal of Research Development (IJRD). Monthly, Peer Reviewed (Refereed) Indexed International journal. Vol.5. Issue 10. October 2020. P 328-330. www.eprajournals.com.

5. Djalolova D.F. Promotion of practical trainings for the development of the creative abilities of students in special subjects using foreign methods of foreign education method. European journal of Research and Reflection in Educational Sciences. Vol.8, No.11, 2020. ISSN 2056-5852. P 73-79. www.idpublications.org



OLIIY TA'LIM MUASSASALARIDA IXTISOSLIK FANLARINI INNOVATSION TEXNOLOGIYALARDAN FOYDALANIB O'QITISH IMKONIYATLARI

DOI: <https://doi.org/10.53885/edinres.2021.29.77.036>

*Xudoyberdiyeva Sitora Nizomiddin qizi,
Buxoro muxandislik-texnologiya instituti mustaqil izlanuvchisi*

Annotatsiya: maqolada oliy ta'lim muassasalarida ixtisoslik fanlarni innovatsion texnologiyalardan foydalanib o'qitish imkoniyatlari taqdimot, ko'rgazmali, amaliy mashq, qarorlar shajarasi, ajurli arra texnologiyalari asosida ochib berilgan hamda "Tikuv trikotaj va zardo'zlik buyumlari texnologiyasi" fanining "Ramkali qirqma cho'ntakni tikish" mavzusining dars ishlanmasi ishlab chiqilgan. Talabalarning mashg'ulotdagi faolligining oshishi, mustaqil ishlash qobiliyatlarining rivojlanishi, kreativ fikrlash qobiliyatlarining faollashishi haqida fikrlar bayon etilgan.

Kalit so'zlar: innovatsiya, qarorlar shajarasi, ajurli arra, texnologiya, qobiliyat, o'zlashtirish, ijodiy fikrlash, faollashtirish, ramkali qirqma cho'ntak, cho'ntak turlari, tikish, bichish, cho'ntak xalta, taqilma, bezak, dazmol.

ВОЗМОЖНОСТИ ПРЕПОДАВАНИЯ СПЕЦИАЛЬНЫХ НАУК В ВУЗАХ С ИСПОЛЬЗОВАНИЕМ ИННОВАЦИОННЫХ ТЕХНОЛОГИЙ

*Худойбердиева Ситора Низомиддин кызы
независимый исследователь Бухарского инженерно-
технологического института*

Аннотация: в статье раскрываются возможности преподавания специальных дисциплин в высших учебных заведениях с использованием инновационных технологий на основе презентаций, демонстраций, практических занятий, деревьев решений, технологий распиловки открытой планировки и разработано «Карманное шитье». высказали свои взгляды на повышение активности студентов на занятиях, развитие навыков самостоятельной работы, активизацию навыков творческого мышления.

Ключевые слова: инновация, дерево решений, ажурная пила, технология, умение, мастерство, творческое мышление, активация, раскройный карман в рамке, типы карманов, шитье, пошив, карманная сумка, вышивка, украшение, утюг.

OPPORTUNITIES FOR TEACHING SPECIAL SCIENCES IN UNIVERSITIES USING INNOVATIVE TECHNOLOGIES

Khudoyberdiyeva Sitora Nizomiddin qizi

Independent researcher of the Bukhara Engineering Technological Institute

Abstract: The article reveals the possibilities of teaching special disciplines in higher educational institutions using innovative technologies based on presentations, demonstrations, practical exercises, decision trees, open-plan sawing technologies, and developed «Pocket sewing». expressed their views on increasing the activity of students in the classroom, developing the skills of independent work, enhancing the skills of creative thinking.

Key words: Innovation, decision tree, openwork saw, technology, skill, craftsmanship, creative thinking, activation, framed cutting pocket, types of pockets, sewing, sewing, pocket bag, embroidery, decoration, iron.

Oliy ta'lim muassasalarida ixtisoslik fanlarni innovatsion texnologiyalardan foydalanib o'qitish imkoniyatlari juda oshib bormoqda, hozirgi informatsion asrda yoshlarni har tomonlama etuk qilib tarbiyalash eng asosiy vazifalardan biri hisoblanadi. Innovatsion texnologiyalardan foydalanib o'qitish hozirgi paytda juda ilgari surilyapti, ta'lim jarayonini innovatsion texnologiyalarsiz tasavvur qilib bo'lmaydi. Shuning uchun ham har bir oliy ta'lim muassasalarida innovatsion texnologiyalardan foydalanib o'qitish imkoniyatlari juda keng rivojlanib kelmoqda.

«O'zbekiston Respublikasining «Ta'lim to'g'risida»gi qonuni qonunchilik palatasi tomonidan 2020 yil 19 mayda qabul qilingan va Senat tomonidan 2020 yil 7 avgustda maqullangan. Bu qonunning 11 moddasida oliy talim to'g'risida alohida to'xtalib o'tilgan.

Oliy ta'lim. 11-modda. Oliy ta'lim bakalavriat ta'lim yo'nalishlari va magistratura mutaxassisliklari bo'yicha yuqori malakali kadrlar tayyorlanishini ta'minlaydi.

Ixtisoslik fanlari mazmuni muayyan yo'nalishning tavsifiga mos tushishi, ya'ni ta'lim oluvchining egallaydigan kasbi bo'yicha bajariladigan faoliyat usullarini o'zida qamrab olishi kerak. Ta'lim oluvchilarda kasbiy - politexnik va kasbiy - texnikaviy tushunchalarni shakllantirish uchun ixtisoslik fanlarining mazmunini belgilashda politexnik tamoyilga rioya qilish lozim. Kasbiy politexnik tushunchalarga quyidagilar kiradi: ma'lum bir ishlab chiqarish sohasi bo'yicha xom ashyolar va buyumlar tuzilishlari, tikilishi va ularni loyihalash asoslari, ishlab chiqarish texnologiyalari, texnologik jarayonlarni avtomatlashtirish, kasbiy faoliyatni tashkil etishning ilmiy asoslariga ega bo'lishi kerak.

Oliy ta'lim muassasalarida maxsus fanlarni «Qarorlar shajarasi», «Ajurli arra» texnologiyalarini qo'llab, o'qitish yuqori samara beradi.

Bugungi kun yoshlarni ilm, bilim olish jarayonini takomillashtirishga xizmat qiladi.

«Qarorlar shajarasi» texnologiyasi

«Qarorlar shajarasi» texnologiya ixtisoslik fanlari bo'yicha murakkab mavzularni o'zlashtirish, ma'lum masalalarni har tomonlama, puxta tahlil etish asosida ular yuzasidan muayyan xulosalarga kelish, bir muammo xususida bildirilayotgan bir necha xulosalar orasidan eng maqbul hamda to'g'risini topishga yo'naltirilgan texnik yondoshuvdir, ushbu texnologiya, shuningdek, avvalgi vaziyatlarda qabul qilingan qaror (xulosa) lar mohiyatini yana bir bora tahlil etish va uni mukammal tushunishga xizmat qiladi. Guruh yoki jamoada qo'llaniladigan «Qarorlar shajarasi» bir necha o'n nafar talabalarning bilimlari darajasini aniqlash, ularning fikrlarini jamlash va baholash imkonini beradi. Ta'lim jarayonida mazkur texnologiyaning qo'llanilishi muayyan muammo yuzasidan oqilona qaror qabul qilish (xulosaga kelish)da talabalar tomonidan bildirilayotgan har bir variant, ularning maqbul hamda nomaqbul jihatlarini mufassal tahlil etish imkoniyatini yaratadi. Mashg'ulot jarayonida talabalar quyidagi chizma asosida tuzilgan jadvalni to'ldiradilar (yoki ushbu tartibdagi faoliyatni olib borishda yozuv taxtasidan foydalanadilar):

«Qarorlar shajarasi» texnologiya quyidagi shartlar asosida qo'llaniladi:

1. O'qituvchi mashg'ulot boshlanishidan oldin munozara, tahlil uchun mavzuga oid biror muammoni belgilaydi. Guruhlar tomonidan qabul qilingan xulosa (qaror) larni yozish uchun plakatlarni tayyorlaydi.

2. O'qituvchi talabalarni 4 yoki 6 nafar kishilardan iborat guruhlariga ajratadi. Muammoning hal etilishi u borada eng maqbul qarorning qabul qilinishi uchun muayyan vaqt belgilanadi.

3. Qarorni qabul qilish jarayonida guruhlarining har bir a'zosi tomonidan bildirilayotgan variantlarning maqbullik hamda nomaqbullik darajalari batafsil

muhokama qilinadi. Har bir variantning afzallik va noafzallik jihatlari yozib boriladi. Bildirilgan variantlar asosida muammoni ijobiy hal etishga xizmat qiluvchi usul xususida guruh a'zolari bir to'xtamga kelib oladilar.

4. Munozara uchun ajratilgan vaqt nihoyasiga yetgach, har bir guruh a'zolari o'z guruhi qarori borasida axborot beradilar. Zarur hollarda o'qituvchi rahbarligida barcha talabalar bildirilgan xulosa (qaror) larni bir biri bilan qiyoslaydilar. Muammo yuzasidan bildirilgan qarorlar borasida savollar tug'ilgudek bo'lsa, ularga javoblar qaytarilib boriladi, noaniqliklarga aniqlik kiritiladi. Agarda barcha guruhlar tomonidan muammo yuzasidan bir xil qarorga kelingan bo'lsa, o'qituvchi buning sababini izohlaydi.

«Ajurli arra» texnologiyasi

Talaba o'tilgan mavzular asosida har biriga mo'ljallangan axborotli paket tayyorlaydi. Unda qo'shimcha tarzda jurnal, gazeta va boshqa manbalardan materiallar bo'lishi kerak. Ular bir xil qog'ozda va bir xil rangda bo'ladi. Talabalar avval «o'z uyi», so'ngra «ekspert» guruhlariga birlashib, topshiriqlarni mustaqil bajaradilar. Birinchi bosqich – «o'z uyi»da tayyorlash va ikkinchi bosqich – «ekspert» guruhlariga birlashish. Har ikki bosqich uchun aniq vaqt belgilanadiva u hal qiluvchi ahamiyatga ega bo'ladi. Har bir guruhda 3-7 tadan talaba bo'lishi mumkin. O'quvchilar xar bir bosqichda oldindan aniq rejalangan (loyihalangan) vazifalarni bajarib, o'z mahoratlari, bilim va malakalarini namoyish etadilar. Talaba ekspertlarning bahosi va

izohlarini hisobga olib, ularni umumlashtiradi va xulosalaydi.

Mazkur metodni amaliyotga tatbiq etish, talabdan ijodiy izlanishlar talab etadi. Talaba darslik, qoʻllanma, jurnal, gazeta va boshqa oʻquv manbalaridan keng foydalangan holda, kasbiy taʼlim sohasiga oid yangi muammolar, gʻoyalarni olib, ularni har bir qatnashchi uchun alohida tayyorlaydi.

Biz tomondan Oliy taʼlim muassasalarida ixtisoslik “Tikuv trikotaj va zardoʻzlik buyumlari texnologiyasi” fanining “Ramkali qirqma choʻntakni tikish” mavzusini innovatsion taʼlim texnologiyalarni qoʻllab oʻqitish boʻyicha dars ishlanmasi ishlab chiqildi.

Vaqt – 2 soat	Talabalar soni: 12-15 nafar
Oʻquv mashgʻulotining turi:	Bilimlarni chuqurlashtirish va kengaytirish boʻyicha amaliy mashgʻulot.
Amaliy mashgʻulotining rejas:	1.Ramkali qirqma choʻntak turlari 2.Ramkali qirqma choʻntakni tikish texnologiyasi 3.Ramkali qirqma choʻntak xaltani oʻtqazish
Oʻquv mashgʻulotining maqsadi:	
Taʼlimiy: Talabalarga Ramkali qirqma choʻntakni tikish haqida amaliy koʻnikmalarni shakllantirish.	
Tarbiyaviy: Talabalarga Ramkali qirqma choʻntakni tikish jarayonida mehnat muhofazasi qoidalariga rioya qilish, bir-birini hurmat qilishni hamda maʼnaviyat ruhida tarbiyalash va boshqalarga eʼtiborda boʻlishni oʻrgatish.	
Rivojlantiruvchi: Fanga qiziqtirish, ularni dunyoqarashini kengaytirish, erkin va mustaqil ishlash qobiliyatlarini rivojlantirish.	
Pedagogik vazifalar:	Oʻquv faoliyatining natijalari:
- choʻntak oʻrnini belgilash usullarini oʻrgatish;	- choʻntak oʻrnini belgilash usullarini oʻrganib oladi;
- magʻiz tayyorlash texnologiyasini namoyish qilish;	- magʻiz tayyorlash texnologiyasini koʻrib bilib oladi;
- magʻiz oʻrnatish usullar ketma-ketligini taqdimot qilish;	- magʻiz oʻrnatish usullar ketma-ketligini tushunib oladi;
- tilchani tikish texnologiyasi koʻrsatib berish;	- tilchani tikish texnologiyasini bajarib beradi;
- choʻntak xaltani tikish usullari haqida koʻnikmalar hosil qilish;	- choʻntak xaltani tikish usullari haqida koʻnikmalar hosil qiladi;
- choʻntakka oxirgi ishlov berish (N.I.I.B) texnologiyasini tushuntirib koʻrsatib berish;	- choʻntakka oxirgi ishlov (N.I.I.B) bera oladi;
Oʻqitish texnologiyasi:	Qarorlar shajarasi, ajurli arra texnologiyasi, taqdimot, koʻrgazmali, amaliy mashq.
Oʻqitish shakli:	Kichik guruhlarda ishlash.
Oʻqitish vositalari:	Stol, stul, tikuv mashina, dazmol, birikma ramkali choʻntakdan namunalar, chokni tekshirish uchun qiyqim, boʻr, choʻntak boʻlaklari, choʻntaklardan namuna koʻrsatilgan devoriy koʻrgazmalar, maʼruza matni, proektor, kompyuter, ekran, jurnallar, modellar, darsliklar, tarqatma materiallar

AMALIY DARS ISHLANMASI

Mashg'ulotning borishi

I. Tashkiliy qism – 7 daqiqa.

Salomlashish, talabalar davomatini aniqlash, ish o'rinlari va amaliy xonasining sanitariya-gigiena holatini ko'zdan kechirish. Mashg'ulotni o'tishdan oldin reja bilan tanishtiriladi:

Reja:

1. Ramkali qirqma cho'ntak turlari
2. Ramkali qirqma cho'ntakni tikish texnologiyasi
3. Ramkali qirqma cho'ntak xaltani o'tqazish

II. Asosiy qism

Mashg'ulot 1-qismi - 13 daqiqa

Talabalar turli xil shaklga ega bo'lgan kartochkalarni tortib, o'z guruhlarini aniqlaydi. Har biri 4-5 kishidan iborat kichik guruhlar hosil bo'ladi. Mashg'ulot mavzusi, maqsadi, mashg'ulotdan kutiladigan natijalar, uni tashkil etish va o'tkazish tartibini tushuntiradi, talabalarga baholash mezonlarini e'lon qiladi. Talabalarning o'tilgan mavzularga oid bilimlarini aniqlaydi. Buning uchun o'tgan mavzuga oid savollar beradi.

Guruhlariga bir xil savollarni beradi

1. Kiyimlarga cho'ntaklar nima uchun kerak?
2. Cho'ntak turlarini aytib bering?
3. Ustki kiyimning cho'ntaklarini tikishda qanday matolar ishlatiladi?
4. Ustki kiyim turlarini aytib va ular uchun mos keladigan cho'ntak turlarini ham aytib bering?

Mavzu bo'yicha asosiy ma'lumotlarni aytib o'tadi

O'qituvchi talabalarga cho'ntak turlarini, qanday gazlamalardan cho'ntaklar tayyorlanishini hamda ramkali qirqma cho'ntakning tikish sxemasini va dazmollanishini aytib tushuntiradi. Cho'ntaklar uch turga bo'linadi: qirqma, chokdagi va qoplama cho'ntaklarga qirqma cho'ntaklar qaerga joylashganiga qarab yon va tepa cho'ntak deb ataladi. Qirqmasi yo'nalishiga qarab vertikal, gorizontal va qiyalama, cho'ntak og'ziga shakliga qarab to'g'ri chiziq shaklida va murakkab shaklda bo'ladi. Cho'ntak yuqori tomonining bezalishiga qarab qapqoqli, listochkali va mag'izli bo'ladi. Pastki tomoni ramkali yoki kantli bo'ladi. Biz kiyimlarda ishlatiladigan ramkali qirqma cho'ntakni ko'rib chiqamiz. Chunki uning tikilishi oddiy, ko'rinishi chiroyli va turli xil qalinlikdagi gazlamalarga tikish mumkin.

Asosiy bo'lakning ungiga yordamchi andoza qo'yib yoqa andozasiz cho'ntak o'rni belgilab olinadi. Cho'ntak o'rni 5 ta (3 ta gorizontal va 2 ta vertikal) chiziq bilan belgilab olinadi. Gorizontal chiziqlar o'rtasidagi oraliq cho'ntakning ikkala ramkasi kengligiga teng vertikal chiziqlar o'rtasidagi oraliq esa cho'ntak og'zi uzunligiga teng bo'ladi. To'g'ri ramkali qirqma cho'ntak tikishda cho'ntak qirqimini tikishga mo'ljallangan mag'iz ikki bo'lakdan iborat bo'lib, asosiy yoki bezak materialdan tayyorlanadi. Cho'ntak mag'izi cho'ntak xalta bilan yaxlit yoki alohida bichilgan bo'ladi. Cho'ntak xalta bilan yaxlit bichilgan mag'izni teskarisini ichkariga qaratib, kant kengligi va 0,5-0,7 sm chok haqi kengligiga teng qilib bukib dazmollanadi.

Mag'iz alohida bichilagan bo'lsa teskarisini ichkariga qaratib uzunasiga ikki bukib dazmollanadi.

Mag'iz vazifasini ham o'taydigan, bukib dazmollangan cho'ntak xaltani kalta tomonini pastga bukilgan ziylarini tashqariga qaratib quyiladi. Mag'iz ziyidan gorizontaal belgi chiziq bo'ylab mag'iz asosiy bo'lakga ulanadi. Baxyakator uchlari vertikal belgi chiziqda tugallanadi. Baxyakator boshi va oxirgi ikki-uchta qaytma baxyakator yuritib puxtalanadi.

Bo'lak teskarisidan ikki baxyakator orasida asosiy bo'lak qirqiladi. Uchlarida baxyakator tomon burchak hosil qilib baxyaqatorga 0,1 sm etkazmay qirqiladi. Cho'ntak xalta asosiy bo'lakning teskarisiga ag'darib o'tkaziladi va cho'ntak og'zi burchaklari tekislanadi. Cho'ntak xalta bilan mag'iz alohida bichilgan bo'lsa mag'izning ochiq qirqim tomoniga 0,7-1,0 sm kenglikdagi chok bilan cho'ntak xalta ulanadi. Titiluvchan gazlamalarda bu chok haqi yo'rmlanadi. Cho'ntak ramkalari va burchaklardagi keritilgan material uchlarini to'g'rilab, ikki – uchta qaytma baxyakator yuritib cho'ntak uchlari puxtalanadi. Cho'ntak xalta biriktirib tikiladi va qirqimlari yo'rmlanadi.

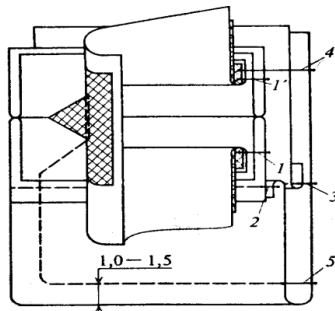

1-rasm. Ramkali qirqma cho'ntakning tikish sxemasi
Ramkali qirqma cho'ntakning o'lchamlari (namunaviy)

№	Bo'laklarning nomlanishi	Shartli o'lchovlari	Bo'laklar miqdori
1	Old bo'lak	12x6	2
2.	Mag'iz	5x14	4
3.	Cho'ntak xalta	14x18	2
4.	Ko'rinma	14x7	2

Ramkali qirqma cho'ntakni tikish uchun albatta yuqorida ko'rsatilgan bo'laklarning o'lchovi bo'yicha tayyorlab olish lozim. Bitta cho'ntakni tikish uchun 0,70 m² gazlama kerak bo'ladi. Kichkina-kichkina bo'laklardan yoki eski matolardan ham tikish mumkinligini aytadi.

Bitta talaba uchun:

Ramkali qirqma cho'ntak uchun texnologik xaritasi;

Igna, ip, qaychi, angishvona, bur, ruchka, qalam.

Gazlama 070 m;

O'qituvchi talabalarga mashg'ulotning umumiy mazmuni va uni o'tkazish

tartibini tushuntiradi. Mashg‘ulotlar “Qarorlar shajarasi” texnologiyasi va ijodiy topshiriqlarni qo‘llab o‘tkaziladi.

Mashg‘ulot 2-qismi – 120 daqiqa

Talabalar kichik guruhlariga bo‘linadi. Har bir guruhlarda ishlash qoidalarini tushuntirib, ularga ijodiy topshiriqlar beriladi. Texnika va mehnat xavfsizligi hamda sanitariya-gigiena qoidalari tartibi va ish jarayonida yo‘l qo‘yiladigan nuqsonlar hamda ularni bartaraf etish yo‘llari haqida ma‘lumot beriladi.

Kichik guruhlarda bilan ishlash qoidalari

Guruh a‘zolarining har biri o‘z sheriklarining fikrlarini hurmat qilishlari lozim; berilgan topshiriqlar bo‘yicha faol, ham birgalikda va mas‘uliyat bilan ishlashlari lozim; o‘zlariga yordam kerak bo‘lganda so‘rashlari mumkin; yordam so‘raganlarga ko‘mak berishlari lozim; guruhni baholash jarayonida ishtirok etishlari lozim; “Biz bir kemadamiz, birga cho‘kamiz yoki birga qutilamiz” qoidasini yaxshi bilishlari lozim.

Talabalar o‘zlariga kerakli topshiriqlarni hamkorlikda bajaradilar

«Qarorlar shajarasi» texnologiyasi

Talabalarga guruhlarda ishlash uchun, o‘quv qurollar va didaktik vositalar tayyorlanib tarqatiladi. Shulardan foydalanib o‘qituvchi guruhlariga savollar yoki topshiriqlar hamda ramkali qirqma cho‘ntakni tikishni topshiriq qilib beradi.

1-kichik guruh

Ramkali qirqma cho‘ntakni tikish?					
1-qaror variant		2-qaror varianti		3-qaror varianti	
Afzalligi	Kamchiligi	Afzalligi	Kamchilig	Afzalligi	Kamchiligi
QAROR:					

1-kichik guruh

Ramkali qirqma cho‘ntakni tikish?					
4-qaror variant		5-qaror varianti		6-qaror varianti	
Afzalligi	Kamchiligi	Afzalligi	Kamchilig	Afzalligi	Kamchiligi
QAROR:					

n.....-kichik guruh

Guruhlariga Ajurli arra texnologiyasi asosida amaliy topshiriqlar beriladi
1-kichik guruh

Cho'ntaklarning qanday turlari mavjud?

Mag'izni tayyorlash qanday amalga oshiriladi?

Cho'ntaklarga oxirgi N.I.I.B ishlov berish uchun nimalarga amal qilish kerak?

2-kichik guruh

1. Tilchani tikishni tayyorlash texnologik ketma-ketligi nimalardan iborat?

2. Cho'ntak xaltani tayyorlash texnologik ketma-ketligi nimalardan iborat?

3. Cho'ntaklarga oxirgi N.I.I.B ishlov berishda nimalarga amal qilish kerak?

n.....-kichik guruh

1 dan n -.... guruhgacha bo'lgan talabalar taqdimoti tinglanadi va baholanadi.

Kichik guruhlarda bajarilgan topshiriqlarni baholash

1. O'qituvchi kuzatuvlar asosida, alohida guruh a'zolarining individual yutuqlarini hamda guruhlar bajargan ishlarni baholaydi. Bu ikkala bahoning o'rtacha qiymati natijani beradi.

Bu usul o'qituvchining kuzatish qobiliyatiga juda yuqori talablar qo'yadi.

2. Guruhning alohida a'zolari boshqa barcha guruh a'zolarining individual yutuqlarini baholaydi. Barcha baholarning o'rtacha qiymati har bir kishi uchun alohida individual bahoni beradi.

Bu usul o'qituvchilarda o'z-o'zini baholash kompetensiyalarning rivojlanishiga ko'maklashadi va o'qituvchining baholashga muvozanatni ko'rsatadi.

3. Har bir guruh a'zosi guruhning umumiy natijasi uchun baho oladi. Bu usulda baholash obektivligini biroz yo'qotadi, chunki unda individual bajarilgan ish hisobga olinmaydi. Biroq, talabalarning hamkorlikdagi ishi uchun ma'suliyat hissiyatini ham kuchaytirish mumkin.

4. Guruhlar o'z-o'zini baholaydi va uni o'qituvchi o'zining bahosi bilan solishtiradi hamda yakuniy natijani chiqarishda 50 % ga hisobga oladi. Bu usul talabalarni baholash bilimdonligiga o'rgatish uchun qo'l keladi.

5. Guruhda ish yakunlangandan so'ng guruh ishi mazmuni yozma ravishda tekshiriladi va buning uchun har bir talaba individual baho oladi.

Agar ta'lim oluvchiga ushbu xususiyatlar shakillantirilmasa shaxs imkoniyatlari ro'yobga chiqmaydi shuning uchun ham innovatsion ta'lim texnologiyalari talabani mavjud imkoniyatlarini to'la ro'yobga chiqishiga qiziqish, uyg'onish mustaqil o'rganishga havas ortirishiga yo'naltirish lozim biz qarorlar shajarasi, ajurli arra texnologiyasidan foydalanib, talabalarning mustaqil o'rganishiga qaratilgan dars ishlanmasini keltirdik.

O'qituvchi ular tayyorlagan har xil ramkali cho'ntaklarning tikilishini, bezashini, birlashtirishini, namlik oxirgi ishlov berishini tahlil qilib yakuniy suhbat o'tkazadi va kelgusida qaysi jihatlariga e'tibor berish kerakligini aytib o'tadi. Ramkali qirqma cho'ntakni tikish bo'yicha ijodiy topshiriqlarni bajaradi.

Topshiriqni bajarishda ijodiy yondashuv ham alohida baholanishi kerak.

Ishni tayorlayotganda talaba ijodiy ish mahsuli sifatida biron bir buyum yoki tayyor maxsulot yaratadi. Talabalar bajargan ishni baholash orqali ularning mustaqil va ijodiy qobiliyatlari haqida ham ma'lumotga ega bo'lishi mumkin.

III. Yakuniy qism –20 daqiqa.

Guruhlarda taqdimotni tugatgandan keyin o'qituvchi rahbarligida ishdagi kamchiliklar bartaraf etiladi. O'qituvchi talabalar ishini kuzatib turadi. Ishni sifatli bajargan talabalar rag'batlantiriladi. O'qituvchi talabalarni bajargan topshiriqlarini tekshirib, ularni ma'lum mezonlar asosida baholaydilar. Topshiriqni bajarishda ijodiy yondashuv ham alohida baholanishi kerak. Talabalar bajargan ishni baholash orqali ularning mustaqil va ijodiy qobiliyatlari haqida ham ma'lumotga ega bo'lishi mumkin. Talabalar ishini quyidagi tarzda baholash ham mumkin: talaba ishni bajara olmadi qoniqarsiz (55 % dan past), qoniqarli (56-71 %), yaxshi (72-85 %), a'lo darajada bajardi (86-100 %).

Ushbu dars ishlanmasida ixtisoslik fanlarni o'qitishda innovatsion texnologiyalarni bir nechta mantiqiy ketma-ketligidan foydalanish orqali quyidagilarga erishiladi.

- talabalarning mashg'ulotdagi faolligi oshadi;
- mustaqil ishlash qobiliyatlari rivojlanadi;
- amaliy ko'nikmalarni yaxshi o'zlashtirish imkonini beradi;
 - talabalar topshiriqlarni amalga oshirishda g'oyalar tizimini ishlab chiqishga ko'mak beradi va ijodiy fikrlash qobiliyatlarini faollashtiradi;
- kichik guruhlarda ishlashda barcha talabalar mashg'ulotga jalb etiladi;
- talabalar faoliyatining asosini mustaqil ish harakatlarni tashkil qiladi;
- talabalar bajargan ijodiy ishlarini amaliyotga tatbiq eta oladi.

Foydalanilgan adabiyotlar

1. Olimov Q.T, D.F. Jalolova va boshqalar “Maxsus fanlarni o'qitish metodikasi” –T.: “Fan va texnologiya” 2013.
2. Q.T.Olimov va boshqalar.Pedagogik texnologiyalar.-T.:“Fan va texnologiyalar” 2011.
3. Olimov Kakhramon Tanzilovich, Sayfullaeva Dilafruz Ahmedovna, Khimmataliev Dustnazar Omonovich, Ashurova Sanobar Yuldashevna, Gaffarov Feruz Hasanovich. Teaching Special Subjects for Students with Disabilities in Preparation for the Profession by Using Innovative Educational Technologies. International Journal of Innovative Technology and Exploring Engineering (IJITEE) ISSN: 2278-3075, Volume-9 Issue-1S, November 2019.B.425-429.
4. Sayfullaeva Dilafruz Ahmadovna, “Ixtisoslik fanlarini innovatsion pedagogik texnologiyalardan foydalanib o'qitish metodikasi”, “Manografiya” 2020
5. Dilafruz Ahmadovna Sayfullayeva. “Methodology of using innovative technologies in technical institutions”. PSYCHOLOGY AND EDUCATION. Scopus International Journal.(2021) 58(1)

**«НЕЙРОТАРМОҚ ТЕХНОЛОГИЯСИ» АСОСИДА
ИНФОРМАТИКА ФАНИНИ УЎҚИТИШДА ТАЛАБАЛАРНИ
ФАОЛЛАШТИРИШ МЕТОДИКАСИ**

DOI: <https://doi.org/10.53885/edinres.2021.38.46.037>

0000-0002-1863-1375

Юсунов Давронбек Фирнафасович

Урганч давлат университети, ахборот технологиялари кафедраси
катта ўқитувчиси

Аннотация. Мақолада олий таълимда мутахассислар тайёрлаш жараёнидаги муҳим масалалардан биттаси кўриб чиқилган. Замонавий таълим, замонавий ишлаб чиқариш ва жамиятнинг турли соҳаларида тез ўзгаришлар фониди узок йиллар давомида ўзгаришсиз қолди. Таълимнинг эволюция суръати, тармоқлар ва жамиятнинг ривожланиши тезлигидан орқада қолаётганини ҳаммага маълум. Бўлажак мутахассислар замонавий ва сифатли таълим олиши жамиятдаги асосий муаммолардан биридир. Бироқ, таълим олиши ва таълим сифатини баҳолаш масалалари деярли ўрганилмаган, аксарият университетлар эса ички ахборот-таҳлил тизимини яратмасдан туриб, таълим сифати муаммосини ҳал қилиши мумкин эмаслигини тушунадилар.

Kalit so'zlar: нейротармоқ технологияси, талабаларни фаоллаштириши, мослашган ўқитиши, мавзуни структуралаш, ўқитиши модели, матиқли граф-схема, семантик тўр.

**МЕТОДИКА АКТИВАЦИИ СТУДЕНТОВ ПРИ
ОРГАНИЗАЦИИ ОБУЧЕНИЕ КУРСА ИНФОРМАТИКА НА
ОСНОВЕ НЕЙРО СЕТЕВОЙ ТЕХНОЛОГИИ**

Юсунов Давронбек Фирнафасович

старший преподаватель кафедры информационной технологии
Ургенчского государственного университета

Аннотация. В работе рассматриваются насущные вопросы подготовки специалистов высшего образования. Современное образование уже как множество лет остается неизменным на фоне стремительных изменений в различных сферах деятельности современного производства и общества. Всем известно, что темпы эволюции образования отстают от скорости развития отраслей производства и общества. Получения актуального и качественного образования будущими специалистами является одной из главных проблем в обществе. Однако вопросы получения востребованного образования и оценки качества образования остаются почти не исследованными, при этом большинство вузов понимает, что без создания внутренней информационно-аналитической системы проблему качества образования не решить.

Ключевые слова: нейросетевые технологии, активация студентов, адаптивное обучение, структурирование содержания темы, модель

обучения, логическая граф-схема, семантический сет.

METHODS OF ACTIVITY OF STUDENTS FOR ORGANIZATION COURSE INFORMATICS ON THE BASIS OF NEURO NETWORK TECHNOLOGY

Yusupov Davronbek Firnafasovich,
Senior Lecturer, *Department of Information Technologies, Urgench State University*

The paper deals with the pressing issues of training higher education specialists. For many years, modern education has remained unchanged against the background of rapid changes in various spheres of activity of modern production and society. Everyone knows that the rate of evolution of education lags behind the rate of development of industries and society. Getting an up-to-date and high-quality education for future specialists is one of the main problems in society. However, the issues of obtaining education in demand and assessing the quality of education remain almost unexplored, while most universities understand that the problem of education quality cannot be solved without creating an internal information and analytical system.

Key words: neural network technologies, student activation, adaptive learning, structuring the content of the topic, learning model, logical graph-scheme, semantic set.

Ахборот коммуникация технологиялари соҳасида, умуман барча соҳаларда ҳам, мутахассисларни тайёрлашнинг ўзига хос жиҳатлари мавжуд, яъни таълим мухити ва соҳанинг хусусиятларини ҳисобга олган ҳолда ўзига хос ўқитиш моделини яратиш зарур. Ўқитиш модели деганда биз предмет соҳаси бўйича барча билимларни ўз ичига олган билимлар базаси ва ўқитишнинг метадологик концепсиясига асосланган моделлар мажмуасини тушунамиз [1-4]. Ўрганиладиган шундай предмет соҳалари билимлари, чунончи математика, информатика, физика, химия ва бошқа табиий фанлар, буларда предмет соҳасини баён қилишнинг тушунчалари ва қоидалари, постулатлари жуда аниқ шаклланган, структураси жуда юқори даражада расмийлаштирилган. Бундай билим соҳалари қоидалар, тушунчалар ва априор маълумотлар ўртасидаги мантикий боғланишлар тўпламини тавсифлайди. Предмет соҳасида билимларни тавсифлаш бўйича предметнинг мантикий граф-схемаси асосида қурилган семантик тўр кўринишидаги ўқитиш моделини тавсия қилмоқчимиз [5-10]. Информатика фани асосида фаннинг таркибий қисмларини мантиқли структуралаштириш ва ўқитиш модели учун расмийлаштириш жараёни билан чекланиб қолмаймиз. Предметни ўқитишнинг семантик модели мантикий граф кўринишида тавсифланади. Семантик графнинг тугунлари предмет соҳасининг мантикий тугалланган (фанни таркиби бирор мезон бўйича таянч тушунчаларга ажратилади) тушунчаларини, қирралари эса асосий тушунчалар орасидаги узвий боғланишларни, муносабатларни ифодалайди.

И.А.Лебедев [1] ўрганиладиган объектнинг, бирор қоида асосида, қандайдир мантикий конструкциялар кўринишида тавсифланадиган қуйидаги структураларини ажратади:

мазмунли (илмий, методологик, культурологик ва ҳақозо);

ташкилий дидактик (талаба ва ўрганиш объектнинг ўзаро муносабатларини бошқаришга қаратилган).

Мазмунли ва таркибий-дидактик структуралар ўзаро чамбарчас боғланган, ўқув ахбороти бирорта ахборот ташувчидан ташқарида мавжуд эмас, таркибий дидактик структура эса доимо бошқарувчи тизим томонидан қабул қилинган ахборотларни моделлаштиришнинг у ёки бу имкониятлари билан боғланган.

Фаннинг таркибий қисмлари, структураси “масала” кўринишида характерланадиган ривожлантирувчи таълимда ўқув материалнинг мазмуни талабалар олдида масалалар занжири кўринишида гавдаланади. Фикрлашнинг муаммоли характерга эга эканлигини ҳисобга олган ҳолда, аниқ мавзу ёки бўлимнинг мазмунини қуйидагича қуриш мақсадга мувофиқдир, яъни, “билиш масалаларининг мантикий кетма-кетлиги кўринишида, ўқув жараёни эса - ўқув вазиятлари занжири кўринишида, унинг билиш ядроси ҳисобланади, мазмуни эса - ўқитиш усуллари ва билим олишнинг ҳар хил воситаларини қўллаган ҳолда масалаларни ечиш бўйича талабаларнинг биргаликдаги, ҳамжиҳатликдаги ишидир”[2,4,5,7].

Адаптив, мослашувчан ўқитиш тизимининг асосий хусусияти шундаки, бунда бирорта мезонлар негизида ўқув жараёни оптималлаштирилади. Ҳозирги кунда универсал методологик ўқитиш тизимлари мавжуд эмас, шу боисдан ҳам ўқитувчи, ўзининг назарий ва амалий, ҳамда тажрибавий салоҳиятидан келиб чиққан ҳолда ўзига ўқитиш методикасини танлайди, бу эса ҳар доим ҳам самарали бўлавермайди. Биз бу ерда ўқитишнинг самарадорлик мезони деб ўқувчи томонидан предметни чуқур ўзлаштиришини, олган билимларининг мустаҳкамлиги ва тўлиқлигини, назарий материалларни ўзлаштирганлик ва амалий кўникмаларни ҳосил қилганлик даражасини қарадик. Компьютерлашган ўқитиш тизимининг моделида ўқувчининг ўзини хусусиятлари, педагогик-психологик жиҳатларини ҳисобга олиш кўйилган мақсадга самарали эришишни таъминлайди. Изланишлар жараёнида ўқувчининг характеристикалари ва хоссалари қилиб қуйидаги параметрлари, ўқитиш моделининг ядросини ташкил этувчилари этиб танланди: а) ўқувчининг фикрлаш типини; б) берилаётган билимларни қабул қилиб олиш шакли; в) жавоб беришдаги ўзига ишончи; г) ўқувчининг ўзлаштирган билимининг даражаси; д) ўқувчи томонидан билим олишнинг самарали стратегияси.

Ўқувчи томонидан берилган билимларни қабул қилиб олиш шакли икки хил миқдор кўринишида тасвирланиши мумкин: интуитив ва назарий-методологик фикрлаш; айрим ҳолларда фақат битта типга ўтказиш мумкин. Шу боисдан ҳам ўқитиш моделида билим олишни

анча аниқроқ акслантириш учун ўқувчининг хоссаларида ҳар бир параметр учун афзаллик (вазн) коэффициентларидан фойдаланиш таклиф этилади. Кейинги фикрлашларни камситмаган ҳолда, бундай коэффициентларнинг қийматини нормалаштирилган $[0,1]$ интервалдан олган маъқул. Умумлашган ҳолда бундай коэффициентларнинг қийматлари $[0,1]$ кесмада узликсиз тасвирланиши мумкин, бироқ, амалиётда бу қийматлар асосан дискрет кўринишда бирорта ўзгармас қадам билан ўзгаради. Бу коэффициентларнинг миқдори бир томондан параметрнинг семантикаси (параметрнинг мазмунли жиҳати) билан, бошқа томондан эса талаб қилинган аниқлик билан баҳоланади. Билимни тасаввур этишнинг асосий шакллари сифатида қуйидагиларни танлаймиз: аналитик (аналитик ифодалар, математик моделлар, алгоритмла, математик тавсифлаш ва бошқалар), образли (схемалар, расмлар, видеофрагментлар), эвристик (амалий методлар ва таклифлар, эвристик тавсифлар).

Бирор конкрет мавзу бўйича билимларни тавсифлаш учун, масалан, “Дастурлаш асослари” фанида масалани “Алгоритмлаш ва дастурлаштириш” мавзуси бўйича m та саволни танлаймиз. Ҳар бир саволни батафсил тушунтирамиз аналитик, ёки образли, ёки эвристик усулда. Айтайлик, бу предмет бўйича олий таълим муассасида p та ўқитувчи машғулотлар олиб боради (бундай ҳолат хизмат қилувчи кафедраларда мавжуд, битта фанни бир қанча ўқитувчи дарс беради). Мисол учун саволлар сонини $m = 3$ деб қабул қиламиз, масалан, 1-савол – чизиқли ҳисоблаш жараёналрини алгоритмлаш ва дастурлаштириш; 2-савол – тармоқланувчи ҳисоблаш жараёнларини алгоритмлаш ва дастурлаштириш; 3-савол – такрорланувчи (циклик) ҳисоблаш жараёнларини алгоритмлаш ва дастурлаштириш; фанни икита ўқитуви ўтади $n=2$ [7,9].

Белгилашлар киритамиз:

$V = \{v_i\}, i = \overline{1, m}$ - саволлар сони;

$P = \{\pi_i\}, i = \overline{1, n}$ - ўқитувчилар сони;

Мос равишда лингвистик ўзгарувчилар:
аналитик

$A = \{\text{"ифодалар"}, \text{"моделлар"}, \text{"алгоритмлар"}, \text{"сўзлар"}\} = \{a_1, a_2, a_3, a_4\}$;

Мантикий функция $f_a = a_1 \vee a_2 \vee a_3 \vee a_4 = 1, a_i \in [0,1]$;

Аналитик $O = \{\text{"схемалар"}, \text{"расмлар"}, \text{"графика"}, \text{"видеофрагментлар"}\} = \{o_1, o_2, o_3, o_4\}$;

Мантикий функция $f_o = o_1 \vee o_2 \vee o_3 \vee o_4 = 1, o_i \in [0,1]$;

Аналитик $E = \{\text{"эвристик тавсиф"}, \text{"амалий методлар"}, \text{"таклифлар"}\} = \{e_1, e_2, e_3\}$;

Мантикий функция $f_e = e_1 \vee e_2 \vee e_3 = 1, e_i \in [0,1]$.

Билимларни тасвирлаш параметрларини шакллари қийматлари, билимлар кортежи, 1 та элементдан ташкил топади, яъни $Z = \{A, O, E\} = \{a_1, a_2, a_3, a_4, o_1, o_2, o_3, o_4, e_1, e_2, e_3, 0\}$.

Биринчи тўртта элемент мос равишда билимни тасвирлашни аналитик шаклини коэффициентлар қиймати, кейинги тўрттаси – образли шакл учун ва охириги тўрттаси – эвристик шакли учун. Шундай қилиб ҳар

бир подкортеж 4 та элементдан ташкил топади ва ҳеч бўлмаганда битта элементи 1 га тенг бўлади, бу эса мос равишда кортеждаги билимларни тасвирлаш элементлари коэффициентларининг қийматидир. Масалан, кортеж (0,0,0,1,1,0,0,0,0,1,0,0) қуйидагича фикрни билдиради: ўқувчи амалий методларни ва ўзлаштирилаётган материални образли шаклда (блок-схема кўринишида), ҳамда унга материални сўз орқали тавсифлашса жуда яхши ўзлаштиради, унга бошқа усуллар методлар зарур эмас. Билимларни ўзлаштириш кортежи, ўқитиш модели учун, худди шундай бошқа саволлар ва бошқа ўқитувчилар учун ҳам тузилади.

Кортежларни бирлаштириш қуйидаги $N \times M$ ўлчамлик матрицани ҳосил қилади, бу ерда N – ўқитиш молеини параметрларини сони, M эса – кортеж қийматини узунлиги. Барча кортежларни ягона M нинг ягона қийматига келтириш талаб қилинади, бунинг учун йўқ элементларни қиймати ноллар билан тўлдирилади. Шундай қилиб биз нол ва бирлардан ташкил топган матрицага эга бўламиз. Бу матрица бирорта ўқитиш моментидаги ўқувчининг ҳолати моделини тавсифлайди.

Таклиф қилинаётган мослашган (адаптив) ўқитиш тизими, ўқувчининг ҳолати параметрларини коэффициентлар ёрдамида расмийлаштирилган матрицадан фойдаланиб, таълим олувчига бирорта самарали ўқитиш методикасини таклиф қилиши зарур. Бирок, ўқитиш жараёнида, ўқитиш субъектлари бўйича йиғилган ахборотга мос равишда ўқитиш моделида ўзгаришлар юз беради, бу сўзсиз ўқитиш методикасига таъсир қилади, у ўқувчи учун бериладиган ўқув материалларини расмийлаштиришга жавобгардир. Ўқитишнинг самарали методикасини танлаш масаласи ўқувчиларни классификациялаш масаласига келтирилади, бошқача қилиб айтганда, таълим олувчи ўқувчи билан ўқитиш методикаси ўртасидаги мосликни ўрнатиши керак. Бундай ҳолатда, бизнингча, ўқувчининг на фақат турли вақт моментларидаги параметрларини қийматларини эмас, балки уларнинг ўзгариш динамикасини ҳам ҳисобга олиш муҳимдир. Оддий ҳолатларда бундай динамикани параметрларнинг ўзгариш тезлиги (параметр функцияларини ҳосиласи) характерлайди. Ўқитиш моделининг бошқа бир муҳим жиҳати, ўқув жараёнининг смарадорлигига таъсир қилиши – яъни субъект – субъект типидagi муносабатлар. Бундай муносабатлар, охир оқибатда, ўқув субъектларининг ўзаро таъсирларини аниқлайди, яъни рақобатчиликни, ўзаро ёрдамни ва бошқаларни кўрсатиш мумкин.

Шундай қилиб, ўқитиш моделининг натижаларига асосланиб ўқувчини бирорта синфга мансуб этиш зарур, бу синф учун мос келадиган ўқув методикалари ва ахборотларни, ўқув материалларини бериш шакллари танланади. Булар ўқувчига предмет соҳасининг асосий тушунчалари, қоидалари ва муҳим принципларини тўлиқ ва максимал тезликда етказиш имкониятини яратади.

Кўйилган масала, ўқувчиларни билим свиялари бўйича ўқишни ташкил қилиш учун классификация масаласини ечиш учун, математик аппарат сифатида, нейрон тўрларидан фойдаланиш таклиф этилади.

Нейрон тўрлари классификация ва образларни англаш масалаларини ечиш учун жуда қулай ҳисобланади. Қўйилган масалага мос келадиган нейрон тўрини лойиҳалаш жараёнини кўриб чиқамиз.

Охирги ўн йилликларда жадал суратларда жуда кўп соҳаларда фаолиятини интеллектлаштириш жараёни кечмоқда, чунончи таълим соҳасида ҳам. Бирдан бир йўналиш – таълим тизимида ўқувчиларнинг билим олиш ва олган билимларини даражасини назорат жараёнини сунъий тафаккур ёрдамида автоматлаштириш, мақсад, даставвал, ўқув жараёнини жадаллаштириш, таълим сифатини ошириш, таълим дастурларига тузатишлар киритиш.

Интеллектли автоматлаштирилган тизимлардан фойдаланишнинг самарадорлиги кўп жиҳатдан, системанинг конкрет предмет соҳасидаги турли масалаларни ечиш учун қандай ўргатилганлигига боғлиқ. Нейротармоқ структураларни ўқитишга ёндашишлар алақачонлар амалга оширилиб келинмоқда, бир қанча амалий натижалар олинган. Бироқ, бу ерда яна битта муҳим ҳолатни, бошқа бир изланиш йўналишини ривожлантириш муҳим деб ҳисоблаймиз – таълим педагогикасида тўпланган ўқитишнинг самарали методлари ва усулларида, ўқитувчиларнинг бой тажрибасидан сунъий нейрон тўрларини ўқитишда фойдаланиш.

Таълим бериш ва олган билимларни назорат қилиш масалаларини ечишни автоматлаштириш учун йўналтирилган сунъий нейрон тўрларини ўрганишда шуни таъкидлаш мумкинки, инсонларни ўқитиш тажрибаларини умумлаштириб шунга ўхшаган тарзда сунъий нейрон тўрларини ўқитиш ташкил қилинса жуда кўп самара берган бўлар эди. Бунинг учун, ҳозирги босқичда анча муҳим ҳисобланади ўқитишнинг психолого-педагогик жиҳатларини ўрганиш, изланишлар олиб бориш, маълум даражада интеллектга эга бўлган сунъий интеллектуал тизимларда йиғилган ўқитиш тажрибаларини таҳлил қилиш ва янада такомиллаштириш.

Сунъий нейрон тўрлари мослашувчан (адаптив) ўқитиш тизимлари ҳисобланади, ҳақиқий жараёнлардан керакли ахборотларни чиқариб олиш қобилиятига эга, буларни динамик тарзда моделлаштириш жуда мураккаб, чунки улар жуда кўп яширин, назорат қилиб бўлмайдиган параметрларга эга. Объектнинг фаолият кўрсатиш жараёнларини математик расмийлаштириш, тавсифлашнинг етишмаслиги, масалаларни ананай методлар билан ечишнинг ўта даражада муракаблиги, бундай ҳолатларда масалаларни ечиш учун нейрон тўрларидан фойдаланиш сезиларли даражада самара беради. Нейрон тўрлари фаолият кўрсатиш жараёнида худди инсонга ўхшаб ахборотларни йиғади, билимлар базасини такомиллаштиради, вақт ўтиши билан самарадорлиги ортиб боради. Бирорта предмет соҳаси бўйича ўргатилган нейрон тўрларидан фойдаланиш объектни диагностик назорат қилиш имкониятига эга бўлади ва уни тадбиқ қилиш фаолиятини янада кенгайтиради.

Таълим жараёнида ўқувчининг билимини баҳолашда умумий қонуниятлар, худди шундай хусусий қонуниятлар мавжуд, бирорта

конкрет предмет соҳасига боғлиқ тарзда. Биринчи қарашда, ўқитиш сифатини баҳолашнинг кўп тарқалган тизими классификация масалаларини ечишдир, яъни натижани, ўқувчининг билим даражасини у ёки бошқа классга мансублигини аниқлаш (масалан, типик баҳолаш класслари «R1-қониқарсиз», «R2-қониқарли», «R3-яхши», «R4-аъло»).

Бундай баҳолашда мумкин бўлган барча ҳолатларни кўриб чиқиш ва таҳлил қилиш натижасида, бир хил ечим қабул қилишни ҳисобга олган ҳолда, мантиқли фикр юритиш тизимини ҳосил қиламиз – нейрон тўрини қуришда уни ўқитиш масаласини расмийлаштиришнинг асоси бўлаоладиган предикатларни ҳосил қиламиз [4,148,151,161]:

$if P1 \wedge V1 \wedge (A1 \vee A2 \vee A3 \vee A4) \wedge (O1 \vee O2 \vee O3 \vee O4) \wedge (E1 \vee E2 \vee E3 \vee 0) then (R1 \vee R2 \vee R3 \vee R4);$

$if P1 \wedge (V2 \vee V3) \wedge (A1 \vee A2 \vee A3 \vee A4) \wedge (O1 \vee O2 \vee O3 \vee O4) \wedge (E1 \vee E2 \vee E3 \vee 0) then (R1 \vee R2 \vee R3 \vee R4);$

$if P2 \wedge (V1 \vee V2) \wedge (A1 \vee A2 \vee A3 \vee A4) \wedge (O1 \vee O2 \vee O3 \vee O4) \wedge (E1 \vee E2 \vee E3 \vee 0) then (R1 \vee R2 \vee R3 \vee R4);$

$if P2 \wedge V3 \wedge (A1 \vee A2 \vee A3 \vee A4) \wedge (O1 \vee O2 \vee O3 \vee O4) \wedge (E1 \vee E2 \vee E3 \vee 0) then (R1 \vee R2 \vee R3 \vee R4)$

У ҳолда, масалан, биринчи мантиқий фикр юритиш билдиради: «Агар P1 ўқитувчи V1 саволни билимларни тасвирлашнинг бирон бир аналитик, образли ва эвристик методлардан фойдаланиб тушунтирса, у ҳолда ўқитиш натижаси бўлиши мумкин ечим R1 ёки R2, ёки R3, ёки R4.

Бу ерда биринчи қадам мос нейрон тўрини танлаш ҳисобланади. Нейрон тўрини танлашда биз Хемминг моделида тўхталдик [28-30]. Бу моделлар асосан ассоциатив хотирани ташкил қилиш учун ишлатилади. Кейинги қадам – нейрон тўрини ўқитиш параметрларини танлашдан иборат. Сунъий нейрон тўрининг кириш қатлами, бизнинг ҳолатда, кортеж матрицаси билан тасвирланган ўқитиш параметрларининг тўпламига мос келади. Энди тўрнинг топологиясини аниқлаш зарур, яъни нейронлар сони ва улар орасидаги боғланишларни. Биз бу масалани батафсил тафсилотини бериб ўтирмаймиз, чунки бу манографиялар, дарсликлар, маколаларда жуда яхши ёритилган.

Лойиҳалашнинг кейинги босқичи – нейрон тўрини ўқитиш. Ўқитишнинг типик шакли сифатида бошқариладиган ўқитишни, яъни ўқитувчини ўқитишни танладик, бунда ҳар бир кириш сигналлари наборига, тўнинг киришига бериладиган, мос равишда чиқиш қатламидаги чиқиш сигналлари набори маълум. Нейрон тўрини ўқитиш учун тайёрланган маълумотлар набои икки категорияга бўлинган: биринчи категория маълумотларини тўрни ўқитишга мўлжалланган, иккинчи категория маълумотлари ўқитилган тўрни фаолиятини тестлаш учун фойдаланилади. Нейрон тўрининг ҳақиқий аҳволи тестлаш қақтида аниқланади, тўрнинг муваффақиятли ўқитилганлиги тестлаш мобайнида нотўғри ишлаш белгиларининг мавжуд эмаслигидадир. Тестлаш нейрон тўрининг барча ҳолатларини текшириши, нормал ишлашини кўрсатиши, ўқитиш натижасида олган билимларини умумлаштириш қобилиятини баҳолашдан иборат. Билимларни умумлаштириш шундан иборатки, берилган маълумотлар билан масалани тўғри ечаолади, бу маълумотлар тўрни ўқитиш пайтидаги маълумотлардан фарқ қилиши мумкин.

Талабанинг билим даражасига мослашган индивидуал ўқитиш жараенини амалга оширадиган нейрон тўрли ўқитиш тизимини (НТЎТ) фаолиятини қуйидаги схемада тавсифлаймиз [7,8] (1-расм).

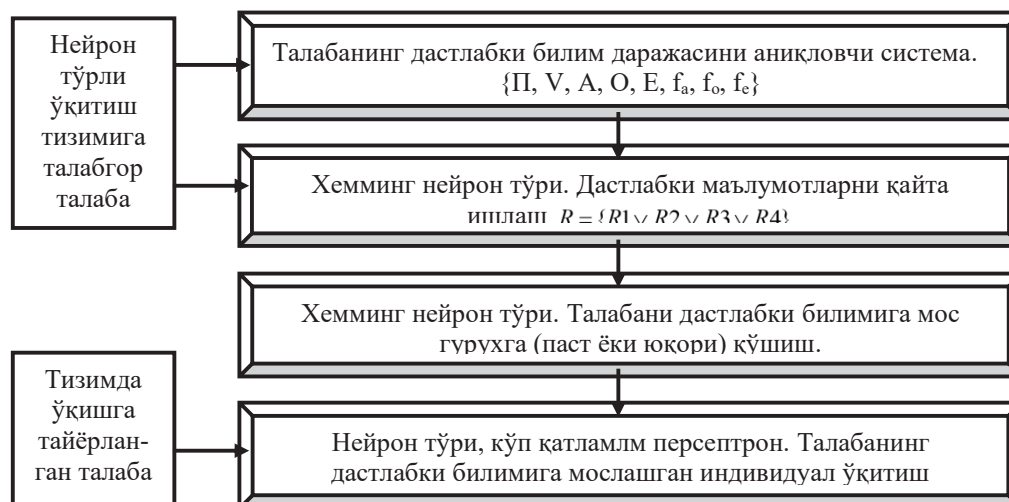

1-расм. Нейрон тўрли ўқитиш тизимини фаолиятини тавсифловчи схема

Компьютерлашган ўқитиш тизимида ишлаш учун талаба икки хил муносабатда бўлиши мумкин: биринчидан бу тизимда ўқишга талабгор талаба (потенциал талаба) ва тизимда ўқиётган-талаба статуси даражасида. Ўқиётган-талаба статусидаги талаба учун шахсга йўналтирилган, билим даражасига мос келадиган, ўқитиш модели қурилган ва педагогик мониторинг тизимида йиғилган статистик маълумотлар мавжуд.

Потенциал талаба НТЎТ да рўйхатдан ўтиши зарур ва система ёрдамида мазкур предмет бўйича дастлабки билимини даражаси (мисоллар, тестлар ёрдамида) диагностика қилинади.

Диагностика натижаларига, статистик маълумотларга, асосланиб Хеммингни нейрон тўри ёрдамида потенциал талабанинг дастлабки билимини даражаси аниқланади ва ўқувчи-талаба статуси билан мос гуруҳга (паст ёки тезкор) қўшилади.

Билим даражасига мос келадиган гуруҳни киритиш ўқитувчи тизимнинг фаолиятини тизимлаштиришга, яъни навбатдаги босқичдаги ўқитиш йўналишини аниқлашга имконият яратади. Бу қадамда потенциал талаба ўқувчи-талаба статусини олади, ўқитувчи тизим эса талабани билим даражасига мос келадиган шахсга йўналтирилган ўқитиш методикасини расмийлаштиради ва ўқитишнинг биринчи босқичи учун ўқув жараёнини режасини тузади.

Кўп қатламли персептрон-нейрон тўридан фойдаланиб ва {П, V, A, O, E, f_a, f_o, f_e} параметрларнинг қийматлари асосида ташкил қилинган ўқитиш модели асосида индивидуал ўқитиш жараёни амалга оширилади.

Шундай қилиб, нейротармоқли компьютерли ўқитиш тизимдан ахборотли-методик таъминот сифатида ҳамда ўқув жараёнини бошқариш учун фойдаланиш мумкин: индивидуал ўқитиш жараёнини расмийлаштириш; ўқитиладиган структураланган материални

мустақкамлаш жараёнида ахборотли-излаш фаолияти; компьютерли моделлар биланишлаш жараенида ўқув ахборотларини визуаллаштириш; ўқув жараёни фаолияти натижаларини назорат қилиш ва унга тузатишлар киритиш жараёнларини автоматлаштириш мақсадида.

Индивидуаллаштирилган топшириқлар принципи асосида ва билимларни мустақил НТЎТ дан фойдаланиш натижасида талабаларда билим олиш фаоллашади. Ҳар бир ўқувчи-талаба учун унинг билим даражасига ва касбий сифатларига мос равишда ўзининг шахсий ўқитиш жараени қурилади. Буларнинг барчаси эса нейрон тўрли компьютерлашган ўқитиш системаси самарали замонавий инструмендал педагогик система эканлигидан далолат беради.

Сунъий нейрон тўрлари технологисини олий таълим муасасалари фаолиятига кенг жорий қилиш, хусусан, талабаларнинг олган билимларини даражасини конкрет предмет соҳалари, таълим йўналишлари бўйича баҳолаш, бу эса ўз навбатида мос равишда ўқитиш методикаларига тузатишлар киритишга асос бўлади.

Бироқ ўқитишнинг анъанавий методларини ёқлайдиганлар эътироз билдириши мумкин, яъни шахсий компьютерсиз, ахборот-коммуникация технологияларисиз ҳам жуда яхши даражада билим беришни ташкил қилиб келганмиз, лекин ёмон натижа бўлмадику деб. Тўғри, анъанавий усулларнинг натижалари ўз вақтида жуда юқори бўлган, ўқувчилар етарли даражада билим, кўникма олишган, булар кейинги билим олиш жараёни учун (олий таълимда) етарли бўлган. Анъанавий усулда ўқув жараёнининг марказида таълим берувчи, ўқитувчи, ўргатувчи устоз турар эди, яъни ўқитувчи-ўқувчи тамойилида дарс бериш ташкил қилинганлиги ҳаммага маълум. Бироқ, эндиликда, ахборотлашган жамият шароитида билим олиш марказида шахс сифатида ўқувчи турмоғи лозим, чунки ўқувчини янги шароитда ижодкор, фаол шахс деб қараш зарур, энди ўқувчи унга ўқитувчи томонидан таклиф қилинаётган билимларни пасив қабул қилувчи эмас.

Ҳозирги пайтда ўқувчиларимиз бизга ўқитишда янгича методларни, услубларни, ёндашишларни кўллашни ундашяпти. Замонавий ўқувчи, айрим ҳолларда фан ўқитувчисига қараганда, масалан, информатика фани бўйича компьютернинг имкониятларидан фойдаланиш соҳасида анча юқори тажрибага эришган, малакага эга, илгарилаб кетган бўлиши мумкин, шу боисдан ҳам ўқитувчининг анъанавий тарзда дарс бериши ўқувчини қаноатлантирмайди. Бу билан ўқувчининг ролини ошириб, ўқитувчининг ролини пасайтириш дегани эмас, балки, таълим тизимида ҳар доим ҳам ўқитувчи асосий ролни ўйнайди, шу боисдан ҳам замонавий ўқитувчи ўз устида тинмай мунтазам ишлаши зарур, фаннинг методологиясини, концепциясини тўла ўзлаштириши, ўқувчиларга фан чўққиларини эгаллаши учун тўғри йўл кўрсата билиши, йўлбошчилик қила билиши, маслакдоши бўлиши даркор.

Янги компьютерлашган ахборот технологияларидан фойдаланиш натижасида ўқув жараёни индивидуаллашади, информатика фанини



(бошқа фанларда ҳам) ўзлаштиришда ўқувчиларда янги мотивлар пайдо бўлади, ўқувчи-ўқитувчи тизимида тескари боғланиш кучли рол ўйнайди, билимларни баҳолашнинг объективлиги ортади, статистик маълумотларни йиғиш енгиллашади, ўқувчиларда билимларни ўзлаштиришнинг айрим жиҳатлари (яхши, паст) яққол намоён бўлади, ўқитувчида машғулот структурасини ўзгартириш имконияти (ўқувчиларнинг дастлабки тайёргарлик даражасига мос равишда) пайдо бўлади, ўқув жараёнини дифференциаллашга имкон яратади, мавзуни, фанни ўзлаштириш даражасини оширади, унга бўлган қизиқишни орттиради. Ўқув жараёнида компьютер технологияларидан фойдаланиш ўқитувчини техникавий ва технологик жиҳатдан қўллаб қувватлайди, ўқувчилар билан жонли мулоқот қилиши учун анчагина вақтни тежашга эришилади, натижада ўқувчилар билан бўладиган мулоқот инсоний ҳамда индивидуал тарзда, ўзаро яқин муносабатда, уста-шоғирд кўринишида бўлади.

Педагогнинг самарали фаолият кўрсатишига яна битта жуда мураккаб масала таъсир қилади, яъни, педагог янги шароитларда “ғоявий йўл кўрсатувчи”, “билимлар дунёсининг дарғаси”, улуғ инсон ва беғараз маслаҳатчилик ролини ўзида сақлаб қолиши зарур. Энди педагог қуйидаги фактлар билан келишишга мажбур: ўқувчилар компьютер коммуникацияларининг имкониятларидан фойдаланган ҳолда дарс жараёнида берилган вазифаларнигина эмас, балки ундан ҳам кўп ахборотларни ўзлаштириб олишлари мумкин, ҳаттоки, ўқувчининг олган айрим ахборотлари бўйича ўқитувчида тасаввур ҳам бўлмаслиги мумкин. Бу – янги, замонавий педагогикада нормал, табиий ҳолат бўлиб компьютерлаштириш ва ўқитишнинг янги қирраларини характерловчи парадигмаларнинг бевосита натижасидир. Бундай шароитларда педагогдан фанни абсолют “ҳар томонлама билиш” (бунинг иложи йўқ!) талаб қилинмайди, балки ҳодисаларнинг боғланишларини онгли равишда тушуна билиши, уларнинг илмий ва ҳаётий қийматини баҳолай олиши зарур.

Ўқув жараёнида компьютерлашган ўқитиш технологиясидан фойдаланишнинг характерли томони шундаки, ўқитувчи бундай машғулотга маъсулиятли тайёрланиши, мавзуни тизимли тарзда таҳлил қилиб, структуралаштириб, ўрганиладиган элементларнинг табиатига мос келадиган техникавий ва дастурий воситаларни олдиндан тузилган режа (сценарий) асосида намойиш қилиш ва тушунтириш учун созлаб, тахлаб қўйиши зарур.

Шундай қилиб, машғулотларда нейротармоқли компьютерлашган ўқитиш системаларидан фойдаланиш информатика фанини (хохлаган фанни) ўқитишни, ўзлаштиришни англаб етишнинг янги қирраларини очиб беради ва ўқитувчида дарс машғулотларини олиб боришда янги сифат даражаларига эришишига кўмаклашади.

Adabiyotlar

1. Лебедев И.А. Методика отбора содержания обучения будущих

учителей информатики конструированию компиляторов: Автореф. дис. ... канд.пед.наук. – СПб., 1996. – 19 С.

2. Азизхўжаева Н.Н. Педагогик технологиялар ва педагогик маҳорат. Ўқув қўлланма. – Т.: Ўзбекистон ёзувчилар уюшмаси адабиёт жамғармаси нашриёти, 2006. - 160 б.

3. Хайтматов Ў.Т., Хакимов А.Ф., Азаматов О.Х., Юлчиева Г.Т. Создание интеллектуальной системы оценки качества учебного процесса. “Иқтисодиёт ва инновацион технологиялар” илмий электрон журнали. № 6, ноябрь-декабрь, 2014 йил 1-8.

4. Голицына И.Н. Эффективное управление учебной деятельностью с помощью компьютерных информационных технологий//Educational Technology & Society 6(2) 2003, pp. 77-83

5. Юсупов Д.Ф. Нейрон тўрлари ва ундан ўқув жараёнида фойдаланиш муаммолари. Монография. – Урганч: “УрДУ”, 2018. – 88 Б.

6. Барский А. Б. Нейронные сети: распознавание, управление, принятие решений. — М.: Финансы и статистика, 2004. — 176 с

7. Руанет В.В., Хетагурова А.К. Нейросетевые технологии как средство организации образовательного процесса// Educational Technology & Society 8(4) 2005 pp. 296-317.

8. Буторина Т.С., Ширшов Е.В., Иванченко А.А. Теория и практика использования нейронных технологий в учебном процессе вуза// ИВУЗ. «Лесной журнал». 2004. № 2. – С. 80-85.

9. Юсупов Д.Ф. Таълим сифатини таҳлил қилишнинг ахборотлашган тизимини яратишда сунъий нейрон тўрларини қўллаш// Илм сарчашмалари. – Урганч, 2018. - № 2. – Б. 73-76.

10. Хайтматов Ў.Т., Хакимов А.Ф., Азаматов О.Х., Файзиев Р.А., Абдуллаев М.К. Автоматизация процессов оценки качества обучения на основе нейросетевых технологий. “Иқтисодиёт ва инновацион технологиялар” илмий электрон журнали. № 4, июль-август, 2014 йил. 1-8



РАЗВИТИЕ НАВЫКОВ ПРОЕКТНОГО ИССЛЕДОВАНИЯ У БУДУЩИХ УЧИТЕЛЕЙ НАЧАЛЬНЫХ КЛАССОВ

DOI: <https://doi.org/10.53885/edinres.2021.52.30.038>

Рузиева Зулайхо Саматовна.

научный сотрудник педагогического научно-исследовательского
института им. Т. Н. Кори Ниязи

Аннотация. В статье рассматриваются некоторые результаты исследования по формированию проектной компетентности будущих педагогов начальной школы в процессе высшего образования. Автор раскрывает проблему формирования проектной компетентности будущих педагогов в единстве системного, культурологического, деятельностного и личностно-ориентированного подходов. В статье предложены определение проектной компетентности педагога, структура проектной компетентности, а также авторская модель формирования проектной компетентности будущих педагогов начальной школы в процессе высшего образования, в которой выделены блоки, этапы, компоненты, критерии и уровни.

Ключевые слова: педагог начальной школы; проектная компетентность; высшее педагогическое образование; вуз; компетентность; проектирование; моделирование; педагогическое проектирование; компетентностный подход; студент; будущий педагог; педагогическая технология; педагогическое моделирование; проектная парадигма; личностно-ориентированная концепция; деятельностная концепция.

Abstract: The article discusses some of the research results on the formation of project competence of future primary school teachers in the process of higher education. The author reveals the problem of the formation of the project competence of future teachers in the unity of the systemic, cultural, activity and personality-oriented approaches. The article proposes a definition of the project competence of a teacher; the structure of project competence, as well as the author's model of the formation of the project competence of future primary school teachers in the process of higher education, in which blocks, stages, components, criteria and levels are highlighted.

Annotatsiya :Maqolada oliy ta'lim jarayonida bo'lajak boshlang'ich sinf o'qituvchilarining loyiha kompetentsiyasini shakllantirish bo'yicha ba'zi tadqiqot natijalari muhokama qilinadi. Muallif bo'lajak o'qituvchilarning loyiha kompetentsiyasini shakllantirish muammosini tizimli, madaniy, faollik va shaxsga yo'naltirilgan yondashuvlar birligida ochib beradi. Maqolada o'qituvchining loyiha kompetentsiyasining ta'rifi, loyiha kompetentsiyasining tuzilishi, shuningdek, bo'lajak boshlang'ich maktab o'qituvchilarining oliy ta'lim jarayonida loyiha kompetentsiyasini shakllantirishning mualliflik

modeli, qaysi bloklar, bosqichlar, komponentlar, mezonlar va darajalar ajratilgan.

Проектная деятельность является важным показателем эффективности и результативности образовательного процесса, поскольку она стимулирует познавательную активность обучающихся, самостоятельность, предполагает творческий подход к овладению материалом, побуждает к самообразованию. В учебном процессе проектный метод – это технология развивающего обучения, способствующая активизации познавательной деятельности, формированию личностных качеств учащихся, развитию умений работать в коллективе и группе. Следует отметить, что в образовании метод проектов не является принципиально новым феноменом. Различные аспекты его зарождения, становления и развития в зарубежном и отечественном опыте рассматривались в работах П. П. Блонского, П. Ф. Каптрева, Н. Ю. Пахомовой, И. М. Соловьева, С. Фридман, С. Т. Шацкого. В основе этого метода лежит развитие познавательных, творческих навыков участников, умений самостоятельно конструировать свои знания, умений ориентироваться в информационном пространстве, развитие критического мышления. При этом традиционная связь «учитель – ученик» меняется на связь «ученик – учитель». Это именно тот исключительный случай, когда от перестановки слагаемых меняется сумма (учебно-воспитательный результат). Особое значение приобретает привлечение студента (будущего учителя) к процессу поиска, в котором важным является не только сам результат, а скорее процесс достижения результата. Процесс подготовки будущего учителя к овладению проектными умениями должен быть целенаправленным и способствовать решению трех блоков задач: 1) обучающие задачи – знакомство с методом проектов как педагогической технологией, его особенностями и ролью в современном образовании, овладение студентами проектно-технологическими знаниями; 2) развивающие задачи – развитие познавательного интереса, творческих способностей, умений и навыков, связанных с планированием и осуществлением проектной деятельности, в том числе с использованием ИКТ; 3) воспитательные задачи – воспитание целеустремленности, самостоятельности, требовательности к себе и другим, умения работать в команде, рефлексии, толерантности, эмпатии и других личностных качеств. Подготовка студентов – будущих педагогов к проектной деятельности осуществляется на основе пяти принципов обучения: интегративности, ориентации на самообразование и саморазвитие студентов, свободного выбора студентом образовательной траектории, креативности и мультимедийности. В дидактике под принципами обучения подразумеваются те исходные положения, которые лежат в основе отбора содержания, организации и методов обучения и проявляются во взаимосвязи и взаимообусловленности.

По определению М. А. Данилова, «принципы обучения – категории дидактики, характеризующие способы использования законов обучения в соответствии с целями воспитания и образования. Применение этого метода позволяет направить деятельность школьников на решение конкретной учебной или воспитательной проблемы. При этом результатом деятельности всегда является продукт, который разработали участники проекта для ее разрешения. Главная педагогическая цель любого проекта — формирование различных компетенций, т. е. умений, связанных с опытом их применения в практической деятельности.

Использование метода проектов в рамках существующей классно-урочной системы связано с трудностями организационного характера и временными ограничениями, следовательно, проектная методика более приемлема во внеурочной деятельности по учебному предмету. Включение же метода проектов в организацию внеклассной или воспитательной работы дает много преимуществ и показывает положительные результаты.

Проектная деятельность позволяет обучающимся получить личностный опыт и освоить виды деятельности, необходимые им в будущем. Следовательно, главный результат проектной деятельности — накопление детьми и подростками поведенческих, коммуникативных, организационных и других навыков. Ребята учатся проектировать результат, планировать свою деятельность и деятельность группы, рассчитывать необходимые ресурсы, принимать решения и нести за них ответственность, взаимодействовать с другими людьми, отстаивать свою точку зрения, защищать результаты своей деятельности публично.

В системе школьного образования была принята определенная типология проектов, классифицируемых Е.С. Полат по доминирующей деятельности учащихся (практико-ориентированный, исследовательский, информационный, творческий, ролевой проекты), определяющая результат проектной деятельности (решение социально значимой проблемы, эксперимент, публикация, производство декоративно-прикладного искусства, сценарий какого-то действия, игры и т. д.). Проектная методика очень уместна в гуманитарных дисциплинах (история, политология, география, иностранные языки, экология), конструировании и моделировании, образовательной области «Технология», деятельности общественных объединений и организаций детей и подростков. Проекты могут быть индивидуальными и групповыми. Среди групповых можно выделить «парные» (для двух обучающихся), микрогрупповые (по 3—4 подростка) и классно-групповые (всем коллективом или кружком (клубом) по интересам). Педагогам необходимо помнить, что при использовании проектной методики как в учебной (в системе дополнительного образования), так и во внеклассной деятельности целесообразно чередовать выполнение групповых и индивидуальных проектов. В процессе организации проектной деятельности учащийся может выбрать учебный предмет и

тему, соответствующие его интересам и уровню накопленных знаний.

После выбора темы обучающийся изучает теоретический материал по теме, необходимый для проведения проектной деятельности. Обучающийся учится ориентироваться в научных исследованиях в выбранной области и самостоятельно пополнять знания по изучаемому предмету путем проведения поиска и анализа информации в сети Интернет и в научной литературе. Ученик определяет проблему своей темы. Данный этап работы может быть проведен совместно с учителем, но способ решения выделенной проблематики ученик должен продумать самостоятельно. Следующим этапом организации проектной деятельности является постановка цели проекта (исследования). В ученической проектно-исследовательской работе ставится одна цель, которая может видоизменяться в ходе проведения проектной работы учащегося школы. Следующим этапом организации проектной деятельности является изучение научной литературы по теме и выдвижение своей гипотезы. Выдвижение рабочей гипотезы тренирует гибкость мышления ученика, а также развивает умение предполагать и прогнозировать результат. В завершение своей проектной деятельности учащийся обобщает проделанную работу и делает выводы. Они должны быть краткими и четкими, дающими полное представление о содержании, значимости и обоснованности предложений. В процессе организации и проведения проектной деятельности принимают участие педагог и родители, оказывают содействие в поиске и анализе информации, в составлении плана предстоящей деятельности, помогают в оформлении материалов проектной деятельности. Совместная деятельность в воспитании занимает особое место, обеспечивает сотрудничество взрослых и детей, способствует развитию самостоятельности, целеустремленности, ответственности, инициативности, толерантности, адаптации к современным условиям жизни. Наиболее актуальна такая организация проектной деятельности для учащихся младших классов школы.

Список литературы:

1. Дахин А.Н. Педагогическое моделирование: сущность, эффективность и... неопределенность // Педагогика. 2003. № 4. С. 21–26.
2. Трофимова Н.Е. Проектно-развивающий подход к формированию профессионально-значимых личностных качеств студентов // Фундаментальные исследования. 2013. № 10 (часть 13). С. 82–85.
3. Голуб Г.Б., Чуракова О.В. Метод проектов как технология формирования ключевых компетентностей обучающихся. Самара: Изд-во «Профи», ЦПО, 2003. 236 с.



UMUM TA'LIM MAKTABLARIDA KITOBXONLIK STRATEGIYASINI QO'LLASH

DOI: <https://doi.org/10.53885/edinres.2021.46.21.039>

*Malikova Dilrabo Mahmudovna,
O'zbekiston pedagogika fanlari ilmiy tadqiqot instituti tayanch
doktoranti*

Annotatsiya. Ushbu maqolada o'quvchilarda mutolaa madaniyatini rivojlantirish va unga ta'sir qiladigan omillar to'g'risida o'tkazilgan ilmiy tadqiqot natijalari asosida tahliliy mulohazalar bayon etilgan.

Tayanch so'z va iboralar: mutolaa, mutolaa madaniyati, o'qish, nasr, shaxsiy kutubxona, maktab fondi, kitob almashib o'qish, kitobxonlik strategiyasi, nutq ravonligi, ovoz tiniqligi.

ПРИМЕНЕНИЕ СТРАТЕГИИ ЧТЕНИЯ В ОБЩЕОБРАЗОВАТЕЛЬНЫХ ШКОЛАХ

*Маликова Дилрабо,
докторант Научно-исследовательского института
педагогических наук Узбекистана*

Аннотация. В статье представлена аналитическая обратная связь, основанная на результатах исследования развития культуры чтения у студентов и факторов, влияющих на нее.

Ключевые слова и фразы: чтение, культура чтения, чтение, проза, личная библиотека, школьный фонд, книжный обмен, стратегия чтения, беглость речи, четкость голоса.

APPLICATION OF THE READING STRATEGY IN GENERAL EDUCATION SCHOOLS

*Malikova Dilrabo,
PhD student at the Scientific Research Institute of Pedagogical Sciences
of Uzbekistan*

Abstract: This article provides analytical feedback based on the results of research on the development of reading culture in students and the factors influencing it.

Keywords and phrases: reading, reading culture, reading, prose, personal library, school fund, book exchange, reading strategy, fluency, clarity of voice.

Bugun kitob o'qigan bitta bola
ertaga televizor ko'rib o'tirgan
o'nta bolani boshqarishi mumkin.

Sh.M. Mirziyoyev

Kitob mutolaasi va kitobxonlik madaniyatini oshirish ayni paytda davlat siyosati darajasiga ko'tarildi. Bu besh tashabbusdan biridir.

Maktab o'quvchilari orasida mutolaa madaniyatini shakllantirish bo'yicha ilmiy tadqiqot ishlarini olib borayotganimizda tashkil qilgan so'rovnomalar jarayonidan shu ma'lum bo'ldiki, kitobxonlarning asosiy qismi o'zbek klassik nasri vakillarining asarlarini sevib o'qishadi. Buning asosiy sabablari:

1. O'quvchilar yosh ijodkorlarning asarlaridan xabarsizligi;
2. Yosh mualliflar o'rtasida o'quvchilar yoshi va qiziqishiga mos keladigan asarlar kam yozilayotganligi;
3. Yozilayotgan asarlarning o'quvchilar orasida keng targ'ib etilmayotganligi;
4. Mavjud asarlarning saviyasi talab darajada emasligi;
5. Maktab kutubxonalarining hamda ma'naviyat bo'limlarining yosh ijodkorlar bilan kerakli darajada uchrashuvlar tashkil etilmayotganligi.

Kitobga tashna o'quvchilar dastlab boradigan joylari albatta maktab kutubxonasidir. Chunki, ular o'zlari yashab turgan hududdagi boshqa ziyo maskanlarini bilishmaydi. Maktab kutubxonasi esa ba'zi hollarda talab darajasida to'ldirilmagan. Yozuvchilar uyushmasining "Yoshlar bilan ishlash" bo'limi vakili Nargiza Asadovanning aytishicha, "Adib" nashriyoti yosh ijodkorlarning asarlarini tekinga nashr etmoqda.

"Yangi asr avlodi" nashriyotida jahon adabiyoti vakillarining asarlarini chop etmoqda.

Tur Xeyerdalning «Kon-tikida safar» narveg tilidan tarjimon: X.Ahrorova, 2019 yil.

Mark Tvenning «Tom Soyer va uning sarguzashtlari», ingliz tilidan tarjimon: Ilyos Muslim, 2020-yil.

E.Xemingueyning «Chol va dengiz» to'plamida "Chol va dengiz" qissasi va «Alvido, qurol» romani o'rin olgan. Ingliz tilidan tarjimon: Ibrohim G'afurov, 2019 yil.

Amina Shenliko'g'lining «Dor ostidagi odam» Turk tilidan tarjimon: Abror Adham, 2021 yil.

Al'bert Kamyuning «Vabo» va «Begona» asarlarini Ahmad A'zam tarjima qilgan bo'lsa, «Yon daftarchalar», «Hikmatlar»ni esa I.Bek va E.Ernazarov tomonidan 2020 yil mohirona tarjima qilingan.

Aleksandr Pushkinning «Kapitan qizi» tarjimon so'z zargari Abdulla Qahhor.

Poald Doalning «Bahaybat va mehribon dev» Tarjimon: Nodirabegim Ibrohimova (bolalar uchun qissa)2021 yil. Bu kabi asarlarni qayta – qayta o'qish va xotiralarni yod etish kitobxonlarning ezgu orzusidir. Shu sababli bunday asarlarni kelajak avlodga ham tavsiya qilish maqsadida ularning shaxsiy kutubxonalaridan joy olishiga kitob sifati va muqovaning o'ziga naqadar jalb etishi, matn sifatli qog'ozda chop etilishi, garchi kitob tan narxi biroz qimmatlashsada, maqsadga muvofiq bo'lardi.

So'rovnomadagi "Kitoblarni qaysi shaklda o'qishni ma'qul ko'rasiz elektronmi yoki qog'oz variantda?" degan savolimizga o'quvchilarimizning 70,25% qog'ozda chop etilgan asarlarni mutolaa qilish afzal ekanligini

bildirishdi. Shundan kelib chiqib, o'quvchilar talabiga javob beradigan sifatli ilmiy badiiy, ijtimoiy iqtisodiy nashrlar u hoh kitob bo'lsin, xoh jurnal bo'lsin talabchan o'quvchiga tez yetib kelishini ta'minlash bugungi kundagi eng dolzarb vazifalaridan biridir. Farg'ona shahar 30 – o'rta ta'lim maktabi kutubxonasidagi mavjud fondi bilan tashib chiqamiz.

Darsliklar soni - 24000 ta; Darslikdan tashqari kitoblar soni - 3982 ta, 2021 yil yanvardan sovg'a qilingan badiiy adabiyotlar – 300 ta, (shu jumladan kiril alifbosida – 2080 ta, lotin tiliga asoslangan yangi o'zbek alifbosida-1850, rus tilida -32 ta, xorijiy tillar – 20 ta, bolalar adabiyoti – 720 ta, badiiy adabiyotlar – 2832 ta, siyosiy adabiyot – 350 ta, ensiklopediyalar – 80 ta.

Gazetaga obunasi.

- Xalq so'zi
- Ishonch
- Farg'ona haqiqati
- Farg'ona tongi
- Ma'rifat
- Yangi O'zbekiston
- Qalb sadosi

Gazeta obunasi.

- Bilimdon
- Olam aro
- Mahoratli pedagog

Afsuski yuqoridagi obunalar ro'yxatida bevosita o'quvchilarga zarur bo'lgan «Tong yulduzi», «Turkiston gazetolari», «G'uncha», «Gulxan» jurnallari yo'q.

Ayrim ota – onalar farzandlarini yetaklab shahar kutubxonalariga olib borgan vaqtlarida, ularning qaysi vaqtli matbuot nashrlarini qiziqish bilan o'qiyotganiga e'tibor berishlari natijasida o'zlari hamda maktab kutubxonasi hamkorligida mazkur gazeta va jurnallarni tavsiya etishlari ma'qullanadi. Kichik yoshdagi o'quvchilarni “G'uncha” jurnali va Tong yulduzi gazetasi o'ziga jalb qilsa, kattaroq yoshdagi o'quvchilar e'tiborini “Turkiston” gazetasi, “Gulxan” va “Yosh kuch” jurnallari tortadi. Bundan tashqari, “Bolalar adabiyoti” jurnali ham yana bir yangilikka qo'l urgan, ya'ni tahririyat bosma nashirdan tashqari audio yozuvli disk ko'rinishida ham o'z mahsulotini targ'ib etadi. Mazkur disklarda o'quvchilarning yoshiga qarab etaklar, hikoyalar, qissalar, she'rlar va qo'shiqlar yangraydi.

O'quvchilar o'rtasida “Men o'qigan kitoblar”, “Ota-onam, men va uka singillarim birga kitob o'qiyamiz”, “Sinfdozlarim sevgan kitoblar”, “Biz kitob tavsiya qilamiz”, “Uyimda orzu qilganim 100 kitob” va shu kabi boshqa mavzularda tadbirlar tashkil etilib, o'quvchilar o'zlari bilan o'zaro bir - birlari bilan kitob almashib, sevgan kitoblarining qahramonlari haqida esse, insho va bayon yozib ijodiy salohiyatlarini boyitishlari o'quvchilarning ortiqcha bo'sh vaqtlari bo'lmasligini ta'minlaydi.

Buning uchun o'quvchilar orasida mutolaa madaniyatini shakllantirishda mentalitetimizga mos keladigan kitobxonlik strategiyalaridan foydalanish

tavsiya etiladi.

1. Kitob o‘qish uchun muhit yaratish;
2. Talab darajasidagi asarlarni tanlash;
3. Asarning auditoriyadagilarning yoshi, qabul qilish darjasi, ruhiy jismoniy holatiga mosligini aniqlash;
4. Asarning tarbiyaviy ahamiyatini o‘rganish;
5. O‘quvchi nutqining ravonligi hamda ovozing tiniqligi; (o‘qib beruvchi nazarda tutilyapti).

O‘qish jarayonida.

1. O‘qish davomida eshituvchilar diqqatini jalb qilish;
 2. Berilgan izohlarning o‘z vaqtida o‘qib borilishini ta’minlash;
 3. Belgilangan gaplarni, masalan maqollar, matallar, kulminatsion nuqta va hokazolarni urg‘u bilan o‘qish;
 4. Matnni o‘qib beruvchilar o‘rnini almashtirish;
- Shunday qilib, asar tanlandi va eshitildi.

1. Asardan olingan tassurotlar bilan o‘rtoqlashish;
2. Bahs muozarali tortishuvlar
3. Tushunmagan jumalarni tahlil qilish;
4. Asar qahramonlarini solishtirish;
5. Asar mazmunidan kelib chiqib, yozma va og‘zaki savol javoblar, kichik hajimdagi ma’ruzalar, tahliliy materiallarni eshituvchilar hukmiga havola etish; Bunday strategiyalar o‘quvchilarning mutolaaga qiziqishini oshirib ular ongida analitik fikirlashni rivojlantiradi.

Sinflar kesimida olib borilgan tadqiqot ishimiz shuni ko‘rsatdiki, 3-4 sinf o‘quvchilari nafaqat ertaklarga balki, sarguzasht asarlar, jahon adabiyoti namunalari, bolalar ensklopediyalariga qiziqishlarini bildirishgan. Ayniqsa, Farg‘ona va Qashqadaryo viloyatidagi respodentlar ko‘proq kitob o‘qishlarini ta’kidlab o‘tishgan.

5-6-7 sinf o‘quvchilari orasida olib borilgan izlanishlar shuni ko‘rsatadiki, 26% ona farzandlariga ko‘proq qanday kitob o‘qishlarini tavsiya qiladi hamda sotib olib berishlari ma’lum bo‘ldi. 22% oilalarda farzandlar ota – ona bilan birgalikda kitob tanlashadi. Afsuski, 5,5% respodentlargina ustozlar kitob tavsiya etishlarini bildirishgan. Bunga sabab nima? - O‘qituvchilar kitob o‘qishmay qo‘yganmi yoki tavsiya qilishga arziydigan asarlar yo‘qmi?

8-9 sinf o‘quvchilari o‘rtasida o‘tkazilgan so‘rovnomada “O‘zbek va xorijlik yozuvchilarning qaysi asarlari sizda taasurot uyg‘otgan?” deb berilgan savolga 8-9 va 10–11 sinflardagi respodentlar turlicha javob berishdi. Ular ta’kidlangan asarlar orasida nafaqat o‘zbek adabiyoti namunalri balki jahon adabiyoti namoyondalarining asarlari, ayniqsa Shekspir dramalarining borligi bugungi kun o‘quvchisining saviyasini belgilab beradi.

O‘quvchilar orasida o‘zaro kitob almashib o‘qish, “Shaxsiy kutubxonamizda mehmon bolin” kabi ibratli tadbirlarni o‘tkazish, ularning o‘zaro fikr almashuvi, dunyo qarashining kengayishi ayniqsa keljakda “Yosh kitobxon” respublika tanlovlarida ishtirok etishiga zamin bo‘ladi. Faqatgina O‘zbekistonda kitob o‘qigan spark minishi mumkin. Xuddi shuningdek

so‘rovnoma o‘qituvchilar o‘rtasida ham o‘tkazildi. O‘z ustida ishlaydigan pedagoglarning mehnat mahsuli ularning o‘quvchilarda namoyon bo‘lishini hisobga olsak, bunday so‘rovnomalarni o‘tkazish albatta maqsadga muvofiq. Yuqoridagi o‘quvchilarning javoblaridan shu ma’lum bo‘ldiki, ularning juda oz qismiga o‘qituvchilar kitoblar tavsiya qilishadi. Bolalikdan o‘smirlik davriga o‘tayotgan o‘quvchilarimiz maslahat, tavsiya hamda qo‘llab quvvatlashga intiq bo‘lishadi. Aksincha 10-11 sinf o‘quvchilari orasida “Ustozim tanbeh berganda”, “Kelajakni o‘ylaganimda”, “Yaxshi ko‘rgan insonim maslahat berganda” degan javoblar uchradi. Bundan ko‘rinib turibdiki, pedagoglar vaqti- vaqti bilan o‘rin almashib mashg‘ulotlarni olib borishsa o‘quvchilarimiz orasida mutoalaa madaniyatini shakllantirishda yangi natijalarga erishiladi. Chunki, o‘qituvchi har darsda o‘zi bilgan o‘quvchilarni uchrataveradi va ularning imkoniyatidan xabardor, yangi o‘qituvchi esa o‘ziga notanish o‘quvchilarning salohiyatidan behabar bo‘lgani bois, ularning ochilmagan qirralarini kashf etishlari mumkin. Agar maktablarda to‘rt va undan ortiq adabiyot o‘qituvchisi mavjud bo‘lsa bu tajribani oy davomida qo‘llab natijalarni ko‘rib chiqishimiz mumkin. Ochiq darslardan farqli o‘laroq bunday darslar o‘qituvchi va o‘quvchilar o‘rtasida muloqotni mustahkamlaydi. O‘qituvchi faqat dars jarayonida emas bo‘sh vaqtlarda ham o‘quvchilarning qiziqishlaridan kelib chiqib, ular bilan suhbatlar o‘tkazishi, yangi chop etilgan asarlardan mutolaa qilib davra suhbatlari tashkil etib turishi o‘zaro munosabatlarning yaxshilanishiga olib keladi. Eng asosiysi o‘quvchi mutolaa oshno bo‘ladi.

Quyida Eronlik adiba Roziya Tujjorning “Yana bir yulduzning botishi” hikoyasi asosida o‘quvchilar o‘rtasida o‘tkazilgan davra suhbatidan namuna keltiramiz.

Muallif Roziya Tujjor “Yana bir yulduzning botishi” Fors tilidan Shokirjon Olimov tarjimai jahon adabiyoti turkumidan “So‘nggi saboq” Hikoyalar to‘plami “Ziyo nashr” Toshkent 2020. 97 – 103 b.

Ushbu davra suhbatida 8 – “B” hamda 9 – “V” sinf o‘quvchilari, Ona tili va adabiyot o‘qituvchilari Rahmonberdiyeva Gulchehra hamda Qayumova Shalola boshchiligida adabiyot xonasida o‘tkazildi.

O‘quvchilardan Soliyeva Sitora va Abdullayev Oyatillo matnni ifodali o‘qib berishdi.

Matndagi ayrim notanish so‘zlarga o‘qituvchilar ihoh berdi. Ovozini ochdi, Matn muhokamasi boshlandi.

Abduzalilova Maryamxon Hamdam kampirga ta’rif berdi.

Temirov Xasanbek - cholning buyumlari kampirda uyg‘onayotgan xotiralar haqida so‘zlab o‘tdi. Ko‘zoynak va ikki to‘lqinli yashil chiroqli radio hamisha kampirning ko‘z o‘ngida ekanligini aytdi.

Qurbonova Sarvinoz - hamisha choldan qolgan charm divan ustida kun davomida o‘tirishini faqat zarurat yuzasidan ajdar boshli tutqichi bor hassasini do‘qqillatib xona ichida yurishini eslatdi.

Turg‘unova Dilafuz - Hamdam kampirga qo‘shnisi har zamonda har xil narsalar ko‘zinga ko‘rinyapti deb turishini va bu unga ta’sir qilganini bayon etdi.

Xalilov Sobirjon - kampirning ko'ngliga radiodan yangraydigan musiqa ham sig'masdan, balki divan tagidagi hassa yordamida tortib olinadigan va tikilishi lozim bo'lgan latta-putta quroqlar haqida gapirib berdi. Kampir endigina ignani olib quyosh nuri yorug'ida tikishni boshlamoqchi edi ammo chol halaqit berdi. U quyoshni to'sib qo'ydi.

To'rabekova Hikmatoy – adibaning o'lgan chol obrazini jonli tarza nomoyon eta olgani, uning Hamdam kampir hayotidahali hanuz mavjudligi haqida yozgan misralarini keltirib o'tdi va bundan qattiq ta'sirlanganni aytdi.

Madaminova Mohinur – Onasini ko'rgani kelgan hamma qizlar qatori uning ham qizi keldi. Onasi ovozi eshitdi va oyoqlarining izini surma kabi ko'zlariga surtdi. Biroq kelgannidan hursand emasligini ko'rib ona ranjidi.

Olimova Begoyim – Hamdam kampirning qizi onasini ko'rgani emas, balki ota uyini sotgani kelgani, uyida qurilish bo'layotgani unga pul kerakligi, onasiga esa uyi yaqinidan bitta xona sotib olib berishi haqida so'zladi. Ona qizining bolalik chog'larida otasi hech qachon yo'q demaganini yodiga tushib istar istamas rozi bo'ladi. Qizi uy hujjatlarini olib ketgandan so'ng o'zining choli bilan o'tgan bir umirlik xotiralari o'rnashgan uyni tark etolmay omonatini topshirdi.

O'qituvchilar o'quvchilarga bir necha savollar berishdi.

1. Charim divan aslida kimning joyi edi.
2. Kampirning holidan kim xabar olardi.
3. Cholning qaysi buyumlari kampirning ko'z ongida turardi.
4. Chol kampiridan nimani talab qilardi.
5. Hamdam kampir qanday qilib charm divan ostidagi narsalarni olardi.
6. Chol kampirini qayerdan kuzatib turardi? Qizi qayerdan onasi uchun xona olib berishini taklif qiladi?

Asar ishtirokchilar	Asardagi narsa va buyumlar	Asardagi gaplar va hatti-harakatlar	Asarda uchraydigan so'z va iboralar
Hamdam Kampir	Ajdar boshli hassa, bo'g'cha	Cholning talablarini bajaradi, namoz o'qiydi, charm divanda o'tiradi, hassasini do'qqillatadi, tashqariga soatlab termulib o'tiradi, "... Xododan boshqa hech kim yo'q ekan",	Darz, payvand, quroq, charx urardi, taxmon, sabri – sariq sabri bir gul, tasbeh donalariday, sedar, kofur
O'lgan chol	Charim divan, radio, gazeta, ko'zoynak	Shakar solingan piyolani gilam o'rtasiga qo'yma, bog'qaychim qani, ovqatim qani? Tarkibidan suvidan tayyorlangan sharbatim qani?	
Qo'shni xotin		Yolg'izlik seni esingni og'dirib qo'yibdi... Qizing, qizing, qizing, qizing.	Polyakcha stul
Hamdam kampirning qizi	Ovozi va izi	Qurilish qilyapmiz, pul kerak, senga uyning nama keragi bor	"Hil – u gavhar, halvoyitar, qursi qamar"

Yuqoridagi jadvalimizda asar qahramonlari, ularning hatti – harakatlari, matnda uchraydigan notanish soʻzlar mayda detallar asosida oʻrganib chiqildi. Bir qarashda bu kabi jadvaldan xulosa chiqarish qiyin, ammo mayda detallarni oʻrganish matn haqida umumiy tushuncha berishga koʻmaklashadi.

Oʻquvchilar orasida kitobxonlik strategiyasini qoʻllaganimizda ularga alohida lugʻat soʻzlar uchun daftar tutushini tavsiya etishimiz joiz. Odatiy lugʻat daftarlardan buning farqi shundaki, bu daftarimizga notanish iboralar, istioralar, oʻxshatishlar va mubolagʻalar yozib boriladi hamda ularning oʻquvchi nazdidagi sharhi keltiriladi.

Xulosa qilib shuni aytib oʻtishimiz kerakki, bundan necha ming yillar avval yozuvni kashf etgan insoniyat uchun oʻsha yozuvlarni oʻqish yaʼni mutolaa madaniyatini shakillantirish bugungi kunning dolzarb muammosi. Bu koʻnikmani oilada boshlab maktabda davom ettirish oʻquvchilarga darslik va darsdan tashqari nashrlarni kuzatib borishni tavsiya etish uchun ustozlarning oʻzlari ham yetarli darajada bilm va malakaga ega boʻlishlari lozim. Yuqoridagi singari soʻrovnomalar tez- tez oʻtkazilib turilsa oʻquvchilar oʻrtasida ularning qiziqishlarini koʻproq organish maqsadida anonim va ochiq anketalar yuritib borilsa maqsadga tezroq erishiladi. Oʻqituvchilar oʻrtasida “Mening kitobxon oʻquvchim”, “Kitobxon sinflar bahsi”, “Biz maktabga kitob sovgʻa qilamiz” kabi metodik tadbirlar tashkil etish ham mumkin.

Foydalanilgan adabiyotlar

1. Tur Xeyerdal. «Kon-tikida safar» norveg tilidan tarjimon: X. Ahrorova, 2019 yil.
2. Mark Tven. «Tom Soyer va uning sarguzashtlari», ingliz tilidan tarjimon: Ilyos Muslim, 2020-yil.
3. E. Xemingueyning «Chol va dengiz». Ingliz tilidan tarjimon: Ibrohim Gʻafurov, 2019 yil.
4. Amina Shenlikoʻgʻl «Dor ostidagi odam» Turk tilidan tarjimon: Abror Adham, 2021 yil.

ЎҚУВЧИЛАРДА ТАЯНЧ КОМПЕТЕНЦИЯЛАРНИ ШАКЛЛАНТИРИШДА ИНТЕГРАТИВ ЁНДАШУВДАН ФЙДАЛАНИШ

DOI: <https://doi.org/10.53885/edinres.2021.49.25.040>

Шарифзоди Сардорбек Ўразбой табиб ўғли,
Урганч давлат университети Педагогика факультети педагогика
ва психология кафедре таянч докторанти

Аннотация: Ушбу мақолада ўқувчиларда таянч компетенцияларни шакллантириши, имитацион ўйинлар ёрдамида ўқувчиларни ижтимоий ҳаётдаги ҳамкорлик ва шахслараро муносабатларига олиб кириши, ижтимоий компетентликни шакллантиришида таянч компетенцияларнинг муҳим аҳамият тўғрисида сўз боради

Калит сўз: Тажриба-синов, ўқувчи, респондент, таянч компетенция, интегратив, ижтимоий.

THE USE OF AN INTEGRATED APPROACH IN THE FORMATION OF BASE COMPETENCES IN STUDENTS

Sharifzodi Sardorbek,
Postdoctoral doctoral student of the Faculty of Pedagogy "pedagogy
and psychology" « Urgench State University

Abstract:: in this article we will talk about the formation of base competences in students, bringing the students into the relationship of interaction and personality in social life with the help of imitation games, the importance of base competences in the formation of social competence.

Key word: experience-Test, reader, respondent, base competency, integrative, social.

ИСПОЛЬЗОВАНИЕ ИНТЕГРАТИВНОГО ПОДХОДА К ФОРМИРОВАНИЮ У УЧАЩИХСЯ БАЗОВЫХ КОМПЕТЕНЦИЙ

Шарифзоди Сардорбек Уразбоевич,
базовый докторант кафедры педагогика и психология
педагогического факультета Ургенчского государственного
университета

Аннотация: В данной статье речь пойдет о формировании базовых компетенций у учащихся, о включении учащихся в их сотрудничество и межличностные отношения в социальной жизни с помощью имитационных игр, о важности базовых компетенций в формировании социальных компетенций.

Ключевое слово: эксперимент-Тест, читатель, респондент, базовая компетенция, интегративная, социальная.

Ўқувчиларда коммуникатив компетенцияларнинг шаклланганлиги

улар орасида ўзаро диалог муҳитининг вужудга келишини таъминлайди. Ўқувчиларда таянч компетенцияларнинг шаклланиши натижасида табиий тарздаги ишчанлик муҳити вужудга келди.

Интегратив характердаги дидактик материалларнинг ўзига хос хусусияти – ўқувчиларни жамиятнинг ижтимоий-иқтисодий, маданий, маънавий тараққиётидан хабардор қилиш имкониятига эгаллигидадир. Мазкур параметр ёрдамида машғулотларда бир қатор вазифалар ҳал қилинди. Улар:

- 1) ўқувчиларни меҳнат бозоридаги ижтимоий-иқтисодий муносабатлар, касб-хунар турлари билан таништириш;
- 2) ўқувчиларни истиқболли касблар ва уларнинг ўзига хос хусусиятларидан хабардор қилиш;
- 3) ўқувчиларга муайян касбий фаолиятга нисбатан қизиқиш уйғотиш;
- 4) ўқувчиларнинг ташаббусларини қўллаб-қувватлаш кабилар.

Ушбу вазифалар ўқувчиларда таянч компетенцияларни шакллантириш мақсадлари билан ўзаро мутаносиб тарзда белгиланди.

Таянч компетенцияларнинг муҳим хусусиятларидан бири – ўқувчиларни ижтимоий муносабатларга тайёрлаш имкониятига эгаллигидадир. Интегратив характердаги ўқув материаллари ўқувчиларни ўраб турган атроф-муҳит, ижтимоий реалликни ифодалаши назарда тутилди.

Имитацион ўйинлар ёрдамида ўқувчиларни ижтимоий ҳаётдаги ҳамкорлик ва шахслараро муносабатларига олиб кириш имкониятлари кенгайтирилди. Бундай ўйинлар жараёнида ўқувчиларнинг гуруҳ бўлиб фаолият кўрсатишларига алоҳида эътибор қаратилди.

Машғулотларнинг дидактик жиҳозланиши ўқувчиларни зарур материаллар билан қуроллантириш имконини берди. Машғулотлар давомида Ўзбекистон Республикасининг ижтимоий-иқтисодий тараққиёти ҳақида маълумот берувчи материаллар киритилди.

Ўқувчиларда таянч компетенцияларни шакллантиришда бир қатор ҳолатларга алоҳида эътибор қаратилди:

- ўқувчиларда таянч компетенцияларни шакллантириш учун уларнинг ўқув ҳамда амалий фаолиятларини уйғунлаштириш;
- жамият аъзоларининг ўзаро ҳамкорликда фаолият кўрсатишларини тарғиб қилувчи фото, аудио, видеовизуал воситалардан фойдаланиш кабилар.

Қуйида уларнинг асосий мазмуни ҳақида фикр юритамиз. Ўқувчилар билан гуруҳли фаолият жараёнида турли хил лойиҳаларни амалга оширишга эътибор қаратилди.

Таянч компетенцияларни шакллантиришдан кўзда тутилган мақсад шундан иборатки, бу ўқувчиларнинг ижтимоий тажрибаларни ўзлаштиришга йўналганликларини ифодалайди. Масалан:

- ижтимоий тажрибанинг шаклланиши;
- ҳамкорликдаги фаолиятни амалга ошириш;

- диалогнинг вужудга келишига шароит яратиш;
- фикрни баён этиш учун зарур ахборотлар ва далиллардан ўз ўрнида фойдаланиш кўникмаларини шакллантириш;
- ижтимоий муносабатларга киришиш учун барқарор майлларни вужудга келишини таъминлаш;
- муаммоли вазиятларга мустақил ечим топиш кўникмасига эга бўлишларига эътибор қаратиш кабилар.

Таянч компетенцияларни шакллантиришга йўналтирилган интегратив технологиялар муҳим педагогик аҳамиятга эга. Жумладан,

- ўқувчиларда ижтимоий компетентликни шакллантиришда таянч компетенцияларнинг муҳим аҳамият касб этишини педагогик жиҳатдан асослаш;

- таянч компетенцияларни шакллантириш мақсадларига кўра дидактик материалларни табақалаштириш;

- таянч компетенцияларни шакллантиришда ўқитувчиларнинг ўқув жараёнини лойиҳалаш имкониятларидан самарали фойдаланиш.

Ўқувчиларда таянч компетенцияларни шакллантириш асосида интегратив характердаги ижтимоий компетентлиликни таркиб топтиришда “Сиз Ўзбекистон ҳақида нималарни биласиз” мавзусида машғулот ташкил этдик.

Мазкур машғулот қуйидагича таркибий тузилишга эга бўлди:

1. Машғулотни ташкил этиш жараёнида дастлаб ўқувчиларнинг кичик гуруҳлари шакллантирилди.

2. Ўқувчилар бажарадиган фаолият мазмуни изохланди.

3. Ўқув материалларининг мазмуни интегратив ёндашув асосида такомиллаштирилди ва ўқув дастурлари мавзулари билан боғланди.

4. Ўқувчиларда таянч компетенцияларни шакллантиришга хизмат қиладиган ўқув топшириқлари танланди ва тизимлаштирилди.

5. Ўқувчилар томонидан бажариладиган вазифалар тақсимланди.

Таҷриба-синов жараёнида респондентлар топшириқ мазмуни ва шартлари билан таништирилдилар. Жумладан, респондентлар бир-бирлари билан ўзаро ахборот алмашиш асносида таянч компетенцияларининг мавжуд даражасини намоён қилдилар, бир-бирларига саволлар бериб, жавоблар қайтардилар. Бу ўринда таянч компетенцияларнинг мазмуни уч йўналишда ўз ифодасини топди:

- биринчи йўналишда лойиҳанинг мазмуни;
- иккинчи йўналишда лойиҳа устида ишлаш даври;
- учинчи йўналишда лойиҳа натижалари.

Бу йўналишлар мазмун-моҳиятига кўра ўзаро бир-бирини тақозо қилади. Уларнинг ҳар бири ўзида муайян ахборотларни мужассамлаштиради. Лойиҳа устида ишловчи респондентлар ўзаро ахборот алмашиниш, биргаликда ижодий фаолият кўрсатиш асосида кутилган натижага эришадилар.

Ўқувчиларда ўз-ўзини ривожлантириш мақсадида улар олдига қуйидаги саволлар қўйилди:

Сиз бўш вақтингизда қандай машғулотлар билан шуғулланасиз?

Қандай китоблар ўқиш билан машғул бўласиз?

Келажакда қайси касб эгаси бўлишни хоҳлайсиз ва нима учун?

Касблар ҳақида нималарни биласиз?

Сиз танлаган касбнинг жамиятда қандай аҳамияти бор?

Сиз бўш вақтингизда нималар билан шуғулланасиз?

Мазкур савол-жавоб натижасида ўқувчиларда таянч компетенцияларнинг шаклланганлиги, уларнинг касбий қизиқишлари, касбларга бўлган муносабатлари, ижодий лаёқатлари, ўз бўш вақтларини ташкил этиш усуллари ҳақидаги маълумотларни билиб олдик. Бундай савол-жавоблар натижасида ўқувчилар орасида ишчан диалог муҳити вужудга келди. Улар ўз қизиқишларини баён қилишга муваффақ бўлдилар. Ўқувчилар муаммоларни биргаликда ечишга ҳаракат қилдилар. Жамият ҳаёти билан боғлиқ бўлган маълумотлар ўқувчиларда маданий-иқтисодий дунёқарашни шакллантиришга хизмат қилди. Улар жамиятдаги муаммолар ва эришилган ютуқларни тушуна бошладилар.

Шу билан бир қаторда, шахсий сифатларини ривожлантириш нуқтаи назаридан ўз-ўзлари ва атрофдагиларга баҳо бериш кўникмалари ривожланди. Ўқувчиларда ижодкорлик, билимларни бойитиш, ўз-ўзини ривожлантиришга интилиш каби сифатлар таркиб топди.

Такдим этилган интегратив характердаги ўқув материаллари воситасида ўқувчиларда шахслараро муносабат тажрибаси шакллантирилди. Уларда фан-техника ютуқларидан хабардорлик, янгиликларни билишга интилиш, ижодкорлик сифатларини эгаллаш каби мотивлар шаклланди.

Тажриба-синов жараёнида ўқувчиларда ижтимоий компетентлиқни шакллантириш мақсадида реал ҳаётий вазиятларни имитациялаш методидан фойдаланилди. Бу жараёнда респондентлар ҳаётий вазиятларга мослашишга муваффақ бўлдилар. Ижтимоий ҳаёт билан боғлиқ вазиятлар респондентларнинг иқтисодий, маданий муносабат меъёрларини ўзлаштиришларига кўмаклашди. Ўзаро ахборот алмашилиш, шахслараро муносабатга киришиш, маданий-эстетик қарашларини такомиллаштириш имконини берди. Бу эса ўқувчиларда таянч компетенциялар ёрдамида интегратив характердаги компетентлиқни шакллантириш, уларни ижтимоий муносабатларга киришишга тайёрлаш, меҳнат бозорида рақобатбардош кадр сифатида фаолият кўрсатишга йўналтириш имконини беради. Таянч компетенцияларни шакллантириш жараёни ўқувчиларнинг ўзаро ахборот алмашилишларига қулайлик яратиши учун гуруҳли иш усулидан фойдаландик.

Таянч компетенцияларнинг инсон фаолиятининг таркибий қисмларини ривожлантириш имкониятига эгалигидан келиб чиққан ҳолда кўп вариантли ўқув топшириқлари танланди. Бундай топшириқлардан асосан технология, иқтисодий билим асослари дарсларида фойдаланишга ҳаракат қилдик.

Таянч компетенцияларни шакллантиришга йўналтирилган тажриба-синов жараёни бир нечта босқичда амалга оширилди. Булар тажриба-синов жараёнига тайёргарлик, уни амалга ошириш ва олинган натижаларни баҳолаш. Ҳар уччала босқич алоҳида педагогик аҳамиятга эга бўлди. Таянч компетенцияларни шакллантириш йўналишидаги ёндашувларда шахсинг таҳлилий фаолиятини ривожлантиришга алоҳида эътибор қаратилган.

Таҳлилий фаолият тажриба-синов натижаларини умумлаштириш, таҳлил қилиш ва баҳолаш учун ҳам ниҳоятда зарур ҳисобланади. Бундай фаолиятни шакллантириш натижасида ўқувчилар ўз гуруҳдошларининг бажарган ишларини ўрганадилар, таҳлил қиладилар ва баҳолайдилар. Ўқувчиларда таҳлилий фаолият тажрибасига эга бўлиш ижтимоий компетентлиликнинг шаклланиши учун ҳам муҳим аҳамиятга эга. Бу жараёнда ўқувчилар баҳоловчи муносабатларини баён қилиб уни гуруҳ аъзолари билан муҳокама қиладилар.

Тажриба-синов жараёнида интегратив ёндашув асосида ўқувчиларда таянч компетенцияларни шакллантиришда экспериментатор-ўқитувчилар кенг қўламли вазифаларни бажардилар. Бундай вазифалар сирасига ўқув топшириқларини танлаш, ўқув вазиятларини ташкил этиш, ўқувчиларнинг фаолият натижаларини ташхислаш ва баҳолаш кабилар киради. Бу ўз навбатида ҳар бир босқичда ўқитувчи ҳамда ўқувчилар фаолиятининг ўзига хос тарзда намоён бўлиши билан боғлиқдир.

Ўқувчиларда таянч компетенцияларни шакллантириш жараёнида қуйидагиларга алоҳида эътибор қаратдик:

- коммуникатив компетенцияни шакллантириш учун ўқувчиларда мавжуд бўлган сўз захираси ва нутқий кўникмалар даражасини аниқлаш;
- ўқув материалларини мазмун жиҳатдан бойитиш;
- коммуникатив компетенцияни жадал тарзда шакллантиришга хизмат қиладиган дидактик вазиятларни ташкил этиш;
- ўқувчиларни жуфтликлар ва кичик гуруҳларга ажратиш;
- машғулотни дидактик жиҳатдан жиҳозлаш кабилар.

Машғулотни дидактик жиҳатдан жиҳозлаш учун ўқитувчи зарур чизмалар, макетларни тайёрлайди. Машғулотни мақсадга мувофиқ тарзда жиҳозлаш натижасида ўқувчиларнинг вақти тежалади ва вужудга келадиган саволларнинг олди олинади. Ўқитувчи ўқувчиларда ижтимоий компетентлиликни шакллантириш учун зарур бўлган дидактик воситаларни танлайди ва тизимлаштиради.

Ўқитувчи дарс жараёнида ўқувчиларни ўз фаолиятлари натижалари ва синфдошларининг фаолиятларини объектив баҳолашга ўргатади. Тажриба-синов жараёнида ўқувчиларда ижтимоий компетентлиликни шакллантиришга хизмат қиладиган дидактик топшириқлар, лойиҳалар, фаол ўқитиш методларини ўз ичига олган дарс ишланмаларидан фойдаланилса мақсадга мувофиқ бўлади.

Қуйида намуна тариқасида дарс ишланмасини тақдим этамиз.

Мавзу: Маҳсулот ишлаб чиқаришда технологик жараёнлар.

Дарсинг мақсади:

Таълимий мақсад: Маҳсулот ишлаб чиқаришда технологик жараёнлар. Жараёнда ишлатиладиган хом-ашё, материаллар, ярим тайёр маҳсулотларни қайта ишлаш, тайёрлаш, уларнинг ҳолатини, хоссалари ва шаклини ўзгартириш усуллари меҳнат предметиға механик таъсир этиш: материалларни кесиш, қирқиш, бириктириш, пайвандлаш орқали амалға ошириладиган технологик жараёнлар бўйича тўлиқ маълумотлар бериш.

Тарбиявий мақсад: Ўқувчиларни тозаликка, меҳнатсеварликка ўргатиш. Турмушдаги эҳтиёжлар ва улардан фойдаланишни тушунтириш. Техника хавфсизлиги қоидалари, ишни унумли ташкил қилиш қонун қоидаларини тушунтириш, санитария гигиена талабларига тўлиқ риоя этишни ўргатиш.

Ривожлантирувчи мақсад: Маҳсулот ишлаб чиқаришда технологик жараёнлар. Жараёнда ишлатиладиган хом-ашё, материаллар, ярим тайёр маҳсулотларни қайта ишлаш, тайёрлаш, уларнинг ҳолатини, хоссалари ва шаклини ўзгартириш усуллари меҳнат предметиға механик таъсир этиш: материалларни кесиш, қирқиш, бириктириш, пайвандлаш орқали амалға ошириладиган технологик жараёнлар ҳақида тасаввурларини шакллантириш.

Компетентликни шакллантириш: ўқувчиларда таянч ва фанга оид компетенцияларни ривожлантириш:

Таянч компетенциялар:

коммуникатив компетенция; ахборот билан ишлаш компетенцияси; шахс сифатида ўзини ўзи шакллантирувчи компетенцияси; ижтимоий фаол фуқаролик компетенцияси; математик саводхонлик ва фан-техника тараққиёти янгиликларидан хабардор болиш ҳамда фойдаланиш компетенцияси.

Фанга оид компетенциялар:

- буюм ва маҳсулот турларини, уларни тайёрлаш ва ишлов бериш усулларини билиш, технологик лойиҳалаш ҳамда амалға ошириш компетенцияси.

- психомотор, функционал, ҳамда амалий фаолият турларини бажаришдаги операцион компетенция.

- тўғри ва онгли касб танлаш, ижтимоий муносабатларга кириша олиш компетенцияси.

Фанлараро интеграция: Физика (металлар коррозияси, емирилиши, зичлиги, оғирлиги, в.б.), Математика (ўлчамларни тўғри танлаш, оралик масофаларни бир хил ўлчамға келтириш).

Дарс тури: янги билим берувчи, билимларни мустаҳкамловчи, компетентликни шакллантирувчи

Дарс услуги: тушунтириш, суҳбат, тезкор савол - жавоб, индивидуал ишлаш, мунозара, муаммоли топшириқ, кўргазмали ва бошқалар.

Дарс методи: гуруҳларда ишлаш, “Ким эпчил-у, ким чаққон”, “Кўрсам тезроқ ўрганаман”, “Муаммо ва ечим”, “Кроссворд”,

“Лабиринт”, “Тушунчалар таҳлили” “Кубик” “Чархпалак”, “Т- жадвал”, “БЛИТС савол” ва шу каби методлар (белгиланган методлардан дарсда қўлланилиши лозим бўлганининг тагига чизинг).

Дарс жиҳози: технология фани ўқув хонаси, расм ва тарқатма материаллар, ўқув қуроллари, электрон материаллар, тест материаллари, шаблонлар, меҳнат қуроллари.

Дарснинг бориши:

I. Ташкилий қисм: а) саломлашиш б) давоматни аниқлаш с) дарсга тайёргарлик кўриш

II. Уйга вазифани сўраш:

а) савол - жавоб ўтказиш б) топшириқларни текшириш с) ўқувчиларни баҳолаш

III. Янги мавзу баёни:

Ҳозирги кун вазифаларидан бири – миллий ҳунармандчилик, амалий санъат соҳасидаги ижодиётни янада такомиллаштириш, уни жаҳон халқларининг эътиборига молик равишда тараққий эттиришдир.

Мустақиллик йиллари республикамизнинг деярли барча амалий санъат марказлари, янгидан ташкил этилган фирма ҳамда қўшма корхоналарнинг ижодкор касиб ва ҳунарманд усталари томонидан халқ санъатининг каштадўзлик, гиламчилик, ганч ўймакорлиги, загарлик каби ўнлаб турлари ривожланиб келмоқда.

XIX ва XX аср бошларида зардўзлик санъати Бухоронинг ўзига хос хусусиятини акс эттирган. Қимматбаҳо матодан тайёрланадиган зардўзи кийимлар катта аҳамиятни касб этган. Бу кийим- кечаклар асосан амир саройидагиларнинг эҳтиёжи учун тикилгандир. Ота-бобосидан мерос бўлган каштачилик касби билан шуғулланган юзлаб қўли гул усталар Бухоро амирининг ҳашаматли саройидаги қимматбаҳо зардўзи кийимларни тайёрлаш билан банд эдилар. Зар ва кумуш ип билан эркаклар тўни, салла, дўппи, шалвор, поябзаллар, аёлларнинг койлак, камзул калтача, пешанабанд, этик ва туфлилари тикилган. Зардўзлик – қизиқарли ва ижодий иш боииб, у инсонга кўп қувонч келтириши, бўш вақтида эрмак бўлиши, инсонни нафосат оламига олиб кириши мумкин. Зар тикиш усулларини ўзлаштираётганда ҳамма нарса бирданига яхши чиқмаслиги мумкин, чунки зардўзлик сабр-тоқатли, эътиборли, тартибли бўлишни талаб этади. Чидамли бўлиши лозим. Керакли малакалар эгаллаган сайин иш аста секин осонлаша боради. Гилам тўқиш санъати халқ амалий безак санъатининг кенг тарқалган тури бўлиб, бадий тўқиш ҳунарига киради. Бу санъат тури айниқса чорвачилик билан шуғулланадиган кўчманчи халқлар орасида кенг тарқалган. Гилам қадим замондан бери хона ичини безатиш, иссиқни сақлаш, товушни камайтириш учун хизмат қилади. Гиламнинг тўқима, тикма ва босма хиллари бор.

IV. Янги мавзунини мустаҳкамлаш:

Мустаҳкамлаш учун саволлар ва топшириқлар:

1. Баркамол шахс тарбиясида меҳнат таълимининг қандай ўрни

бор?

2. Ўзбек халқ хунармандчилигининг қандай турларини биласиз?
3. Заргарлик санъатида яратилган буюмлар қандай номланади?
4. Каштачилик санъатининг ўзига хос хусусиятлари нимада кўринади?
5. Зардўзлик билан қандай буюмлар тикилган?
6. Гилам тўқишнинг қандай турларини биласиз?

V. Дарсни яқунлаш:

Дарсда фаол қатнашган ўқувчиларни баҳолаш, ўқувчиларда шаклланиши мумкин бўлган компетенцияларни тушунтириш, ўқувчиларда шаклланган компетентликни тўғри йўналтириш.

VI. Уйга вазифани эълон қилиш: янги мавзунини тўлиқ такрорлаш. Янги мавзу юзасидан саволлар тайёрлаш.

Тажриба-синов жараёнида ўқувчиларда интегратив характердаги ижтимоий компетентлиликнинг шаклланганлик даражасини аниқлаш мақсадида ташхислаш методикасидан фойдаланилди. Ушбу методика доирасида ўқувчиларга турли саволлар билан муурожаат қилинди. Мазкур саволлар ўқувчиларда таянч компетенциялар ёрдамида шакллантириладиган ижтимоий компетентлиликнинг таркибий қисми бўлган илмий дунёқараш, ижтимоий маданий хулқ-атвор меъёрлари, касбий тафаккур, иқтисодий-ижтимоий билимдонлик, фуқаролик фаоллиги, эстетик дид ва коммуникатив кўникмалар, ахборотларга объектив ва онгли муносабатда бўлиш, қадриятлар ва аждодлар меросини эъзозлаш каби кўникмаларнинг қай даражада шаклланганлигини аниқлашга хизмат қилди.

Ўқувчиларнинг ижтимоий компетентлилик даражаларини аниқлашга хизмат қиладиган саволлар ва топшириқлар уларнинг ўқув-билув фаолиятлари натижаларини назорат қилишга йўналтирилди.

Фойдаланилган адабиётлар

1. Усаров Ж.Э. Таянч ва фанга оид компетенциялар асосида таълим мазмунини такомиллаштириш ва ўқувчилар компетентлигини ривожлантириш. Пед. фан. док. (DSc)...дисс. . – Тошкент, 2019- 267 б

2. Рузикулова Н. Ш. Бошланғич синф ўқувчиларининг ахборот билан ишлаш компетенциясини ривожлантириш методикасини такомиллаштириш.(PhD) ... дисс. автореф. — Т., 2020. — 141 б.

3. Пардаева М. Умумий ўрта таълимнинг давлат таълим стандартлари ва ўқув дастурларини компетенциявий ёндашув асосида жорий этиш самарадорлиги: муаммо ва ечимлар – “Мактаб ва ҳаёт” ж. – Тошкент, 2018. - №3. – Б.88-89.

4. Ваҳобов М.М. Компетенциявий ёндашувга асосланган давлат таълим стандартларини жорий этиш – замонавий таълим парадигмаси сифатида // “Замонавий таълим” ж. – 2016 йил №6.– 3-10-бетлар

19.00.00 – ПСИХОЛОГИЯ ФАНЛАРИ

ПСИХОЛОГИЧЕСКАЯ РОЛЬ ВРАЧА В УСЛОВИЯХ ИННОВАЦИОННОЙ ДЕЯТЕЛЬНОСТИ СФЕРЕ ЗДРАВООХРАНЕНИЯ СОВРЕМЕННОГО УЗБЕКИСТАНА

DOI: <https://doi.org/10.53885/edinres.2021.17.90.041>

ORCID ID 0000-0002-3353-571X

Курбанов Ихтиёр Хикматович,

преподаватель Бухарский государственный медицинский
институт имени Абу Али Ибн Сино кафедра «Педагогика. Психология
и языков»

Аннотация: С развитием общества менялось и положение врача, возрастал его общественный престиж и авторитет, столь необходимый для осуществления профессиональной деятельности, изменялись требования к врачу и к здравоохранению в целом. Однако, вне зависимости от социально-общественных формаций, обязательным условием успешного врачевания было и остается соблюдение общепринятых морально-этических принципов во взаимоотношениях врача и больного.

Ключевые слова: врач, здравоохранение, мораль, больница, здоровья пациентов, состояние, психологическим условие.

THE PSYCHOLOGICAL ROLE OF A DOCTOR IN THE CONDITIONS OF INNOVATIVE ACTIVITY IN THE FIELD OF HEALTHCARE IN MODERN UZBEKISTAN

Kurbanov Ihtiyor Hikmatovich

teacher Bukhara State Medical Institute named after Abu Ali Ibn Sino
Department of «Pedagogy. Psychology and Languages»

Abstract: With the development of society, the position of the doctor also changed, his public prestige and authority, so necessary for the exercise of professional activity, increased, the requirements for the doctor and for healthcare in general changed. However, regardless of the socio-social formations, compliance with generally accepted moral and ethical principles in the relationship between a doctor and a patient has been and remains a prerequisite for successful healing.

Keywords: doctor, healthcare, morality, hospital, patient health, condition, psychological condition.

Главное богатство нации - это люди, а защита общественного здоровья была и всегда будет одним из главных приоритетов Узбекистана и постоянно находится в центре внимания Президента и Правительства. Согласно Конституции, жители Узбекистана имеют бесплатный доступ к медицинскому обслуживанию, предоставляемому через сеть



государственных медицинских учреждений - поликлиник, пунктов первой помощи и государственных больниц.

И как мы уже знаем профессия врача — одна из самых древних и наиболее почитаемых на земле профессий. В ней выражается свойственная человеку потребность оказывать помощь нуждающемуся. И потому важно учитывать, кто избирает профессию врача и как он выполняет моральные обязанности по профессии, какими социопсихическими качествами обладает. По образному выражению А.П. Чехова, «профессия врача сродни подвигу. Она требует самоотверженности, чистоты духа и чистоты помыслов». Роль врача в современном узбекском обществе трудно переоценить. Ведь врач — это человек, который использует свои знания и умения, руководствуясь высокими помыслами и гражданскими устремлениями для диагностики и лечению заболеваний, сохранения и укрепления здоровья пациентов. В связи с тем, что объектом деятельности врача является человек, требования к моральным, гражданским, интеллектуальным качествам специалиста всегда были выше нежели к другим категориям работников. Как показывает лечебный, научный и управленческий опыт, в психологическом плане для практикующего врача важны три приоритета: предотвращение (профилактика), диагностика (распознавание) и лечение (терапия) заболеваний. Труд врача весьма сложен. Известно, что успех и почтение обусловлены непрерывным совершенствованием его медицинских познаний, врачебным профессионализмом, налаживанием эффективных коммуникаций с пациентами. Сюда же относятся: непрерывное познание взаимосвязанных фундаментальных и специальных клинических дисциплин, освоение современных методов диагностики болезней, освоение лучшего медицинского опыта, непосредственное общение с пациентами, проникновение врача в суть их нужд и переживаний. Успешное лечение, даже при использовании достижений медицинской науки, в значительной степени обусловлены освоением искусства профессионального врачевания. В концептуальном плане роль врача определена в законодательстве Узбекской Республики устанавливающим, что «лечащий врач — это специалист, на которого возложены функции по организации и непосредственному оказанию пациенту медицинской помощи в период наблюдения за ним и его лечения», а «пациент — физическое лицо, которому оказывается медицинская помощь или которое обратилось за оказанием медицинской помощи независимо от наличия у него заболевания и от его состояния» [1]. Осознание врачом себя как специалиста в медицинской организации является психологическим условием профессионализации его личности. При получении высокого звания врача выпускник медицинского вуза принимает на себя ряд клятвенных моральных обязательств, предопределяющих психологию его развития как личности и гражданина. Приоритет интересов пациента при оказании медицинской помощи — это, своего рода, главный жизненный императив и психологическая ориентация деятельности врача. Как следует из Клятвы

врача [2], которая дается в торжественной обстановке при получении вузовского диплома, честное исполнение врачебного долга, посвящение своих знаний и умений предупреждению и лечению заболеваний, сохранению и укреплению здоровья человека, готовность всегда оказать медицинскую помощь и хранить врачебную тайну, внимательно и заботливо относиться к пациенту, соблюдать этические и моральные нормы, а также проявлять уважительное и гуманное отношение к пациентам считаются его непреложным жизненным кредом. Как известно, врача характеризуют, прежде всего, профессиональный уровень, квалификация, развитый профессионализм. Однако неотъемлемым атрибутом личности наряду с квалификацией является психология врача. Ведь при наличии вариантов выбора врача пациент отдает предпочтение более вежливому и корректному специалисту, нежели грубому и равнодушному. Помимо высокой квалификации, психологически осмысленное отношение к пациентам — залог признания авторитета и успеха медицинской профессии. Психологический анализ врачебной деятельности сопряжен с выделением системы отношений субъектного, объектного, субъектно-объектного типа и социальных отношений, опосредующих процесс взаимодействия врача и пациента [3]. Лечащий врач — основной элемент этой системы. Это он призван обеспечить целевую направленность и эффективность ее функционирования. Роль лечащего врача состоит, прежде всего, в том, что он организует своевременное и квалифицированное обследование и лечение пациента, предоставляя информацию о состоянии его здоровья, приглашает консультантов и организует консилиум. К тому же, рекомендации консультантов могут быть приняты преимущественно по согласованию с лечащим врачом. Именно лечащий врач несет ответственность за недобросовестное выполнение своих профессиональных обязанностей в соответствии с российским законодательством. Роль врача в российском обществе обусловлена также его коммуникациями с пациентом в стремлении достичь результата диагностики и лечения. Это определяется обстоятельным и правдивым информированием пациента о выборе технологий профилактики и лечения, вероятных исходах лечения; единой методикой оценки врача по результатам профилактической и лечебной деятельности. Пациент должен почувствовать, что врача, к которому он пришел за помощью, интересуют не только вопросы диагностики, но и обратившийся к нему человек. А если вести речь о враче, то в процессе общения с пациентом он должен ощутить его переживания и эмоциональное состояние, показать свое сопереживание и стремление к соучастию в решении проблемы. И не столько исходя из словесных сообщений, сколько из характера его невербального поведения. Профессиональное самосознание побуждает врачей к построению своего поведения соответственно задачам медицинской организации и его функциям, сознательному подчинению поступков



этическим и профессиональным требованиям, надлежащему владению собой, личными чувствами, устремлениями, эмоциями и переживаниями. Именно от профессионального самосознания зависят формирование социо-психических состояний, оценка своих знаний и умений, осуществление задач профессионального самосовершенствования. Потребность в самооценке побуждает врача к осознанию себя как личности, активизирует процесс саморегуляции, самопознания и самосовершенствования. Структура профессионального самосознания врача и его стремление к повышению качества медицинской деятельности требуют непрерывного профессионального развития, совершенствования управления этим многоплановым процессом. Исходя из Клятвы, данной выпускником медицинского вуза, врач должен «постоянно совершенствовать свое профессиональное мастерство, беречь и развивать благородные традиции медицины». Приоритет развития личности врача в процессе его профессионализации предопределяет успех и эффективность врачебной деятельности. Совершенствование психологии врачебного труда как системного явления требует непрерывной социализации и профессионализации. По своей глубинной сути профессионализация — это основа развития личности врача, важная форма его личностной активности. Сам же процесс непрерывного профессионального развития врача должен быть всецело подчинен обеспечению соблюдения основных принципов охраны здоровья, установленных российским законодательством. Испытанной формой социализации врача выступают его профессиональная подготовка и последующее последипломное (непрерывное) обучение, формирование требуемых компетентностей и компетенций. К наиболее профессионально значимым психологическим качествам врача относятся: широкий диапазон знаний, коммуникативная компетентность, эмоциональная стабильность, способность к эмпатии, уверенность в своих действиях. Известно, что деятельность врача проходит в условиях повышенных социо-психологических требований. В большинстве своем она связана с высоким умственным и психоэмоциональным напряжением. Специфика эмоционального реагирования на различные ситуации врачебной деятельности, как и факторы влияния на профессионально-личностное развитие врача, индивидуально-психологические особенности, присущие врачам различных специализаций — это вопросы, требующие специального изучения и реагирования. Поэтому, проблемы психологии медицинского труда и личности врача относятся к весьма актуальным в теоретической и прикладной социальной психологии в целом и ее отрасли, относящейся к социологии и психологии медицины. Динамичным оснащением и освоением медицинскими организациями передовых технологий, широким внедрением современной техники и эффективных принципов управления обусловлена необходимость более полного учета личностных факторов врача, его психологических характеристик. Это достигается

как в процессе профессиональной подготовки, так и на протяжении всего профессионального пути субъекта врачебной деятельности. Профессиональное становление врача как субъекта медицинского труда — это сложный процесс. Он включает в себя формирование совокупности профессиональных знаний, умений и навыков — с одной стороны, и профессионально значимых социо-психологических качеств — с другой. В системе здравоохранения Республики Узбекистан трудятся 86,1 тыс. врачей, обладающих в большинстве своем глубокими знаниями, профессиональным опытом, развитым человеколюбием, чувственным отношением к пациентам. Медицинский персонал относится к дорогостоящим ресурсам, требующим больших затрат на подготовку квалифицированных специалистов. В отличие от большинства ресурсов, ценность которых со временем снижается, ценность кадровых ресурсов с накоплением профессионализма и опыта лишь увеличивается. В 2019 году на сектор здравоохранения составил 12,1 трлн. сум (1,27 млрд. долларов США) - это на 30,5% больше, чем в предыдущий год. Из государственного бюджета в 2020 году на здравоохранение будет выделено 14 842,6 трлн. сум (1,56 млрд. долларов США). Ожидаемая продолжительность жизни при рождении в Узбекистане с 2010 по 2019 годы остается практически стабильной, но с определенным ростом. В 2019 году ожидаемая продолжительность жизни достигла 77 лет и 72,3 года для женщин и мужчин соответственно. Это выше официального показателя 2010 года, когда ожидаемая продолжительность жизни женщин составляла 75,1 года, а мужчин - 70,6 года. Средняя продолжительность жизни в Узбекистане при рождении составляет от 70 до 75 лет. Тем не менее, последние 9 из этих лет не проходят в хорошем здравии. К сожалению, последние годы жизни узбекского народа были отмечены болью и болезнями, чаще всего из-за болезней сердца и респираторных инфекций. Женщины в Узбекистане в среднем живут примерно на 5 лет дольше, чем мужчины. Ежегодно Узбекистан потребляет более 1 миллиарда долларов США фармацевтической продукции, 80% которой импортируется. Россия, Китай, Индия и Украина исторически были в числе основных стран-импортеров фармацевтической продукции в Узбекистане.

Кроме того, правительство Узбекистана ищет иностранных партнеров, заинтересованных в создании местного производства фармацевтического и медицинского оборудования. В 2018 году 15,4% ВВП Узбекистана было направлено на сектор здравоохранения, который вырос в 2 раза с 2016 года. Это означает, что все больше внимания уделяется сектору здравоохранения, привлекая иностранных инвесторов для инвестирования в эту часть государственного сегмента. В настоящее время в Узбекистане существует много хорошо подготовленных медицинских работников, имеющих признанную медицинскую квалификацию (Доктор Наук), зарегистрированных в Государственной медицинской академии Узбекистана, которая увеличилась до 396

врачей, что значительно больше по сравнению с предыдущими годами. Кроме того, с каждым днем увеличивается число академиков, профессоров и доцентов. С 2019-2020 учебного года Международный медицинский университет - Международный университет АКФА начал свою работу в Ташкенте и принял 200 студентов. Здесь будут готовить высококвалифицированных специалистов в области фундаментальных, медицинских, точных и гуманитарных дисциплин.

На протяжении нескольких десятилетий общей стратегической линией кадровой политики в здравоохранении являлось неуклонное наращивание численности медицинских кадров, а качественный уровень специалистов имел устойчивую тенденцию к снижению. Сейчас, при общем количестве врачей 614,1 тыс. человек на 10 тыс. населения приходится 44 врача. Это превышает показатель развитых стран, в т. ч. США, Германии, Франции. Уровень обеспеченности врачебными кадрами в целом по России за последние годы возрастал, а по субъектам Федерации отмечалась диспропорция этого роста более чем вдвое. Асимметрия показателей обеспеченности кадрами в субъектах Федерации, разнонаправленность имеющихся тенденций не дают возможности обеспечить равную доступность и качество медицинской помощи всех категорий населения. Общее количество врачей в Республике Узбекистан составляет 86,1 тысячи человек, из которых 51,4 процента (43,2 тысячи) составляют женщины и 48,6 процента (40,9 тысячи) - мужчины. Наиболее значительное число специалистов среди мужчин и женщин наблюдается в городе Ташкенте - 6 842 и 12 325 мужчин и женщин, соответственно. Это связано с образованием, которое получают люди и возможностями, доступными в столице Узбекистана. Наименьшее количество врачей среди мужчин и женщин приходится на Сырдарьинскую область. Тем не менее, этот показатель продолжает расти с каждым годом.

Наблюдая за переменами последних лет мы замечаем что проводятся масштабные работы по урегулированию и развитию здравоохранения в Узбекистане.

1. В марте 2017 года был принят Указ Президента «О мерах по дальнейшему совершенствованию организации первичной медицинской помощи в Республике Узбекистан», целью которого было расширение охвата качественными услугами первичной медико-санитарной помощи, а также совершенствование профилактических мер. В результате было создано около 800 семейных поликлиник. Кроме того, в ноябре 2017 года Азиатский банк развития утвердил кредит в размере 45 млн. долларов США для улучшения качества услуг первичной медицинской помощи в сельских районах.

В дополнение, 25 января 2018 года Президент подписал заключительное соглашение «О мерах по ускоренному улучшению системы экстренной медицинской помощи». В соответствии с этим было установлено, что все неотложные медицинские услуги будут

предоставляются бесплатно во всех медицинских учреждениях, независимо от того, являются они частными или нет.

В сфере здравоохранения доля частного сектора растет. В соответствии с Указом главы государства «О мерах по дальнейшему развитию частного сектора в сфере здравоохранения» от 1 апреля 2017 года во всех регионах страны особое внимание уделяется строительству частных медицинских учреждений и расширению спектра медицинских услуг, которые они предоставляют. За прошедший период 2018 года было организовано более 400 частных клиник, в том числе 115 - в Ташкенте.

В Узбекистане организованы и успешно работают 4 специализированных центра республиканского масштаба: кардиология, хирургия, микрохирургия и урология. В Хорезме организован филиал специализированного урологического центра, который также образует работу центров микрохирургии глаза и кардиологии.

В Республике Каракалпакстан была проведена реконструкция отдельного медицинского корпуса филиала Республиканского научного центра экстренной медицинской помощи, рассчитанного на 250 коек. Кроме того, Республиканская детская больница была переоборудована на 180 коек. В 2018 году Президент Узбекистана подписал Указ о коренном улучшении системы здравоохранения.

С 1 января 2021 года в Узбекистане начнется введение обязательного медицинского страхования. Президент поручил разработать и представить в Кабинет министров проект закона «Об обязательном медицинском страховании» до 1 июля 2019 года.

В этом документе должны быть прописаны правовые основы, механизмы и этапы осуществления обязательного медицинского страхования, определены субъекты обязательного медицинского страхования и уполномоченный орган по регулированию правоотношений в этой области, их права и обязанности, а также источники финансирования для программ обязательного медицинского страхования.

И как сообщают аналитики сферы здравоохранения ожидается:

Общие расходы на здравоохранение будут расти с совокупным годовым темпом роста (CAGR) на 19,1% в местной валюте и на 9,0% в долларах США к 2022 году достигнут показателя в 27,96 трлн. сум (3,49 млрд долларов США). Согласно прогнозу на 10 лет, расходы на здравоохранение достигнут 7,55 трлн. сум (7,19 млрд. долларов США), в результате чего CAGR в местной валюте составит 17,35%, а CAGR в долларах США - 12%.

Государственные расходы на здравоохранение составили 58,4% от общих расходов в 2018 году. Ожидается, что расходы на здравоохранение вырастут в среднем на 19,6% в местной валюте (14,4% в долларах США) и со временем составят 71,0% от общих расходов на здравоохранение. В то же время расходы на частное здравоохранение составят примерно 13,1% в местной валюте и 8,2% в долларах США,



достигнув 16,68 трлн. сум (2,09 млрд. долларов США).

Список литератур:

1) закон «Об основах охраны здоровья граждан в Республики Узбекистан от 21.11.2019 г. №323-УЗ. Пункт 15 ст.2.

2). Деркач А.А. Субъект: формы, механизмы и пути развития. – Казань: ЦИТ, 2011. 3.)Модернизация здравоохранения: новая ситуация и новые задачи. –М.:Дело, 2012.

3). Романов А.И., Кеворков В.В. Маркетинг и конкурентоспособность медицинской организации. Монография. – М.: Кнорус, 2013

4).НАУЧНО-ПРАКТИЧЕСКИЙ ЖУРНАЛ ИССЛЕДОВАНИЯ И ПРАКТИКА В МЕДИЦИНЕ RESEARCH' n PRACTICAL MEDICINE JOURNAL www.rpmj.ru Том2.№2.2015

5). Kurbanov I. H. THEORETICAL ASPECTS OF STUDYING THE PSYCHOLOGICAL PREPAREDNESS OF TEACHERS TO INNOVATIVE ACTIVITY International Scientific Journal Theoretical & Applied Science p-ISSN: 2308-4944 (print) e-ISSN: 2409-0085 (online) Year: 2020 Issue: 04 Volume: 84 Published: 21.04.2020 <http://T-Science.org> <http://www.t-science.org/архивDOI/2020/04-84/04-84-74.html>

6).Ссылка: <https://www.rbasia.uz/zdravohranenie-sektor-uzbekistan>

**DYNAMICS OF CHANGES IN THE PROCESS
OF TECHNOGENIC CIVILIZATION OF IN HUMAN
CONSCIOUSNESS**

DOI: <https://doi.org/10.53885/edinres.2021.82.94.042>

*Muratova Dildora,
PhD, Department of Social Sciences, Tashkent State Transport
University*

*Matajanova Guncha Khamraevna,
Assistant Teacher of Department of Foreign Languages, Tashkent State
Transport University*

**ТЕХНОГЕН ЦИВИЛИЗАЦИЯ ЖАРАЁНИДА ОНГДАГИ
ЎЗГАРИШЛАР ДИНАМИКАСИ**

*Муратова Дилдора
Тошкент давлат транспорт университети ижтимоий фанлар
кафедраси в.б.доцент*

*Мамажанова Гунча Хамраевна,
Тошкент давлат транспорт университети, чет тиллар
кафедраси ассистенти*

**ДИНАМИКА ИЗМЕНЕНИЙ В СОЗНАНИИ В ПРОЦЕССЕ
ЦИВИЛИЗАЦИИ ТЕХНОГЕНОВ**

*Муратова Дилдора
Ташкентский государственный университет транспорта,
кафедра социальных наук, и.о.доцент*

*Мамажанова Гунча Хамраевна,
ассистент кафедры иностранных языков, Ташкентский
государственный транспортный университет*

Abstract. The environmental imperatives of modern civilization are increasingly associated with human-made civilization. Technogenic civilization arose in the 19th century during the bourgeois revolutions. The conditions necessary for its formation in antiquity (attention to character change, active personality type, political organization), the creative activity of the individual in the Renaissance appeared in a new form. Unlike traditional values, the emphasis here is on the value of innovation. The matrix of a new civilization is growing and developing. This was discussed in this article.

Keywords: civilization, values, mind, human consciousness, technogenic, dynamics.

Introduction. In the twentieth century, technogenic civilization has developed widely. It appeared in three stages.

The first technocratic wave began in the 1930s and developed in the 1950s and 1960s. Technism prevailed in the concepts of K. Galbrayt, D. Bell, Z. Brzezinski of industrial and post-industrial society, it was important to determine the role of science and technology in the development of society,



the prospects for Western material well-being («abundance») and overcoming socio-political contradictions. The development of a liberal bourgeois society was the first stage of the scientific and technological revolution.

In the 70s of the second twentieth century, analytical reports of public associations of the Club of Rome (authoritative organizer - Aurelio Peccei) focused on solving global problems of mankind: environmental, demographic, depletion of natural resources, expansion of social, economic and cultural problems. inequality among the rich. «Golden billion» and poor (third world countries) countries, the threat of the Third World War and much more. The mood of «catastrophe», «signaling», pessimism and anxiety in social thought has intensified as the values of Western society focus on the crisis and criticize the foundations of anthropogenic civilization. The deep socio-economic crisis of Western society reached its climax in the 1973s.

The 1980s and 1990s of the third century were recognized as the period of the third «technocratic wave». D. Bell, E. Toffler, J. Nesbit, E. Masouda, R. Aaron's achievements at stage 3 of scientific and technological development include a return to a mood of social optimism as a result of the revolution in the field of microelectronics, the computer revolution, and the development of the environment (projects and decisions from the 70s to the 90s - depending on the activities of the organization called the «green twenty».

Materials and methods. The environmental imperatives of modern civilization are increasingly associated with human-made civilization. Technogenic civilization arose in the 19th century during the bourgeois revolutions. The conditions necessary for its formation in antiquity (attention to character change, active personality type, political organization), the creative activity of the individual in the Renaissance appeared in a new form. Unlike traditional values, the emphasis here is on the value of innovation. The matrix of a new civilization grows and develops.

Analysis and Discussion. In the CIS countries V.S. It is noted that Stepin studied it. In his 1989 article «Philosophical Problems» entitled «Scientific knowledge and values of a technological civilization», the scientist paid special attention to the genesis, characteristics and dynamics of the development of a technogenic civilization.

Later V.A. Belyaev, V. Gorokhov, E. Demidenko, E.A. Dergacheva, A. Ioselyan, L.F. Kuznetsova, V. Kutyrev, N. Moiseev, A. Chumakov, B. Kudrin and other similar scientists studied the socio-economic aspects of anthropogenic civilization. The process of complete technicalization of public life has accelerated. This process is also reflected in the widespread introduction and application of technological solutions in all spheres of human life and society, which was called the information revolution of the 70s. Since it was during this period that personal computers based on microprocessor technology were invented, computer networks and complex data transmission systems arose. This situation, in turn, led to many changes in human consciousness. In particular, the human mind, which has more «limits to growth» than its capabilities, has undergone a transformation in connection with the results of scientific and technological development and

the requirements of the modern information society. As a result, the human mind has reached the stage of deciding the fate of a technological civilization through the implementation of technological changes in society. Therefore, it is important to study in detail the scientific, philosophical and axiological approaches to the transformation of anthropogenic civilization and human consciousness and find a scientific solution to this problem. Various concepts of the emergence, formation, development of «technogenic civilization», dialectical content, socio-cultural significance and functional significance of the transformation of human consciousness into a man-made civilization, the study of foreign and domestic research, Positive and negative aspects of human transformation into a technogenic civilization Systematization of scientific ideas in this area, development conclusions and recommendations has become an urgent need.

German philosopher and psychologist K. Jaspers views technology as a set of human actions that seek to dominate nature and constantly acquire knowledge. K. Jaspers, who described this knowledge, writes: “Their goal is to remove the burden of need in human life and give it a look that allows you to find the right environment. How nature changes its appearance under the influence of technology, how it negatively affects the technical activity of a person, that is, how the nature of its work, the organization of its work and its impact on the environment are all key factors of historical development. However, only modern technology has been able to detect these catastrophic consequences for humans. After a relatively stable state for a millennium, at the end of the eighteenth century there was a revolution in technology and, at the same time, in the entire life of people, the dynamics of which continues to grow today. It should be noted that Jaspers calls the end of the 18th century a period of social transformation. C. A new type of society emerged, which Stepin called «technogenic civilization.» Jacques Ellius began to interpret technology not only as a combination of mechanisms and machines, but also as a type of thinking inherent in modern technogenic civilization. According to him, «we are humanity, living a technical and rational life.» The scientist mainly gives a positive assessment of the rational actions of mankind, although technological progress is not only a positive achievement, but also leaves its negative mark.

In the theory of «technogenic civilization», the attempt to synthesize the essence of civilization was high, and we can say that, in our opinion, it was a success. This theory is consistent with post-industrialism and information and communication interdependence, development theories related to human risk. Moreover, the theory of «technogenic civilization» is closely related to these concepts.

Indeed, in recent decades, the world community, especially in Western countries, is increasingly perceived as a technogenic society. This conceptual process is associated with the peculiarities of the development of civilization in modern society. Academician V. S. Stepin describes an artificial society as a separate type of civilization called traditional civilization: “A civilization created by human hands is a very late product of human history. For a long



time this event continued as an interaction of traditional societies. Only in the XV-XVII centuries in the European region a specific type of development was formed, associated with the emergence of anthropogenic societies, which subsequently spread to other parts of the world and changed under the influence of traditional societies. The distinction between traditional and man-made civilizations has changed radically. "The study of anthropogenic civilization took place in two directions. The first direction is the need to analyze the concept of «technogenic society» from the point of view of the social practice of our time, associated with nature and the anthropological interpretation of technologies. This leads to an analysis of the typologies of inevitable civilizations. In the first direction, the leading role of technology in the formation of an artificial society becomes obvious. The social system of modern society is a testament to this social change. Social changes produced by scientific research and technological innovation, on the one hand, which is more important than before, expands the possibilities of the world community to exist and achieve integration standards, on the other hand, they strengthen the processes of social dynamics, encourage community actors to choose and implement life strategies ... It should be noted that we see scientific and technological advances in practice. In the philosophical legacy of Karl Jaspers, discussions about technology as a factor in social change and their role in historical development play an important role. According to the German thinker, this is a key factor in the historical process in which a person interacts with the natural environment and constantly improves the technology of its assimilation. But in the twentieth century, the situation has changed dramatically: now the nature that conquers mankind threatens him, because in the spirit of technology there is a completely new environment that mankind has restored.

The results of the study of technogenic civilization show that it is becoming more and more important as a complex system developing in the context of globalization. Moreover, in the late twentieth century, some thinkers believed that social development would become more complex and that economic, political and sociocultural problems could stifle technological civilization in society.

We analyze the teachings of E. Fromm, Z. Freud on the analysis of the transformation of human consciousness in the process of anthropogenic civilization. Because global changes in modern society not only create conditions for the development of technogenic civilization, but also lead to a change in human consciousness. Although this increases the importance of knowledge in the public consciousness, on the other hand, the process of human self-awareness is developing. Consequently, any civilization is an evolution of development aimed at satisfying the material needs of a person. It should be noted that the French philosopher Descartes, who began the debate about the nature of consciousness of Plato and Aristotle, continued this topic in Aristotle's views on the soul. According to Descartes, consciousness is a unique natural phenomenon that serves as an important means of understanding the universe. Contrary to Cartesian views, Australian philosopher David

Chalmers (born 1966), one of the most famous antiphysicists, assesses the following problematic situation about the unique nature of consciousness. To determine the place of consciousness in nature, it is necessary to change the concept of consciousness or revise our understanding of nature. It is clear that Chalmers believes that the solution to the problem of consciousness should begin with a revision of the concept of nature, and offers a more extensive study of the ontology of consciousness, the rejection of materialism and a philosophical disclosure of its phenomenal features at the fundamental level of physical reality.

Currently, in cognitive psychology and neurophysiology, philosophical, cognitive and neurobiological theories are being developed based on the results of empirical studies of the transformation of human consciousness. In particular, the formation of coherent neuroscience led to significant shifts in the study of consciousness, and cognitive models of the psyche were associated with information about information processing in the brain. Representatives of cognitive science support or criticize philosophical views on this or that consciousness. However, various theories available suggest that the lack of conventional wisdom means that the problem of consciousness is still far from being solved.

Summarizes new discoveries of reason in psychology, linguistics, semiotics, logic, anthropology, biology, cultural studies and related sciences. Modern views of consciousness are characterized by such connections of philosophical and scientific arguments that within their limits, these aspects are practically inseparable. In this sense, it can be shown that interdisciplinary concepts of consciousness are synthesized on the basis of the principles of phenomenological philosophy, on the basis of which a model of «artificial intelligence» can be built. It is known that at the beginning of the twentieth century, the founder of phenomenology, the German philosopher E. Husserl (1859-1938) considered consciousness as a set of pure possibilities. At the end of the last century, this definition greatly facilitated the creation of a program for the theoretical substantiation of «artificial intelligence» as a virtual (potential, possible) reality. Comparing consciousness in the form of «pure possibilities» with the phenomena of the human mind and «artificial intelligence», they began to understand these phenomena as ideals reflecting certain forms of consciousness. Some models of human consciousness or «artificial intelligence» can be considered as a realized feature of the capabilities of «pure consciousness». That is why the phenomenological concept of consciousness has served as an effective and optimal tool in the construction of information-cognitive models of consciousness.

The formation of consciousness is influenced by the social process. Firstly, it provides instrumental cognitive and communicative support for consciousness, that is, under the influence of social relations, the means of language, speech, imaginative perception are formed, these tools ensure the daily life of people, their cognitive and communicative activities. The instrumental tools of the mind allow a person not only to acquire and process knowledge, but also to store, restore and evaluate them, make choices



and make decisions. Instrumental means of consciousness are manifested in the creative activity of people in all its manifestations. Moreover, the instrumental nature of a person's conscious activity shows us that the way of life of a person differs from the way of life of all living beings. Secondly, the systemic qualities of consciousness: this is the coherence of the interactions of individual structures of consciousness. Thanks to the qualities of communication and coordination, the mind functions as a complex system of various processes: mental, emotional (intuition, perception, imagination), as well as impressions and intuition. Consciousness provides resources to the corresponding structures of human activity. Each structure of the mind can interact with other structures and play a leading role. For example, if we are talking about emotional consciousness or memory, this does not mean that other structures of consciousness are not involved in its work.

Third, the intentional capacity of the mind is expressed when that mind is focused on something, on someone, on something, or on someone. The governing property of consciousness is manifested in the relationship of a person with the world, in the historical, social, cultural personal-personal relationships of a person. One of the guiding properties of the mind requires that people think about who (what) is the subject of the mind. It is necessary to distinguish between the orientation of the mind and its «outward» orientation. The mind can be focused on the outer world of human existence as well as on his inner world.

The guiding sign of consciousness. During the XVIII-XX centuries, a modern civilization was formed and developed, which received the name «technogenic civilization». In its depths, various forms of engineering activity (inventive, design, system-technical, etc.), design, mass industrial production, modern forms of technology have arisen. All this made it possible to meet the growing material needs of individuals and society, to implement social projects in various fields. As a result of anthropogenic development, not only are unprecedented opportunities and conveniences created to meet human needs, but global crises also arise, and the functional development of consciousness is determined by the «laws» of technical activity and nature on Earth. These processes were carried out in connection with the conscious human activity. Man as a conscious being strives to rationally, rationally organize his behavior. The rational organization of behavior has shaped a person's approach to his environment, to nature from the point of view of a specific goal.

Therefore, a deep analysis of the formation and evolution of anthropogenic society is a great delusion, ignoring the fact that life on our planet is undergoing modern socio-natural (noospheric) changes.

In the works of most scientists, anthropogenic civilization is interpreted as a product of the noosphere, but not from the point of view of building a socio-natural system and preserving the biosphere, but as an artificial society with a developed technosphere and post-biosphere life. Therefore, the issue of transformation of human consciousness into a technogenic civilization has become one of the most serious and difficult, taking into account this priority

area, as well as a systematic approach and specific ways to mitigate this problem, the laws of industrial and social development. -natural development.

The development of a technogenic civilization reflects radical changes taking place in society, in the natural, natural and artificial technosphere under the influence of science and the technical and technological activities of mankind based on it. That is, the genetic basis of the concept «technogenic» is science and technology based on technologies that affect the underground system, including society, the biosphere and people. Thus, the genesis and evolution of the term «anthropogenic» are associated with social, biospheric, natural and artificial systems, objects and processes that are carried out mainly on the basis of anthropogenic and technical factors. According to the results of his research, the Russian scientist V.S. Stepin tries to explain the development of a technogenic society in connection with the industrial revolution in Western Europe, industrialization, social revolutions, technical and, as a consequence, the acceleration of scientific and technological changes. Also, although V.S. Stepin correctly noted the elements of the emergence of an anthropogenic society (K. Jaspers) in the politics of Ancient Greece, at the same time he tried to substantiate the historical scope of an anthropogenic society of an industrial social system in accordance with the idea of V.I. Tolstoy.

The technosphere is a system created by people to avoid the harmful effects of the environment, for a comfortable life, to meet the socio-economic, sociocultural and everyday needs of the population, to accelerate social and biological processes. That is, the technosphere is a mediator in the «society-man-biosphere» system. Consequently, in addition to technical and technological ties for a technogenic society at the industrial and subindustrial stages of historical development, as well as social, technical, socio-technical, biosphere-technical, as well as environmental, economic, scientific, cultural and other ties can be observed through science and technology. From the above considerations, we can conclude that a man-made civilization is a system of the socio-technical sphere that develops on the basis of this anthropogenic genesis.

Since the ancient cities were formed as centers of crafts, trade and culture, market relations arose there, but the processes of urbanization and the formation of a capitalist economic system did not begin. The society remained agrarian and developed slowly due to natural limitations. The initial stage of the development of technogenic civilization - the formation and development of the pre-industrial era - took place not in the Mediterranean region, but in Western Europe, from Manchester, England, to Turin, the center of the northern industrial regions of Italy. This region, created over two millennia, had the highest population density in Europe and possessed all the resources needed to successfully manage agriculture and industrial production, which contributed to the growth of economic activity in cities and prepared for the industrial revolution in the second half of the 19th century. This industrial revolution, which became the border between agrarian and technogenic (post-agrarian) society, marked the beginning of the creation of a qualitatively new



type of person - a changed natural and technosphere environment and laid the foundation for the second important stage in the development of science and technology - technological progress.

A civilization created by human hands also manifests itself as a unique reality in the form of technical machines, tools, technical means, technical environment, examples of technical progress. Phenomenal features of a man-made civilization include rational knowledge of the methods and technologies used, various sociocultural approaches used in discussing technologies, and new worldviews of people, compatible with technical and technological progress.

The main factors in the dynamics of changes in consciousness in the process of anthropogenic civilization are competition accelerated by the market economy, the development of new goods, profit, the search for resources, access to world markets and the rationalization of one's occupation. It radically changed the life of a person and society - science developed, the types of labor increased, life became more prosperous, hard work was entrusted to technology, planetary relations arose, integration between nations and states increased. Artificial civilization is the result of these processes and changes. After all, if production is the material basis of civilization, culture encompasses all spheres of social life, determines its image, its specific color. It also has a specific effect on the productive forces. Thus, culture serves as a specific basis, a pivot that determines the organization of social life, that is, the formation, existence and development of civilization. So, civilization is a concrete manifestation of culture, its real life.».

Today it covers all aspects of human and social life as a global reality. By the twentieth century, V.S. Stepin put forward a theory that the formation of a technogenic civilization can be studied in three stages. The first is the period before industrial society, the second is the period of industrial civilization, and the third is the period of post-industrial civilization. This stage has its own characteristics.

In short, firstly, this is the basis for the formation of a technogenic civilization, its main defining feature, a radical change in human activity and energy potential - the scientific and technical transformation of natural, biological productive forces (humans and domestic animals) and then - a shift in the scientific and technical direction ... The development of a technogenic civilization is based on the rapid development of science, technology and technology (science-intensive technologies), the emergence of more complex forms and forms of their production through the systematic application of scientific knowledge, rapid social changes, and the intensification of economic activity. activity and increasing social and natural technical determinism.

Secondly, the transformation of the human mind into a man-made civilization contributes to the constant acceleration of the development of a technological society. However, along with a significant improvement in the social and natural conditions of human life, technological consciousness also has a negative impact on modern development.

Thirdly, the introduction of a non-socially oriented direction aimed at

obtaining its results, and not primarily market results, can be attributed to the negative features of the transformation of human consciousness in a man-made civilization, which leads to unexpected and catastrophic consequences, as well as to its consequences - physical degradation of the biosphere and humans. The growing negative consequences of technological changes create serious problems for humanity in resolving the contradictions of the rational transformation of the social and natural world.

Conclusion.

First, the vital activity of a society, its vital activity largely depends on the health and energy of its citizens. On the one hand, society is interested in the full development of the needs of its citizens and their satisfaction. On the other hand, it seeks to link needs with economic, technical and political opportunities. The growth, formation, aging and death of the body develop as an autonomic system, independent of the judgments of the mind. However, body care is done so that a person fulfills a social function.

Thirdly, in a man-made civilization, humanity cannot fail to realize the scale of destructive processes occurring due to its mental activity. In this sense, the ecological situation, which is the main problem of anthropogenic civilization, is an important problem facing the future of mankind. Tragic events such as the Hiroshima tragedy, the Chernobyl accident left a deep wound in the human heart, the ozone layer was depleted, the climate changed, rainforests were damaged, fires and floods, land, water, air pollution, tsunamis, chemical and bacterial war tests - it's impossible to finish and you don't even need to be a scientist to see it.

It is no longer a secret for humanity how long they will be able to live on Earth. Because now we are talking not only about the depletion of natural resources, energy resources, poisoning of nature, but also about the loss of the ability to breathe fresh air, clean food in this environment, the disappearance of all rivers, forests, seas, oceans. , land Blue, stony soil is suffering irreparable damage. That is, as human intellectual potential and civilization develop, the well in which it is located also grows, and technology becomes a weapon of self-destruction through the exploitation of nature.

REFERENCES:

1. Chalmers D.J. 2002. Consciousness and its place in nature / D.J. Chalmers (ed.) *Philosophy of Mind: Classical and Contemporary Readings*. - Oxford: Oxford University Press. - P. 247, 265.
2. Очилдиев А. С. Маданият фалсафаси. – Тошкент : Муҳаррир, 2010.
3. Abdumanopova, Muratova Dildora. 2019. "The Necessity Of Solving Ecological Crisis In The Technogenic Society". *International Journal for Social Studies* 5 (10), 18-24. <https://journals.eduindex.org/index.php/ijss/article/view/9169>.
4. Dildora A. Muratova, *Socio-Cultural Directions Of Human Transformation in the Scientific Development of Uzbekistan*. *International Journal of Psychosocial Rehabilitation*, Vol.24, Issue 1, pp. 974-982



FAMILY VIOLENCE AND HOW TO FIGHT IT?

DOI: <https://doi.org/10.53885/edinres.2021.17.19.043>

Rasuleva Naima Ziautdinovna

*PhD, Senior Teacher, Department of Uzbek Language and Pedagogy,
Tashkent State Dental Institute, Uzbekistan*

БЫТОВОЕ НАСИЛИЕ И КАК С НИМ БОРОТЬСЯ?

Расулева Наима Зияутдиновна,

PhD, старший преподаватель, кафедры узбекского языка и педагогике, Ташкентский государственный стоматологический институт, Узбекистан

ОЙЛАДАГИ ЗЎРАВОНЛИК ВА УНГА ҚАРШИ ҚАНДАЙ ҚУРАШИШ МУМКИН?

Расулева Наима Зияутдиновна,

PhD, Тошкент давлат стоматология институти, ўзбек тили ва педагогика кафедраси катта ўқитувчиси, Ўзбекистон

Abstract. Violence occurs in different parts of Uzbekistan, as in other parts of the world, but its prevalence remains unknown. An assessment of the situation of children in closed educational institutions revealed the prevalence of domestic violence: a difficult family environment and lack of care, poor relations between family members and lack of financial opportunities - these are the factors that shape the family life experience of girls with specific "antisocial" behavior.

Keywords: family violence, women, children, domestic violence.

Introduction. Domestic violence occurs in specific conditions and is influenced by certain factors. For example, the majority of rapists have unsuccessful childhood experiences and, among other things, either witnessed or were subjected to domestic violence in childhood. Experts note that aggressive, violent interaction is also initiated by people with significant vulnerabilities.

There are several factors that contribute to the development of violence [6]:

Culture (for example, in some cultures, it is not acceptable for women to admit that they have problems in their marriage);

Uncertain immigration status;

Poverty and social exclusion;

Psychological trauma in an adult in the recent past;

Disabilities, including mental illness or disorders, etc.

But, in Uzbekistan, domestic violence is considered almost the norm. And therefore, until 2016, there were no statistics on domestic violence. These questions are raised only by 2020-2021.

Literature review. Researches about family and domestic violence studies

scientists as T.Narbaeva, Kh.Ziyayeva [7], K.Alieva [1], V.Karimova [2], N.Rasuleva [3, 4, 5, 8, 10], N. Khadjikeldieva [10] and others.

Research Methodology. In Uzbekistan, as in other countries, children face the justice system as victims or witnesses of crime. In 2018, the Prosecutor General's Office reported a decrease in the number of cases involving children - from 1101 cases in 2014 to 772 in 2018. Children who are victims or witnesses of crime are more likely to experience psychological pressure, as participation in criminal proceedings can be stressful and lead to psychological oppression and re-victimization. Thus, the successful investigation of a crime against a child often depends on how well the conduct of the criminal case meets the needs of the child. Legislation and practice in Uzbekistan provide for special protection of the rights and interests of children in civil, criminal and administrative proceedings. In 2014, a study of court cases in four regions of Uzbekistan identified 111 cases involving child victims of crime. In most cases, convictions were issued: in 88.3% of cases brought to court, the accused were found guilty. The majority of child victims of crime (67%) were girls aged 13-16 [9].

Analysis and results. So, what is being done in this regard in Uzbekistan?

On March 5, 2021, the Decree of the President of the republic of Uzbekistan No. DP-5020 «On measures to further improve the system of supporting women and their active participation in public life» was adopted.

The document provides for the creation of the Republican Public Council of Women. According to protocol No. 2 of the Public Council, a working group was created headed by the Deputy Prosecutor General of the Republic of Uzbekistan S. B. Artykova for "preventing domestic violence and providing practical assistance to victims of domestic violence". The working group includes the Ministry of Mahalla and Family Support of the Republic of Uzbekistan, the Supreme Court of the Republic of Uzbekistan, the Ministry of Internal Affairs, the Ministry of Public Education, the Ministry of Information Technologies and Communications, and the Ministry of Justice, Ministry of Higher and Secondary Specialized Education, National TV and Radio Company of Uzbekistan, Agency for Youth Affairs of the Republic of Uzbekistan, Committee on Religious Affairs under the Cabinet of Ministers of the Republic of Uzbekistan, Center for Spirituality and Education, Republican Center for Rehabilitation and Adaptation of Women, Social Information Center «Istikbolli Avlod», Center for Support of Civil Initiatives, Public Organization «NIKHOL», founder of Nemolchi.uz, journalists, bloggers and independent experts [9].

Also, on the basis of this protocol, the Roadmap for the prevention of domestic violence and practical assistance to victims of domestic violence and the Media Plan for the prevention of domestic violence and support for victims of such acts were approved. Information on the necessary measures will be provided.

According to the roadmap, the following measures are planned to combat domestic violence:



1. To study the effectiveness of the domestic violence prevention system. That is, according to the mechanism of action: prevention of domestic violence is a critical study of the system of legal regulation of such offenses, the activities of the competent authorities and institutions in these matters, as well as propaganda and prevention.

2. Improving the regulatory framework governing responsibility for domestic violence. That is, according to the mechanism, it is planned to study the experience of foreign countries, in which the definition of responsibility for domestic violence is given, to conduct an inventory of national legislation. Also, without a statement by the victim or his legal representative on the basis of reports from third parties (neighbors, neighborhood representatives, medical staff and other witnesses), study the possibility of supplementing the Criminal Code with a separate article providing for criminal liability. For articles on domestic violence and similar articles, it is planned to consider content.

3. Increasing the effectiveness of law enforcement practice in criminal, administrative and civil cases related to domestic violence. That is, on the basis of this, the issue of developing a separate resolution of the Presidium of the Supreme Court on the prevention of domestic violence will be considered. In addition, criminal, administrative and civil cases will focus on eliminating the practice of ignoring domestic violence as a basis for the application of appropriate punishments in the courts, as well as annulling marriages in families in which domestic violence has been reported.

4. Targeted work with dysfunctional families, strengthening the activities of citizens' self-government bodies to protect victims of domestic violence.

5. Take the necessary measures to ensure that victims of violence have the opportunity to file complaints of domestic violence through telegram channels.

6. Improvement of the system of prevention of domestic violence, prevention of legal literacy of women, advocacy.

7. Develop an optional curriculum for schoolchildren aimed at preventing domestic violence and fostering values of respectful relations between couples in the family from an early age.

8. Organization of trainings for law enforcement agencies, the National Guard to provide practical assistance to victims of domestic violence.

9. Facilitate the rapid establishment of Violence and Suicide Prevention Centers under the Ministry of Public and Family Support.

10. Formation of intolerance to domestic violence among the population on the basis of national and religious values, etc.

According to the approved Media Plan, it is planned to implement the following activities:

1. Coverage of legislation aimed at preventing domestic violence and providing practical assistance to victims. In other words, an explanation of the essence and importance of legislation on the preparation of social videos, speeches and relationships, as well as on the prevention of domestic violence and the provision of practical assistance to victims will be expanded.

2. Preparation and publication of articles on the work done by the members of the Working Group on the Prevention of Domestic Violence and Practical Assistance to Victims.

3. Development of serials and feature films. That is, to develop serials and feature films aimed at creating intolerance towards domestic violence in the public mind.

4. Conducting seminars and round tables under the motto «Prevention of domestic violence and practical assistance to victims of domestic violence» and coverage of these events in the media.

5. Coverage of an optional curriculum for schoolchildren aimed at preventing domestic violence and instilling the values of respect in the family from an early age.

6. «Domestic Violence - How to Fight It?» conducting a public opinion poll on this topic with the involvement of the media and much more.

Conclusion. Domestic violence is a very broad and complex problem that requires an equally broad and complex solution. Based on the opinion of the above experts and other information, an in-depth study of the causes of this problem is expected, considering proposals for its solution and the effectiveness of comprehensive measures taken by the state.

REFERENCES:

1. Alieva K. Жамият “ҳазм қилаётган” оилавий зўравонлик, <https://www.uzanalytics.com/jamiyat/9588/>.

2. Karimova V. Psychology of family life: a guide. T., 2006.

3. Rasuleva Naima Ziautdinovna Social and ethnopsychological characteristics of the motivation for remarriage // International scientific review. 2019. №LXIII. URL: <https://cyberleninka.ru/article/n/social-and-ethnopsychological-characteristics-of-the-motivation-for-remarriage>.

4. Rasuleva, N. Z. (2019). SOCIAL AND ETHNO-PSYCHOLOGICAL CHARACTERISTICS OF THE MOTIVATION FOR REMARRIAGE. Theoretical & Applied Science, (10), 214-217.

5. Ziautdinovna, R. N. ETHNOPSYCHOLOGICAL FEATURES OF RE-MARRIAGE MOTIVATION. EJRRS.

6. Как помочь семьям, где происходит домашнее насилие. <https://deti.timchenkofoundation.org/2020/09/28/kak-pomoch-semjam-gde-proishodit-domashnee-nasilie/>.

7. Маъмирова М, «Бизда маиший зўравонликка оилавий масала сифатида қаралади» — ТДЮУ мустақил тадқиқотчиси билан суҳбат. <https://kun.uz/35378543?q=%2Fuz%2F35378543>

8. Расулева, Н. З. Мировоззрение ребенка и его дальнейшее развитие / Н. З. Расулева // Экономика и социум. – 2018. – № 4(47). – С. 542-545.



ДАВОЛОВЧИ ЖИСМОНИЙ ТАРБИЯНИНГ ОРГАНИЗМНИ ҚАЙТА ТИКЛАШДАГИ ЎЗИГА ХОС ХУСУСИЯТЛАРИ

DOI: <https://doi.org/10.53885/edinres.2021.95.62.044>

Ахмедов Малик Баракаевич

Бухоро муҳандислик технология институту

Аннотация: мақолада даволовчи жисмоний тарбиянинг умумий жисмоний тарбиянинг ажралмас қисми эканлиги, даволовчи жисмоний тарбиянинг организмни касалликлардан кейинги реабилитация сифатида ҳам муҳим эканлиги келтирилган.

Калит сўзлар: даволовчи жисмоний тарбия, спорт, ногиронлик, педагогика, касалликлар.

Аннотация: В статье утверждается, что лечебная физкультура является неотъемлемой частью общей физической культуры, и что лечебная физкультура также важна для организма как пост-болезненная реабилитация.

Ключевые слова: лечебная физкультура, спорт, инвалидность, педагогика, болезни.

Resume: The article argues that physiotherapy exercises are an integral part of general physical education, and that physiotherapy exercises are also important for the body as post-painful rehabilitation.

Key words: physiotherapy exercises, sports, disability, pedagogy, diseases.

«Дарахт шамол, ёмғир, совуқ об-ҳаво таъсирида ўзининг яшовчанлик хусусиятларини сусайтиради ва тикланишга муҳтож бўлади, акс ҳолда у заифлашади ва тез қурийдими. Худди шундай, инсон танаси ҳам кучли ҳаракатларга, фаолликка ва жиддий машқларга муҳтож», - дейди машҳур гуманист педагог Ян Амос Коменсий. Барча тирик организмлар сингари, инсон танаси ҳам атроф-муҳитнинг ташқи омиллар таъсирида, ўз соғлиғига нисбатан эътиборсизлиги эвазига касалликлар келиб чиқиши мумкин. Ҳозирги вақтда беморларга терапевтик ва профилактик мақсадда жисмоний машқларни қўллашда физиотерапиянинг ўрни муҳим.

Касаллик ёки касалликларни олдини олиш мақсадида жисмоний фаолликни ошириш инсон организми учун муҳим аҳамиятга эга.

Мақсад: касалликларни олдини олиш, соғлом авлодни тарбиялаш, жисмоний машқлардан фойдаланишга онгли муносабатни тарбиялаш, гигиеник кўникмаларни шакллантириш, организмни табиатнинг табиий омилларига нисбатан кўникмаларини ошириш.

Вазифалар:

1. Жисмоний машқлар ёрдамида даволовчи терапия ўтказишнинг аҳамиятини кўрсатиш;

2. Жисмоний фаоллик беморнинг функционал имкониятларини,

унинг ёши, жинси ва соғлиғига боғлиқлигини кўрсатиш;

3. Даволовчи жисмоний машқлар ёрдамида беморларнинг кайфияти яхшиланиши, бош оғриғи, бош айланиши, юрак соҳасидаги ноқулайлик ва бошқа ҳолатлар камайишини исботлаш.

Физиотерапия машқлари - касалликларни олдини олиш ва даволаш учун жисмоний ҳаракатлар ва табиий омиллардан фойдаланган ҳолда организм табиий иммунитетини ошириш ва организмни ҳар қандай ташқи ва ички омилларга нисбатан курашиш хусусиятларини оширишга қаратилади.

Инсонларда ҳаракат чегараланганлиги даволовчи гимнастика машқлари билан тикланади, бу эса инсонларнинг тезда оёққа туриши учун муҳимдир. Шикастланиш ёки касаллик ҳолатида инсонларда инстинктив равишда баъзи ҳаракатларни ва умуман жисмоний фаолликнинг чекланиши кузатилади. Бу эса кишида бир қанча ноқулайликларни келтириб чиқаради. [1.]

Қадимги даврларда табибларнинг асосий вазифаси ҳозирги вақтда қайси ҳаракатлар зарур эканлиги ва аксинча, қайси бири фойдали эканлигини аниқлаш эди. Яъни, даволашнинг ушбу босқичида бу амалиётлар муҳим ҳисобланади. Тиббиётнинг яна бир муҳим вазифаси – бемор учун фойдали табиий омилларни аниқлашдан иборат

Узоқ вақт давомида реабилитация ва физиотерапия машқлари масалалари анъанавий тиббиётнинг устувор усулларида бири бўлган. [2].

Ўрта асрларда Европада жисмоний машқлар деярли қўлланилмаган, гарчи уйғониш даврида (XIV-XV асрларда) анатомия, физиология ва тиббиётга бағишланган асарларнинг яратилиши билан касалликларни даволаш учун жисмоний ҳаракатларга қизиқиш ортган. Италиялик шифокор ва олим Mercurialis ўша даврдаги мавжуд адабиётлар таҳлилига асосланиб, машҳур «Гимнастика санъати» асарини ёзган, унда у қадимги юнонлар ва римликларнинг массажи, чўмилиш ватана машқларини тасвирлаб берган. Агар бу иш бўлмаганида, эҳтимол Европада ўша йилларда қадимги табибларнинг терапевтик гимнастикасига қизиқиши уйғонмаган бўларди. Наполеон армиясидаги ҳарбий жарроҳ Клемент Тиссот(1747-1826) ўша давр учун янги бўлган реабилитация концепциясини ишлаб чиқди, бунга кўра ётган жойда гимнастика, оғир касалларни фаоллаштириш, йўқотилган функцияларни тиклаш, машқларни дозалаш ва касбий терапиядан фойдаланиш киради. Бу эса ярадорлар ва беморларни даволаш самарадорлигини сезиларли даражада ошириш ва Тиссот томонидан ишлаб чиқилган тиббий гимнастиканинг амалий аҳамиятини исботлаш имконини берди. Унинг «Тиббий ёки жарроҳлик гимнастикаси» асари ярадорларни даволаш бўйича клиник материалларни умумлаштиради, катта амалий аҳамиятга эга бўлиб, Европа тилларига таржима қилинган.

Клемент Тиссот анатомия ва физиология фанларини мустақил ўрганиб, қадимги юнон васкандинавия машқларини гуруҳларга

ажратиб, баркамол машқлар тизимини яратди, унинг асосий мақсади жисмоний машқларни такомиллаштиришдир. Гимнастиканинг Линг томонидан яратилишига ўша пайтда таржима қилинган Кунг-Фу китоби катта таъсир кўрсатган деб ишонилади. [3].

Шуни таъкидлаш керакки, 19 –асрда Россиянинг йирик шаҳарларида фақат гимнастиканинг хусусий муассасалари бор эди, улар фақат ўрта маълумотли синфга хизмат кўрсатиш учун, аксарият ҳолларда тиббий мақсадлар учун мўлжалланган эди. Бундай муассаса эгаларидан бири, швед терапевти доктор Берглинд Россияда терапевтик гимнастиканинг ривожланишига катта ҳисса қўшди. Олим жамоатчилик эътиборини гимнастикага қаратишга бир неча бор уриниб кўрди – у машҳур асарини нашр этди, масалан, «Тиббий гимнастикани турли касалликларга қўллаш тўғрисида» (1876). Доктор Берглинднинг хусусий тиббий ва гимнастика муассасаси гимнастикани тиббиёт фанининг бир тармоғи юеб ҳисобланган ва уни тўғри тадбиқ этиш учун инсон анатомияси ва физиологиясини билиш зарур бўлган санокли муассасалардан бири эди. Берглинд тажрибали терапевт, яъни ҳаракат билан даволайдиган шифокор эди ва унинг тиббий гимнастика муассасаси кенг оммалашган эди. [7].

Одатда, маълум бир касалликни даволаш учун даволовчи машқлар терапиясининг турли шакллари ва воситаларининг комбинацияси қўлланилади. Масалан, бўйин остеохондрозини даволаш учун даволовчи жисмоний тарбиянинг аҳамияти катта. Нерв системасидаги функционал ўзгаришларни даволашда машқлар терапияси муҳимдир. [8].

Болалар учун машқлар терапияси ўйин шаклида қўлланилади, болаларнинг жисмоний фаоллигини тўғри йўналишга йўналтиради. Мисол учун, дарё қирғоғида тўп ўйнаш нотекис ер ва қум устида юриш ва югуришни ўз ичига олади. Бу терапевтик омил – ясси оёқлилар учун машқлар билан даволашда қўлланиладиган машқлар терапияси учун муҳим омил бўлиб хизмат қилади. Ўсмирлик даврида болаларни спорт билан шуғулланиши ёки спорт турларига жалб қилиниши уларнинг ҳам руҳий ҳам жисмоний томондан яхши ўсиб шаклланиши учун муҳим омиллардан биридир. Масалан, сколиоз касаллиги учун терапевтик сузиш, касалликнинг оғир шаклларида енгил атлетика элементлари ёки бош мия ярим шарлари фалажларини даволаш учун от спорти билан шуғулланиш етарли самараларни берган. [4].

Биз яна бир бор ишонч ҳосил қилдикки, даволовчи жисмоний машқлар кўп йиллик амалиёт давомида инсон организми учун муҳим даволовчи усуллардан бири бўлиб қолди. Фаол жисмоний меҳнат, оқилона спорт фаолияти, яхши дам олиш нафақат юрак-қон томир тизимининг, балки бутун организмларнинг ҳолатига ижобий таъсир кўрсатади. [5].

Шу билан бирга, юқоридаги тавсияларни амалда қўллашда беморларга индивидуал ёндашиш тамойилига қатъий риоя қилиш, касалликларнинг ўзига хос хусусиятларини ҳисобга олган ҳолда, шунингдек, маълум даражада эҳтиёт бўлиш керак.

Даволовчи машқлар терапияси нафақат ҳар бир машқ давомида , курс давомида ҳам юкни босқичма-босқич ошириб бориш билан узоқ ва тизимли машқлар шарти билан самарадорлиги ортади. Керакли самарага эришиш учун мураббий ҳам, талаба ҳам буларни билиши керак.

Даволовчи жисмоний машқларнинг яна бир муҳим жиҳати шундаки: жисмоний машқлар билан шуғулланаётганда, беморларнинг ўзи даволаниш ва дам олиш жараёнида фаол иштирок этади ва бу унинг психо-эмоционал ҳолатига фойдали таъсир кўрсатади. [9,10].

Жисмоний машқлар таъсири унинг интенсивлиги ва фойдаланиш вақти билан белгиланади. Жисмоний машқлар терапиясининг қон айланиши ва нафас олиш системасига фойдали таъсири қайд этилган, бу ҳам тананинг функционал имкониятларини кенгайтиради ва реактивлигини оширади.

Машғулотларнинг тарбиявий аҳамияти ҳам бор: талабалар мунтазам равишда жисмоний машқлар билан шуғулланишга одатланиб қолишади, бу унинг кундалик одатига айланиб қоладди. Даволовчи жисмоний машқлар машғулотларни умумий жисмоний тарбияга ўтказилади ва тикланишдан кейин инсон эҳтиёжига айланади. [6].

Адабиётлар.

1. 1. Касьяненко В.И. «Самоконтроль в процессе физических упражнений». [Электронный ресурс]. 2012. Режим доступа: <https://elibrary.ru/item.asp?id=15243576/> (дата обращения: 23.12.2018).

2. Лубышева Л.И. «Социология физической культуры и спорта»: учеб. Пособие для студ. высш. учеб. заведений // Лубышева Л.И. – 3-е изд., перераб. и доп. Издательский центр «Академия», 2010. С. 272.

3. Жуков Б.Н., Каторкин С.Е., Сизоненко Я.В., Кравцов П.Ф. Пути повышения эффективности реабилитации больных хронической венозной недостаточностью нижних конечностей // Вопросы курортологии, физиотерапии и лечебной физической культуры.- 2009.- № 4.- С. 19-22.

4. Жуков Б.Н., Яровенко Г.В., Каторкин С.Е., Мышенцев П.Н. Современные аспекты консервативного лечения больных с лимфовенозной недостаточностью нижних конечностей // Вестник хирургии им. И.И. Грекова.- 2009.- Т. 168, № 1.- С. 38-40.

5. Каторкин С.Е., Жуков А.А., Кушнарчук М.Ю. Комбинированное лечение вазотрофических язв при хронической венозной недостаточности нижних конечностей // Новости хирургии.- 2014.- Т. 22, № 6.- С. 701-709.

6. Каторкин С.Е. Эффективность методов клинической биомеханики в диагностике и лечении пациентов с сочетанной патологией венозной и опорно-двигательной систем нижних конечностей // Вестник экспериментальной и клинической хирургии.- 2015.- Т. 8, № 1 (26).- С. 45-51.

7. Каторкин С.Е., Жуков А.А., Мельников М.А., Кушнарчук



М.Ю. Комбинированное лечение трофических язв при хронических заболеваниях вен нижних конечностей венозной этиологии // Лазерная медицина.- 2015.- Т. 19, № 3.- С. 23-28.

8. Каторкин С.Е., Мельников М.А., Кравцов П.Ф., Жуков А.А., Кушнарчук М.Ю., Репин А.А. Эффективность применения послойной дерматолипэктомии (shave therapy) в комплексном лечении пациентов с венозными трофическими язвами нижних конечностей // Новости хирургии.-2016.- Т. 24, № 3.- С. 255-264.

9. Кушнарчук М.Ю. Диагностика и лечение пациентов с хроническими заболеваниями вен С5-С6 классов осложненных фасциокомпрессионным синдромом // Аспирантский вестник Поволжья.- 2014.- № 1-2.- С. 161-164.

10. Кушнарчук М.Ю. Диагностика и лечение хронического компартмент синдрома при венозной недостаточности нижних конечностей // Инновационная наука.- 2016.- № 2-5 (14).- С. 111-113.

ЖИСМОНИЙ МАШҚЛАР - ЎҚУВЧИДА СОҒЛОМ ТУРМУШ ТАРЗИНИ РИВОЖЛАНТИРИШДА МУҲИМ ВОСИТА

DOI: <https://doi.org/10.53885/edinres.2021.59.61.045>

Сафоев Ҳасан Аминович,

Бухоро муҳандислик- тенология институти тўқимачилик ва чарм саноати факултети жисмоний маданият кафедраси доценти.

Аннотация. Мақолада жисмоний фаолият билан мунтазам шуғулланиш орқали соғлом турмуш тарзига эга бўлиш асосланган. Айниқса ўқувчи ёшларни кичиклигидан бошлаб жисмоний чиниқтириши йўллари ва унинг фойдали томонлари илмий асосланган.

калит сўзлар: соғлом турмуш тарзи, ўқувчи, жисмоний тарбия, машқлар, мушак, жисмоний сифатлар, ирода.

Ўзбекистон Песпубликаси Президентининг 2020 йил 30 октябрдаги “Соғлом турмуш тарзини кенг тадбиқ этиш ва оммавий спорини янада ривожлантириш чора-тадбирлари тўғрисида”ги ПФ-6099-сонли Фармонида “Жисмоний тарбия ва спорт билан мунтазам шуғулланиш ҳамда соғлом турмуш тарзи бўйича ҳаётий кўникмаларни шакллантириш орқали ҳар бир фуқорада касалликка қарши кучли иммун тизими пайдо бўлишини таъминлаш, зарарли одатлардан воз кечиш, тўғри овқатланиш тамойилларига амал қилиш, тиклаш ва реабилитация ишлари ҳамда оммавий фаоллик тадбирларини тизимли ва самарали ташкил қилиш, бу борада тегишли инфратузилма ва бошқа зарур шарт-шароитларни яратиш мақсадида ҳар бир оила, маҳалла ва туман (шаҳар)да, мактабгача, умумий ўрта, ўрта махсус, профессионал ва олий таълим муассасаларида ҳамда бошқа ташкилотларда жисмоний тарбия ва оммавий спорт билан шуғулланишга шарт-шароитлар яратиш” тўғрисида вазифалар алоҳида кўрсатиб ўтилган [1]. Инсонда мукамал шаклланган ақлий ва ахлоқий тарбия, жисмоний тарбияланганлик элементлари билан тўлдирилиб бойитилса – бу соғлом ҳаёт тарзининг янада мустаҳкам бўлишига хизмат қилади

Жисмоний машқлар ўқувчининг нафас олиш органларига ва руҳий ҳолатига яхши таъсир кўрсатади. Мушаклар мунтазам ҳаракатлантирилиб турилмаса инсоннинг марказий асаб тизими ижобий зарядлардан маҳрум бўлади. Сустлашган ҳаётий тонус, тушкунлик ҳолати жаҳлдорлик ва ўзини қўлда тутиб туrolмаслик реакциялари билан тутатиб кетади. Жисмоний машқлар ўқувчининг нафақат жисмоний, балки руҳий ҳолатига ҳам ижобий таъсир этади, бу эса, ўз навбатида, таълим-тарбиявий ва соғломлаштириш жараёни самарадорлигини оширади. Инсон организми ривожланишининг қабул қилувчи даври ўсмирликлик ёшида яқунланади. Ўқувчи ёшлар бу даврда ўқиш, ўрганиш, ижтимоий-сиёсий фаолият юритиш учун катта имкониятларга эга бўладилар. Айнан шунинг учун жисмоний тарбия ва спорт саломатликни мустаҳкамлаш учун муҳим восита комил инсонни



тарбиялаш учун табиий ва биологик асос ҳисобланади, ўқиш, фан билан шуғулланиш ва касб эгаллашга бевосита ёрдам беради.

Жисмоний машқлар инсон органлари ва тизимлари фаолиятига ижобий таъсир этувчи турли силжишларни келтириб чиқаради. Жисмоний машқлар замирида мушак қисқаришлари ётади, мушаклар инсон вазнининг 3-4 қисмини ташкил этади. Мушаклар қисқариши энергияси ишлаётган мушакка кислород ва турли озиклантирувчи моддалар оқимининг кўпайиши ҳисобига ҳосил бўлади, айти пайтда юрак ва ўпка фаолияти яхшиланади. Ишлаб турган мушакда кўплаб майда капилляр қон томирлар пайдо бўлади.

Шундай қилиб, мушаклар ривожланишида озикланиш шароити яхшиланади, умумий қон айланиши енгиллашади. Ўқувчилик даврида қон айланиши, ёш боланикига нисбатан сустроқ бўлади. Қон айланишини жадаллаштириш учун юрак ишлашини фаоллаштириш керак. Юрак фаолияти, ўз навбатида, мушаклар иши таъсирида яхшиланади. Мушаклар қисқарганда қон веналар орқали юрак томон ҳаракатланади, бўшаши чоғида эса капиллярлардан венага оқади.

Тинчлик, ҳаракатсизлик етарлича ҳаракатларнинг бажарилмаслиги юракка салбий таъсир кўрсатади ва турли касалликларга сабаб бўлади.

Манбалар ва ўтказилган тадқиқотлар таҳлили жисмоний тарбия амалий машғулотида ўқув дастури бўйича ҳаракат кўникмаларини шакллантириш, ҳаракатларни бошқаришга йўналтирилган ўқув юкламасидан фойдаланилаётганлигини тасдиқлайди. Натижада кўзга кўринарли эмас, чунки ўқув юкламаси ҳажми, жадаллиги унча баланд эмас. Жисмоний тарбия усул ва воситалари шахснинг типологик хусусиятлари, жисмоний ривожланиш, жисмоний аҳвол, Ўрта Осиё иклими хусусиятлари ҳисобга олмайди. Баён этилганлардан саломатликни асраш ва мустаҳкамлаш, иш қобилиятини оширишга йўналтирилган, илмий асосланган жисмоний машқлар деярли йўқ. Шунинг учун илмий асосланган жисмоний машқларни аниқлаш учун математик статистика усулидан фойдаланилади. Педагогик жараён омилларининг ўзаро боғлиқлиги хусусиятларини аниқлаш учун махсус дастур ишлаб чиқилган. Педагогик жараёнда унинг таркибига кирувчи омиллар ўзаро боғлиқдир. Бир омилни иккинчи омил ўзгаришига мос ўзгартириш маҳорати педагогик жараён самарасини янада оширади.

Маълумки, жисмоний сифатларни тарбиялаш жараёнида кучни, тезликни, чидамликни ривожлантириш орасида айрим ҳолларда ижобий алоқа, баъзан эса ўзаро боғлиқликнинг йўқлиги кузатилади, яъни, юқорида санаб ўтилган сифатларнинг бирортаси ривожланса бошқа сифатлар ҳам ривожланади, ва ниҳоят салбий боғлиқлик, яъни бирор сифат ривожланса, бошқа сифатлар ривожига ёмон таъсир кўрсатади. Жисмоний тарбия соҳасида тадқиқотлар энг аввало, ўқув соғломлаштириш жараёнини ўрганиш билан боғлиқ. Қўлланилаётган усул ва воситаларнинг афзалликлари ҳақида ҳаракат сифатларнинг ривожланиши, юрак қон тизими функцияларининг хусусиятлари кўринишидаги педагогик самара гувоҳлик беради. Педагогик самара

икки томонлакма (сифат ва сон) характерланади.

Ўқувчиларни соғломлаштириш ва жисмоний ривожлантириш жараёни узлуксизлигини таъминлаш мақсадида ўқувчилар кун тартибида жисмоний тарбия тадбирлари белгиланади ва амалга оширилади. Кун тартибидаги тадбирлар мазмуни Жисмоний тарбия дастури асосида тузилади ва режалаштирилади. Жисмоний тарбия тадбирларини ташкил этишда коллеж жисмоний маданият жамоаси ташкилотчилиги ва раҳбарлик вазифасини бошқаради. Жисмоний тарбиянинг ўқувчилар кун тартибидаги тадбирлари ўқувчиларни жисмоний ривожланишга соғлигини мустаҳкамлашга ва чиниқтиришга ақлий қобилиятларни оширишга тартиб интизомни мустаҳкамлашни амалга оширади. Жисмоний тарбия тадбирларини мунтазам ўтказиб бориш ўқувчиларни ўзини-ўзи назорат қилиш, кун тартибига риоя қилиш ҳамда фаоллигини мустаҳкамлашга ўргатади. Жисмоний тарбия тадбирлари мактабнинг таълим ва тарбиявий ишлари шаклларида бўлиб ўқув машғулотлари билан мувофиқ ҳолда ташкил этилиши керак.

Жисмоний фаоллик ва оммавий спорт масаласида ёшликда олинган ҳар қандай турдаги билим, малака ва кўникманинг яшовчанлиги турғун бўлади ва бу бола онгида биз фикр юритаётган ҳолатни таъминловчи ва энг асосий ҳаракатлантирувчи куч бўлиб сақланиб қолади. Шу билан бирга, болада ҳали турғун бир мустақил психологик ҳолат шаклланмаган бир пайтда, унинг қарашларини ҳар хил бошқа салбий томонга ўзгартириб юбориш ҳам нисбатан осон кечадиган жараён эканлигини унутмаслик керак. Бу жараённи англаб олиш унчалик қийин эмас ва бу ҳолат куйидагиларда намоён бўлиши мумкин: Болада айнан у қизиқиб шуғулланаётган жисмоний машқ ва спорт ўйинларига нисбатан беътиборлик пайдо бўла бошлайди. Унинг юриш туришида, кундалик ҳаёт тизими тартибида, овқатланишида, дам олишида тартибсиз ҳолатлар секин-аста шаклланади. Демак, катталарнинг вазифаси ана шу психологик ҳолатни ўрганиш, таҳлил қилиш ва унинг салбий оқибатларини болага хотиржам, батафсил, шошмасдан барча далил ва исботлар билан тушунтириш ҳисобланади. Акс ҳолда, бу салбий ҳолатлар айниқса балоғат ёшида тез ривожланиб турғун салбий ижтимоий меъёрга (одатга) айланиб қолади.

Болаларда жисмоний маданият ва спортга қизиқтиришни таъминловчи психологик мотивациялардан (туртки) бири -бу уларнинг кичкинагина бўлсада қўлга киритган муваффақиятини эътироф этиш, маънавий ва керак бўлса моддий рағбатлантириш, қолаверса уни дуо қилиб янги зафарларга чорлашдир.

Болани жисмоний маданият ва спортга бўлган ижобий кўникмасидан қандай салбий омиллар чалғитиши мумкин? Айнан бу болаларнинг ўсмирлик яъни, ўтиш даври балоғат ёшида, спортга ижобий муносабат шаклланмаган болалар билан дўст топишишлари, оддий дангасалик, севги-мухаббат, ҳар хил эҳтирослар, оиладаги ижтимоий психологик, иқтисодий омиллар, ўзаро келишмовчиликлар ёки баъзи касалликлар



ҳам сабаб бўлиши мумкин.

Боланинг ёши, жинси ва соғлиқ даражасини ва энг асосийси, унинг қизиқишини инобатга олган ҳолда спортнинг махсус турларини тавсия этиш мумкин.

Бизга маълумки, одамлар ўзлари амалга ошириши зарур бўлган ёки амалга ошираётган фаолият турини у ўз онги, тафаккур маҳсули ва айни пайтда амалга ошириши зарур бўлган фаолият турининг мазмун-моҳияти, аҳамияти, ўзи ва атрофдагилар учун манфаатини психологик нуқтаи назардан англаб, тўғри психологик ҳолат берган ҳолда амалга оширади. Шу тарзда у ёки бу фаолият учун ижобий психологик ҳолат шаклланади. Инсон боласи фаолиятига нисбатан кўзлаган мақсадларига ўз ички ижобий ижтимоий санкцияси орқали, яъни назорати туфайлигина эришади. Бу оддий тилда тушунтирилса, инсон ўз ўзига бирон бир фаолиятни бажаришга буйруқ бериши, психологларнинг тили билан айтганда ички овозга қулоқ солиши ва уни ҳар қандай ҳолатда имконият топиб бажариши назарда тутилади. Ушбу психологик таҳлилдан хулоса шуки, одам боласи ҳар қайси фаолият турини, шу жумладан жисмоний маданият ва спорт тадбирларини ҳам ўз онгининг ижобий маҳсули сифатида амалга оширади. Бунинг учун бола онгига ёшлигидан бошлаб жисмоний тарбия ва спортнинг инсон ва унинг соғлиги учун нечоғли зарур эканлигини, биринчи галда ота-она, оиланинг бошқа аъзолари, атрофдаги яқин кишилар, ўқув муассасаларидаги таълим-тарбияга масъул ходимлар биргаликда сингдириб боришлари зарур. Болаларда жисмоний маданият ва спортга қизиқиш психологиясининг тўғри шаклланишига яна сезиларли даражада таъсир қилувчи асосий омиллардан бири - бу уларга жисмоний машқлар ва спорт ўйинлари билан шуғулланиш учун яратилиб берилган имкониятлар ҳисобланади. Айнан жамиятимизда жисмоний маданият ва спортга бўлган ижобий муносабатлар, ёшларимизга яратилиб берилаётган кенг имкониятлар маҳсули десак муболаға қилмаган бўламиз. Ишонч ва ғурур билан айтиш мумкинки, жамиятимизда бутун аҳоли ва айниқса ёшлар орасида жисмоний маданият ва спортга катта қизиқиш ва мустаҳкам ишончга асосланган ижобий психологик ҳолат шаклланди ва бу келгусида мамлакатимиз мавқеини кўтаришда ва энг асосийси аҳоли соғлигини мустаҳкамлашда, жамиятимизда ҳар тамонлама баркамол авлодни шакллантиришда ҳаракатлантирувчи куч бўлиб хизмат қилади. Маълумки, инсон бирон-бир фаолиятни бажаришда ва унинг ижобий натижа бериши, биринчи галда айнан ўша инсоннинг руҳиятига, руҳий ҳолатига ҳам боғлиқ бўлишини унутмаслик керак. Барча соҳада ҳам, шу жумладан жисмоний тарбия ва спортда ҳам руҳий кўтаринкиликнинг аҳамияти беқиёс. Катта-катта спорт мусобақаларида жисмоний етуклик билан бир қаторда руҳий тетиклик ва тўғри йўналтирилган психологик ҳолати ҳам катта аҳамият касб этади. Шуни алоҳида таъкидлаш керакки, инсон саломатлигини аниқловчи омиллардан бири бу жисмоний ривожланганлик даражаси. Демак, саломатлик ва спорт бу иккита бир-бирини тўлдирувчи жараён саналади. Аммо, бу инсоннинг

соғлиғи рисоладагидек бўлмаса спорт билан шуғулланмаслиги керак дегани эмас. Бизга маълумки, дунёда, шунингдек мамлакатимизда ҳам соғлиғи унчалик яхши бўлмаган, ҳатто ногиронлардан ҳам катта спортчилар, мамлакат ва жаҳон чемпионлари бор. Кўриниб турибдики, ҳар қандай ҳолатда одамнинг жисмоний фаоллиги ва спортга бўлган ижобий муносабати биринчи галда унинг шу фаолиятга йўналтирилган психологик ҳолатга ва хохишига кўп жиҳатдан боғлиқ. Демак, ҳатто боланинг соғлиғини ҳисобга олган ҳолда, унинг имкониятларидан келиб чиқиб, шифокорлар хулосасига таянган ҳолда жисмоний тарбия ва спортнинг бирон-бир тури билан шуғулланса мақсадга мувофиқ бўлади.

Жисмоний фаоллик ва спортнинг қайсидир бир тури билан шуғулланиш одатининг шаклланишида доимийлик ва мунтазамлик талаб этилади ва бунинг учун биринчи галда инсонда мустаҳкам иродавий сифат, қатъиятлик, дадиллик каби хислатлар мавжуд бўлиши ва энг асосийси инсон ўз ички ижтимоий санкция талабларига сўзсиз бўйсуниб билиши зарур. Одатда кўпчилик ўзида ана шу қатъиятликнинг етишмаслигига аниқ бир ижобий жавоб тополмаслиги тўғрисида гапиради. Одатда бу ҳолатни ўзи ҳам тушунмаслигини, жисмоний маданият ва спортнинг одам организми учун фойдали эканлигини ўзи тушинишини, соғлиғи учун зарур тадбир эканлигини ҳам билишини, аммо, шуғулланишга журъат ва қатъийлик топа олмаслигини ҳар хил баҳоналарни рўқач қилиш билан тушунтиришини айтади. Ўз-ўзидан савол туғилади, инсонда жисмоний тарбия ва спорт билан шуғулланиш қайси таъсирлар натижасида шаклланади ва кундалик турмуш тарзининг ажралмас бир бўлагига айланиши мумкин? Ёшларимизнинг жисмоний тарбия ва спорт билан шуғулланишлари учун биринчи галда қизиқиш, фаоллик, чидам ва бардош, журъат ва энг асосийси олдига кўйилган мақсадга эришиш учун метиндек ирода каби хусусиятлар мужассамлашган бўлиши керак.

Бола бажариши лозим бўлган тадбирни амалга ошириш учун олдин таъкидлаганимиздек ўзига тўғри ва қатъий руҳий ҳолат бериб билиши керак ва бу жараёнинг биринчи босқичи бўлса, унинг иккинчи энг асосий босқичи, у ўзининг ички ижтимоий санкцияси ёрдамида ана шу ишни амалга ошириши керак. Бунинг учун у ўз тинчлигидан, роҳат-фароғатидан, вақт ва айрим ҳолларда маълум миқдордаги моддий манфатларидан ҳам воз кечишга тўғри келади. Агар болада ёшлиқдан дангасалик, қатъиятсизлик, бирон-бирқийинишганисбатан журъатсизлик, ялқовлик каби аломатлар онгига синган бўлса, бундай шахслар ўз-ўзига бирор тадбирни буюриб, уни бажаришни эплай олмайдилар. Негаки, улар мазкур тадбирнинг моҳиятини, тиббий-гигиеник аҳамиятини юзаки биладилар ва унинг соғлиқни мустаҳкамлашга нисбатан ижобий таъсирини англамаган бўладилар. Боланинг ёшлиқдан жисмоний тарбия ва спорт билан ошно бўлишини тўғри шакллантириш учун оилада қуйидаги тарбия элементлари мужассамлашган булиши лозим:



биринчидан, бола туғилиб ўсиб улғаяётган оила аъзолари, айниқса ота-онаси спорт билан ошно бўлишлари керак; иккинчидан, оилада жисмоний тарбия ва спорт, унинг инсон саломатлигига ижобий таъсирлари тўғрисида кўпроқ суҳбатлар ўтказиб туришлари лозим; учинчидан, оилада спортнинг асосий турлари билан шуғулланиш учун мавжуд имкониятлардан келиб чиқиб ҳеч бўлмаганда энг кам (минимум) шароит яратилган бўлиши керак; тўртинчидан, оилада оилавий спорт мусобақаларини мунтазам ўтказиб туриш керак; бешинчидан, оилада ҳар бир фарзанднинг соғлиқ даражасига қараб, жисмоний фаоллик ва спортнинг махсус турлари билан шуғулланишга йўналиш ва шароит қилиб бериш керак; олтинчидан, оилада жисмоний маданиятга, спортга, спорт усталарига оид, спортнинг жамиятда ҳамда инсон саломатлигидаги ўрни ва аҳамияти тўғрисида, шунингдек спорт йўналишидаги адабиётларни кўпроқ ўқиш, телекўрсатувларни томоша қилиш, унинг ижобий жиҳатларидан завқланиш каби тадбирлар оила аъзоларининг турмуш тарзидан кенг жой олган бўлиши зарур; еттинчидан, отаоналар фарзандлари билан саломатлик ва касалликлар, уларни юзага келтирувчи шарт-шароитлар ва салбий омиллар тўғрисида кўпроқ суҳбатлар ўтказишлари ва ўзлари ҳам айтганларига қатъий риоя қилишлари шарт; ва ниҳоят саккизинчидан, ҳар қандай ҳолатда фарзандларнинг жисмоний маданият ва спортдаги муваффақиятларини рухий, керак бўлса моддий жиҳатдан рағбатлантириш ўз навбатида болада спорт билан доимий ошно бўлиш психологиясини шакллантиради. Демак, болада спортга қизиқиш психологиясини шакллантириш ёшлиқдан оилада бошланса, кейинги барча ижтимоий институтларда бу одат кўп ҳолларда автоматик тарзда давом этади ва кундалик турмуш тарзининг ажралмас бир бўлагига айланади.

Юқорида таъкидланганлардан келиб чиқиб хулоса ўрнида қайд қилиш мумкинки:

- биринчидан, оилада боланинг спортга қизиқиш психологияси ёшлиқдан оилада шакллантирилса, кейинги босқичлардаги барча ижтимоий институтларда бу одат кўп ҳолларда такомиллашади ва автоматик тарзда давом этади ҳамда кундалик турмуш тарзининг ажралмас бир бўлагига айланади;

- иккинчидан, катталар ва болаларнинг ёшлиқдан жисмоний машқлар ва спортнинг бир тури билан мунтазам шуғулланиши кўп жиҳатдан бола улғайиб катта бўлаётган оила ва аҳоли яшайдиган ҳамда фаолият кўрсатаётган жамоаларида спорт билан шуғулланиш учун яратилиб берилган шароитларга боғлиқ бўлади;

- учинчидан, мунтазам равишда жисмоний тарбия ва спорт билан шуғулланиш, биринчи галда оилада ва кейинги ижтимоий институтларда шу йўналишда тушунтириш ишларини танафуссиз амалга ошириш, ҳаракат омилларининг инсон саломатлигига кўрсатадиган ижобий жиҳатларини ёшлар онгига сингдириш, улар орасида жисмоний фаоллик ва спорт йўналишида соғлом ҳаёт тарзининг маънавий асосларини

тушунтириб бориш муҳим аҳамият касб этади;

- Тўртинчидан инсоннинг мунтазам равишда жисмоний тарбия ва спорт билан шуғулланиши кўп жиҳатдан одамнинг айнан шу фаолиятни амалга оширишга тўғри берилган ижтимоий-руҳий ҳолатига (установка) бевосита боғлиқ бўлади.

Фойдаланилган адабиётлар

1. Ўзбекистон Республикаси Президентининг “Соғлом турмуш тарзини кенг татбиқ этиш ва оммавий спортни янада ривожлантириш чора-тадбирлари тўғрисида”ги ПФ-6099 -сонли фармони, 2020, 30 октябрь.

2. Наваи А. Хамса, Тошкент, Издательство Лит. И искусства, 1986.



**ФАРҒОНА ВОДИЙСИДА ҚИШЛОҚ ХЎЖАЛИГИ
РИВОЖЛАНТИРИШ ТАРИХИ
(1991-2016й.й)**

DOI: <https://doi.org/10.53885/edinres.2021.59.61.045>

Умида Ахмедова Марипжановна,
ассистенти, Андижон қишлоқ хўжалиги ва агротехнологиялар
институти. Андижон, Ўзбекистон

Аннотация. Ўзбекистон Республикасининг Мустақилликка эришгандан сўнг қишлоқ хўжалиги соҳасидаги жиддий ўзгаришлар бўлиб ўтди. Ўзбекистонда олиб борилаётган ислохотларнинг муҳим йўналишларидан бири қишлоқ хўжалиги соҳасини янада ривожлантиришдир. Қишлоқ хўжалиги соҳасининг асосий йўналишларидан бири қишлоқ хўжалигини механизациялаштириш бўйича Фарғона водийсида олиб борилган ишлар ҳамда йўналишини ривожлантириш мақсадида замонавий агротехнологияларни жорий этиш, иш унуми юқори бўлган қишлоқ хўжалиги техникаларидан кенг фойдаланиш масалалари келтирилган.

Калит сўзлар: қишлоқ хўжалиги, деҳқончилик, меҳнат қуроллари, меҳнат қуроллари, моддий техника, илгор технологиялар, трактор.

**ИСТОРИЯ РАЗВИТИЯ СЕЛЬСКОГО ХОЗЯЙСТВА
ФЕРГАНСКОЙ ДОЛИНЫ
(1991 -2016гг.)**

Умида Ахмедова Марипжановна
ассистент Андижанский институт сельского хозяйства и
агротехнологий. Андижан, Узбекистан

Аннотация. После обретения независимости Республики Узбекистан произошли серьезные изменения в сфере сельского хозяйства. Одним из важных направлений проводимых в Узбекистане реформ является дальнейшее развитие сельскохозяйственной сферы. Одним из основных направлений в сфере сельского хозяйства являются работы, проводимые в Ферганской долине по механизации сельского хозяйства, а также вопросы внедрения современных агротехнологий, широкого использования высокопродуктивной сельскохозяйственной техники в целях развития этого направления.

Ключевые слова: сельское хозяйство, земледелие, орудия труда, материальная техника, передовые технологии, трактор.

HISTORY OF FERGAA VALLEY AGRICULTURAL DEVELOPMENT (1991-2016y.y)

Umida Akhmedova Maripjanovna

*Assistant, Andijan Institute of Agriculture and agrotechnologies
Andijan, Uzbekistan*

Abstract. After the independence of the Republic of Uzbekistan, serious changes took place in the field of Agriculture. One of the important directions of reforms carried out in Uzbekistan is the further development of the agricultural sector. One of the main directions of the agricultural sector is the work carried out in the Fergana Valley on the development of agriculture, as well as the introduction of modern agrotechnologies for the purpose of development of the direction, the wide use of agricultural techniques with high work output.

Keywords: agriculture, farming, labor weapons, labor weapons, material equipment, advanced technology, tractor.

Ўзбекистон Республикаси мустақилликка эришгандан сўнг қишлоқ хўжалиги соҳасида жиддий ўзгаришларга сабаб бўлди. Қишлоқ хўжалиги Ўзбекистон иқтисодиётининг муҳим тармоқларидан бири ҳисобланади. Бу тармоқ мамлакатимизнинг озиқ-овқат маҳсулотларига, қайта ишлаш саноати тармоқларининг эса хом-ашёга бўлган талабини қондириш билан бирга, экспорт салоҳиятини мустаҳкамлашнинг истикболли манбаларидан биридир.

Бизга маълумки, қишлоқ хўжалиги соҳаси-деҳқончилик инсониятнинг энг қадимги хўжалик машғулот турларидан бири бўлгани учун, деҳқончилик учун ишлатиладиган меҳнат қуроллари асосий вазифани бажаради. Деҳқончилик инсониятнинг энг қадимги хўжалик машғулотларидан бири бўлгани боис, қадимдан деҳқончилик учун зарур бўладиган меҳнат қуроллари муҳим аҳамият касб этади.

Инсоният тарихига назар солар эканмиз, ҳар бир даврда деҳқончилик қилиш учун қулай меҳнат қуроллари ишлаб чиқилганига гувоҳ бўламиз. Ибтидоий жамоа тузумининг Неолит даврида мотиға (кетмон)нинг ихтиро қилиниши ана шу давр учун энг муҳим янгиликлардан бири бўлди. Ибтидоий тузумда Темир даврининг кириб келиши билан темирдан ясалган омоч, кетмон, белкурак ва бошқа меҳнат қуроллари анча кенг майдонларни ҳайдаш, тўғонлар қуриш, канал ва ариқлар қазиб сув чиқариш имконини беради. Булар деҳқончиликнинг юксалишига олиб келади [1, Б.40].

Археологик материаллар далолат беришича, Фарғона водийсида ҳам деҳқончилик меҳнат қуроллари деҳқончилик билан бир вақтда пайдо бўлган. Ушбу меҳнат қуроллари асрлар оша тараққий этиб борди. Маълумки, дастлаб тошдан ёниб ишланган меҳнат қуроллари пайдо бўлган. Кейинчалик тараққиёт натижасида чўяндан сўнгра

темирдан ишланган меҳнат қуроллари яратилган. Деҳқончиликда кенг қўлланилган меҳнат қуроллари омов, белкурак, ўроқ, ва бошқа меҳнат қуроллари орқали кундалик юмушлар бажарилган. Бизга маълумки, вақтлар ўтиши билан меҳнат қуролларининг такомиллашиб бориши билан иш унуми, самарадорлиги ошади. Ҳозирги кунда қишлоқ хўжалиги соҳасида юқори унумдорликка, ҳосилдорликка эришиш албатта юқори даражадаги техника-механизмларга боғлиқдир. Қишлоқ хўжалиги жараёнларида механизациялашнинг жорий этилиши деҳқончиликда бир қатор имкониятлар яратиб бермоқда.

Таъкидлаш лозимки, қишлоқ хўжалигининг барча соҳаларини механизациялаштириш халқ фаровонлигини оширишда энг муҳим йўналишларидан бири бўлиб ҳисобланади.

Республикамиз қишлоқ хўжалиги ишлаб чиқаришида меҳнат ва энергия сарфини камайтириш, ресурсларни тежаш, қишлоқ хўжалик экинларини илғор технологиялар асосида етиштириш ва юқори унумли қишлоқ хўжалик машиналарини ишлаб чиқиш ва қўллашга алоҳида эътибор қаратилмоқда. 2017-2021 йилларда Ўзбекистон Республикасини янада ривожлантириш бўйича Ҳаракатлар стратегиясида, жумладан, “қишлоқ хўжалигини модернизация қилиш ва жадал ривожлантириш учун суғориладиган ерларнинг мелиоратив ҳолатини янада яхшилаш, мелиорация ва ирригация объектлари тармоқларини ривожлантириш, қишлоқ хўжалиги ишлаб чиқариши соҳасига интенсив усулларни, энг аввало, сув ва ресурсларни тежайдиган замонавий агротехнологияларни жорий этиш, иш унуми юқори бўлган қишлоқ хўжалиги техникаларидан кенг фойдаланиш” [2 Б.222] вазифалари белгилаб берилган.

Ўзбекистон Республикаси Президенти Ш.М.Мирзиёевнинг “Қишлоқ хўжалигини ўз вақтида қишлоқ хўжалиги техникаси билан таъминлаш механизмларини янада такомиллаштириш чора-тадбирлари тўғрисида” 2018 йил 10 майдаги ПҚ-3712-сон қарори ҳамда, 2019 йил 4 апрель куни “Аграр секторни қишлоқ хўжалиги техникалари билан ўз вақтида таъминлашга оид қўшимча чора-тадбирлар тўғрисида”ги қарорининг қабул қилиниши қишлоқ хўжалиги соҳасини замонавий моддий техникалар билан таъминлаш асосий вазифалардан бири эканлигидан далолатдир.

Президентимиз ташаббуси билан қишлоқ хўжалигини ислоҳ қилиш бўйича янги техника ва технологияларни жорий этилиши соҳада ижобий ўзгаришларга олиб келмоқда.

Глобаллашган жамият тараққиётининг ҳозирги босқичи ўзининг ривожланган техника ва технологиялар асри дея таърифланади. Ижтимоий ҳаётнинг ҳар бир жабҳаларида, инсон фаолиятининг барча соҳаларида, қишлоқ хўжалик маҳсулотларини етиштиришда, саноат корхоналарида сифатли маҳсулотлар ишлаб чиқарилишида, қурилиш майдонларида, улкан ирригация ва мелиорация тадбирларида фойдаланилаётган янги такомиллашган энергоресурстежамкор технологиялар ва уларни амалга оширувчи техник қурилмалар ҳозирги куннинг талаб даражасидан келиб чиққан ҳолда қўлланилиб

келинмоқда.

Қишлоқ хўжалигини модернизация қилишда тармокни юқори унумли техника ва технологиялар билан таъминлашнинг аҳамияти беқиёсдир. Кейинги йилларда қишлоқ хўжалигида фойдаланиб келинаётган ҳайдов ва чопиқ тракторлари ҳамда қишлоқ хўжалиги машиналарининг катта қисми эскириб, ўз хизмат муддатини ўтаб бўлгани сир эмас. Шунингдек, бундай техникаларнинг иш унуми, ёқилғи сарфлаш меъёри замонавий талабларга жавоб бермаслиги оқибатида қишлоқ хўжалиги маҳсулотларининг ишлаб чиқариш таннархи ошиб кетмоқда. Шу муносабат билан қишлоқ хўжалигига юқори унумли, замонавий ва ресурс тежайдиган техникаларни жалб этиш, бу борада аввало чет элнинг етакчи компаниялари билан ҳамкорликни мустаҳкамлаш талаб этилади. Жумладан, Германиянинг “Класс” компанияси билан замонавий, иш унуми юқори бўлган тракторлар, ғалла ўриш комбайнлари ва бошқа қишлоқ хўжалиги техникасини ишлаб чиқариш бўйича ҳамкорликни янада кенгайтиришга жиддий эътибор қаратилмоқда.

Мустақилликдан кейин Андижон вилоятида ҳам қишлоқ хўжалиги техникаларини янгилаш бўйича бир қатор тадбирлар амалга оширилди. Натижада 1991-2016 йилларда 83 та ҳайдов трактори, 259 та чопиқ трактори, 127 та юк ташувчи трактор, 26 та мини трактор, 47 та плуг, 394 та пуркагич, 293 та прицеп, 354 та культиватор, 78 та комбайн, 2 та экскаватор ва бошқа юқори унумли техникалар харид қилинди. Бу эса ўз навбатида қишлоқ хўжалиги жараёнларида механизациялашнинг тўғри ташкил этилганидан далолатдир. [3]

Қишлоқ хўжалигини механизациялаштириш ишлари бўйича ўтган давр оралиғида Наманган вилоятида ҳам самарали ишлар олиб борилди. Қишлоқ хўжалиги техникаларини ривожлантириш бўйича вилоятга 1991-2016 йиллар оралиғида 12360 та техника харид қилинган бўлиб, ҳайдов тракторлари 393 та, чопиқ трактори 1613 та, мини трактор 54 та, транспорт трактори 904 та, ғалла комбайн 267 та, озуқа ўриш комбайни 26 та, пахта териш машинаси 44 та, трактор тиркамаси 1236 та, чигит экиш сеялкаси 622 та, дон экиш сеялкаси 42 та, культиваторлар 1253 та, чизел 286 та, оғоч 345 та, ер текислагич 225 та, пуркагич 626 та, мелиоратив техникалар 118 та, тишли борона 3072 тани ташкил қилади. [4]

Республика қишлоқ хўжалигида интенсив равишда самарадорликка эришиш борасида Республика ҳукумати томонидан туб ижобий чоратадбирлар амалга оширилмоқда. Бу борада айниқса кластер тизимини жорий этилиши энг муҳим омиллардан бири бўлди. Зеро қишлоқ хўжалигини саноат билан уйғунликда ривожлантириш, илғор хорижий технологиялар, техника ва механизмларни қўллаш, қишлоқ хўжалиги маҳсулотларини тайёр маҳсулотларни тайёр маҳсулот сифатида ички ва ташқи бозорда реализация қилишга эришилади. Бу мақсадларда 2021 йилда Республика қишлоқ хўжалигини ривожлантириш учун 600 млн. Доллар маблағларни ажратилиши фикримизнинг далилидир. [5, Б.3.]



Хулоса қилиб айтиш лозимки, Республиканинг ижтимоий ҳаётининг ҳамма соҳаларида ривожлантиришда, айниқса глобаллашув, озиқ-овқат хавфсизлиги масаласини ижобий ҳал этилишида қишлоқ хўжалигининг аҳамияти ортиб бораётган бир шароитда унинг иқтисодий тараққиётида механизациялаш муҳим омиллардан биридир. Қишлоқ хўжалиги экинлари ҳосилдорлиги маълум маънода маамлакатимизда шаклланган юқори унумли техника ва технологияларни ўзида акс эттиради. Чунки экинлар ҳосилдорлигига мавжуд омиллар, шарт-шароитлар таъсир кўрсатади. Унинг асосида қишлоқ хўжалигини юритиш тизими техника ва илғор технологиялар билан чамбарчас боғлиқдир.

Адабиётлар рўйхати

1. Ўзбекистон Республикаси Президентининг 2017 йил 07 февралдаги ПФ-4947-сон “Ўзбекистон Республикасини янада ривожлантириш бўйича ҳаракатлар стратегияси тўғрисида” ги Фармони.

2. Шамсутдинов Р., Мўминов Х. Ўзбекистон тарихи. - Тошкент.: Шарқ, 2019.

3. Андижон вилояти қишлоқ хўжалиги бошқармаси қишлоқ хўжалигини механизациялаштириш бўлимининг жорий архиви жамғармаси материалларидан.

4. Наманган вилояти қишлоқ хўжалиги бошқармаси қишлоқ хўжалигини механизациялаштириш бўлимининг жорий архиви жамғармаси материалларидан.

5. Халқ сўзи газетаси, 2020 йил 30 декабр № 276.

КОНСТИТУЦИЯ – ҲУҚУҚ ВА ЭРКИНЛИКЛАРИМИЗ КАФОЛАТИ

DOI: <https://doi.org/10.53885/edinres.2021.59.61.045>

Муталлибжонов Усмонжон Ихтиёржон ўғли

*Андижон қишлоқ хўжалиги ва агротехнологиялар институти,
гуманитар фанлар кафедраси ассистенти
Андижон, Ўзбекистон*

Аннотаация. Конституциянинг жамиятдаги ўрни ва аҳамиятини, мазмун-моҳиятини халқ, айниқса ёш авлоднинг ҳуқуқий онги, тафаккури ва маданиятига сингдириши. Шу тариқа жамиятда конституцияга, қонунга нисбатан юксак ҳурмат муҳитини яратиши, ижтимоий муносабатларни конституциявий ҳуқуқий тартибга солиши савиясини юқори даражага кўтаришидир. Энг муҳими, аҳолининг ҳуқуқий саводхонлигини ошириши, ҳар бир фуқаро ўзининг Конституцияда мустаҳкамланган ҳуқуқ, эркинлик ва бурчларини тўла идрок этиши орқали ўзлигини мукамал англаб этишига эришишидир.

Калит сўзлар: Ўзбекистон Республикаси Конституцияси, қонун, эркинлик ва бурчлар, жамият, ривожланиши.

КОНСТИТУЦИЯ - ГАРАНТИЯ НАШИХ ПРАВ И СВОБОД

Муталлибжонов Усмонжон Ихтиёржон ўғли

ассистент кафедры гуманитарные науки

*Андижанский институт сельского хозяйства и агротехнологий
Андижан, Узбекистан*

Аннотация . Интегрировать роль и значение Конституции в обществе, ее сущность в правовое сознание, мышление и культуру народа, особенно молодого поколения. Таким образом, создать в обществе атмосферу высокого уважения к Конституции, закону, поднять уровень конституционно-правового регулирования общественных отношений на высокий уровень. Самое главное - повысить правовую грамотность населения, добиться совершенного осознания своей идентичности путем обеспечения того, чтобы каждый гражданин имел права, свободы и полноту обязанностей, закрепленных в его конституции.

Ключевые слова: Конституция Республики Узбекистан, закон, свобода и обязанности, Общество, развитие.



CONSTITUTION-GUARANTEE OF OUR RIGHTS AND FREEDOMS

Mutallibjonov Ismoiljon Ixtiyorjon o'g'li
Assistant of the Department of "Humanities"
Andijan Institute of Agriculture and Agrotechnologies. Andijan,
Uzbekistan

Abstract. To integrate the role and significance of the Constitution in society, its content into the legal consciousness, thinking and culture of the people, especially of the younger generation. In this way, it is to create an atmosphere of high respect for the Constitution, the law in society, to raise the level of Constitutional Legal Regulation of social relations to a high level. The most important thing is to increase the legal literacy of the population, to achieve a perfect understanding of its identity by ensuring full understanding of the rights, freedoms and duties that each citizen has enshrined in the Constitution.

Keywords: Constitution of the Republic of Uzbekistan, law, freedom and duties, Society, Development.

Ўзбекистон Республикаси Конституцияси - олий юридик кучга эга ҳуқуқий ҳужжатдир. Унинг қабул қилиниши ҳуқуқий тикланиш ва тараққиёт сари қадам бўлди. Мустақиллик Конституцияси давлатимиз мустақиллигининг улкан рамзи бўлиб, унда ўз истиклол ва тараққиёт йўлимиз акс этади. Уни келгуси авлод эркинлик, мустақиллик, озодлик ва хурлик тантанаси сифатида тарихда эъзоз-хурмат билан тилга олади. Ўзбек халқи ана шундай улуғвор Конституцияга муносиб буюк халқдир. Ўзбекистон Конституцияси халқ хоҳиш-иродасини ифода этувчи адолатли давлат, фаровон жамият ва эркин ҳаёт куриш ва уни ривожлантиришнинг истикболларини белгилайди. Унда инсон ҳаёти, унинг шаъни, кадр-қиммати, ҳақ-ҳуқуқлари ва манфаатлари олий қадрият сифатида мустаҳкамлаб қўйилган. Асосий Қонунимизда белгиланган нормаларнинг ҳаётда амалий ифода топишида ўсиб келаётган ёш авлоднинг Конституция ва унинг асосида қабул қилинган қонунларнинг мазмун-моҳияти тўғрисида ҳуқуқий билимга эгаллиги, ҳуқуқий онги ва ҳуқуқий маданиятнинг юксаклиги муҳим рол ўйнайди. Шунини ҳисобга олиб давлатимиз таълимнинг барча тизимларида ҳуқуқий таълим ва тарбияни янада яхшилашга устувор вазифа сифатида алоҳида эътибор бериб келмоқда. Ҳуқуқий таълимни ривожлантириш соҳасида диққатга сазовор амалий ишлар қилинмоқда. Биз қонун устувор бўлган жамият барпо қилмоқчимиз. Қонун устуворлиги - бу қонунга риоя этиш ҳамма учун мажбурий бўлган, уни бузишга асло йўл қўйиб бўлмайдиган ҳуқуқий ҳаётнинг тартибдир. Шунинг учун шу ҳаётнинг тартибга ўзимизни тайёрлаб ва етарли ҳуқуқий билимларга эга бўлиб боришимиз лозим. Шунини айтиш керакки, фақат ҳуқуқий билимли бўлишнинг ўзи етарли эмас, шу билан бирга эгаллаган билимларни ҳаёт да қўллаш олиш маданиятини ҳам ўзимизда тарбиялаб боришимиз керак. Чунки ҳуқуқий

билим ва уни амалда қўллаш маданияти ҳуқуқий маънавий қиёфамизни кўрсатувчи мезондир.

Инсон ҳуқуқлари муаммоси бугунги кунда инсоният олдида тураётган энг долзарб муаммолардан биридир. Айнан инсон ҳуқуқларининг таъминланганлик даражаси билан давлатнинг демократик ривожланганлик даражаси ўлчанади, инсон ҳуқуқлари муайян бир мамлакатда демократик-ҳуқуқий давлат барпо этиш сиёсатининг ўзига хос банометридир. Зеро, инсон ҳуқуқларини таъминлаш жамиятнинг барча жабҳалардаги тараққиётнинг асоси, чунки инсон ҳуқуқлари таъминланган жамиятда рақобат муҳити пайдо бўлади ҳамда ижобий ўзгаришлар ва янгиланишлар суръатлари жаддалашади ҳамда пировардида демократик ҳуқуқий давлат куриш бўйича стратегик мақсадга эришилади.

Ўтган давр мобайнида Конституциямиз Республика мустақиллигининг ҳуқуқий пойдеворини мустаҳкамлашда, барча соҳалардаги ислоҳотларни амалга оширишда ва халқимиз фаровонлигини юксалтиришда муҳим омил бўлиб хизмат қилди. Шу билан бир қаторда давр синовларидан муваффақиятли ўтиб, мустақиллигимизнинг ҳамда инсонларнинг ҳуқуқ ва эркинликлари ҳамда манфаатларининг чинакам кафолатига айланди. Қомусимизда биринчи навбатда, шахс манфаати давлат манфаатидан устун ғоясига асос солинган бўлиб, инсон, унинг ҳуқуқ ва эркинликлари ҳамда манфаатлари энг олий қадрият сифатида муҳраб қўйилди. Конституциямизда фуқароларнинг тенглиги, эркинлиги ва дахлсизлиги, ҳуқуқ ва эркинликларининг олий қадрият эканлиги, ҳар қандай қонунга хилоф тажовузлардан муҳофаза қилиниши, қонунга асосланмаган ҳолда ҳибсга олинмаслиги ёки қамокда сақланмаслиги, қийноққа солинмаслиги каби энг муҳим ва мухтасар қоидалар қатъий мустаҳкамлаб қўйилди.

Конституциямизда белгиланган нормаларга ҳамоҳанг ҳолда ўтган даврда инсон ҳуқуқлари бўйича миллий институтларнинг яхлит тизими яратилди, инсон ҳуқуқлари бўйича таълимнинг узлуксиз тизими барпо этилди, инсон ҳуқуқларини таъминлаш бўйича мониторинг олиб бориш тизими ишлаб чиқилди, инсон ҳуқуқларини таъминлашнинг нодавлат тизими, фуқаролик жамияти институтлари фаол ривожлантирилди ҳамда бу соҳада самарали халқаро ҳамкорлик йўлга қўйилди.

Конституциявий-ҳуқуқий тараққиётимизнинг яна бир муҳим жиҳати – давлатимиз ривожланишида инсонпарварлик тамойиллари тобора мустаҳкамланиб, жинсий жазоларни либераллаштириш, ижтимоий адолат, жазонинг муқаррарлигини таъминлашга эришиш борасида салмоқли ютуқларга эришганимиздир. Бу борада мамлакатимизда олиб борилаётган суд-ҳуқуқ ислоҳотлари инсон ҳуқуқларини таъминлашнинг муҳим кафолати сифатида намоён бўлади.

Хусусан, Ўзбекистон Президентининг 2016 йил 21 октябрдаги “Суд-ҳуқуқ тизимини янада ислоҳ қилиш, фуқароларнинг ҳуқуқ ва эркинликларини ишончли ҳимоя қилиш кафолатларини кучайтириш

чора-тадбирлари тўғрисида” ҳамда 2017 йил 21 февралдаги “Ўзбекистон Республикаси суд тизими тузилмасини тубдан такомиллаштириш ва фаолияти самарадорлигини ошириш чора-тадбирлари тўғрисида”ги фармонлари ҳамда Ҳаракатлар стратегияси асосида 2017 йил 6 апрел ва 31 майда Ўзбекистон Республикасининг Конституциясига ўзгартишлар ва қўшимча киритиш тўғрисида қонунлар қабул қилинди. Мазкур қонунлар Давлатимиз раҳбари Шавкат Мирзиёев томонидан тасдиқланган 2017-2021 йилларда Ўзбекистон Республикасини ривожлантиришнинг бешта устувор йўналиши бўйича Ҳаракатлар стратегиясида белгилаб берилган вазифаларни рўёбга чиқаришга қаратилган принсипиал қоидаларни ўзида мужассам этди.

Юқоридаги қонунлар асосида Конституциямизнинг 80, 81, 83, 93, 107, 108, 110, 111-моддаларига тегишли ўзгартишлар ва қўшимча киритилди. Конституциямизга киритилган мазкур ўзгартиш ва қўшимчаларга кўра, Ўзбекистон Республикаси Олий суди ва Олий ҳўжалик судининг фуқаролик, жиноий, маъмурий ва иқтисодий суд иши юритуви соҳасидаги суд ҳокимиятининг ягона олий органи – Ўзбекистон Республикаси Олий судига бирлаштирилди, Судялар олий кенгашига конституциявий мақом берилди, маъмурий судлар ташкил этилди ҳамда Конституциявий суд ваколатлари сезиларли даражада кенгайтирилди.

Хусусан, суд тизимида иқтисодий ва маъмурий судлар ташкил этишни назарда тутувчи ушбу конституциявий ўзгартишлар мамлакатимизда олиб борилаётган маъмурий, иқтисодий, бозор ислоҳотларини суд-ҳуқуқий жиҳатдан таъминлаш самарадорлигини оширишнинг, хусусий мулк ҳуқуқини, тадбиркорлик фаолиятини судда ишончли ҳимоя қилишнинг муҳим омилига айланади. Жумладан, оммавий-ҳуқуқий муносабатлардан келиб чиқадиган маъмурий низоларни, давлат органларининг ҳаракатларига ёки ҳаракацизлигига, қарорлари устидан фуқаролар, тадбиркорлик субъектларининг берган мурожаатларини кўриб чиқишга ваколатли бўлган турли даражадаги маъмурий судларнинг тузилиши жисмоний ва юридик шахсларнинг қонуний ҳуқуқ ва эркинликларини, манфаатларини судда ҳимоя қилиш самарадорлигини тубдан оширади. Қонун меъёрларида фуқароларнинг ҳуқуқ ва эркинликларини ишончли ҳимоя қилиш кафолатларини кенгайтириш, одил судловга эришиш даражасини, суд иш юритувининг сифат ва самарадорлигини ошириш, номзодларни танлаш ва судялар лавозимларига тайинлаш тизимини янада такомиллаштириш мустаҳкамлаб қўйилди. Бинобарин, буларнинг барчаси бугунги кунда суд-ҳуқуқ соҳасида амалга оширилаётган ислоҳотларнинг асосий йўналишлари ҳисобланади.

Ўзбекистоннинг янги тараққиёт стратегиясида қонун устуворлигини таъминлаш ва суд-ҳуқуқ тизимини янада ислоҳ қилиш бўйича белгиланган вазифалар моҳият-еътибори билан бу соҳани бутунлай янги босқичга олиб чиқиш, пировардида инсон ҳуқуқ ва манфаатлари ҳимоясини самарали таъминлашга кенг имкониятлар яратди.

Харакатлар стратегиясида айнан суд ҳокимиятининг чинакам мустақиллигини таъминлашга алоҳида урғу берилгани бежиз эмас. Зеро, одил судловни оғишмай амалга оширишда, фуқаролар ва юридик шахслар ҳуқуқлари бўйича адолатли қарор қабул қилишда бунинг аҳамияти беқиёс.

Мухтасар айтганда, инсон ҳуқуқларига оид халқаро принцип ва стандартларни ўзида мужассам этган Ўзбекистон Республикаси Конституциясининг нормалари ва принциплари миллий қонунчилик негизини ташкил этди ҳамда юртимизда инсон ҳуқуқларини таъминлаш ва ҳимоя қилишнинг барқарор ҳуқуқий асосларини яратишда мустаҳкам пойдевор бўлди.

Адабиётлар рўйхати

1. Ўзбекистон Республикасининг Конституцияси – Т., “Ўзбекистон”, 2019.

2. Ўзбекистон Республикаси Президенти Ш.Мирзиёевнинг “Ўзбекистон Республикасини янада ривожлантириш бўйича 2017-2021 йилларга мўлжалланган ҳаракатлар стратегияси” фармони. ПФ-4849. 7.02.2017 йил.

3. Конституциявий ҳуқуқ: Дарслик. – Т., ИИВ Академияси, 2014. О“збекистон Республикасининг Конституциясини о“рганиш. Ўқув қўлланма-Т., “Шарқ”, 2010.



